

A	10X-AHXO	3	重要度	[B]
B	<h3 style="margin: 0;">技术要求</h3> <ol style="list-style-type: none"> 1. 颜色要求：封面：黑白印刷 内页：黑白印刷； 批量时要求统一，不能有明显色差， 2. 版面内容：封二保留空白， 图案与文字应印刷清晰、规范，不能有印刷缺陷； 3. 页面印刷：双面印刷； 4. 成型方式：胶装； 5. 成品尺寸：A5 (140X210)， 尺寸公差按GB/T 1804-c； 6. 批量生产前须送样确认。 			
C				
D				
借(通)用件登记				
出图审查	标志	处数	更改文件号	签名
日期	设计	邓小云	标准化	刘金利
	工艺		日期	2021-12-10
		封面：105g双铜 内页：70g双胶		广东奥马冰箱有限公司
		重量	比例	说明书
		共 1 张 第 1 张		
		视角符号 		CKHV-X01
1	2	3	4	

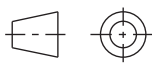

User Instruction

User Instruction

Total No-Frost Fridge

Content	
1. Safety Information	Page 1~9
2. Overview	Page 10-11
3. Installation	Page 12~21
4. User interface	Page 22~23
5. Daily Use	Page 24~27

Thank you for purchasing this product.

Before using your refrigerator, please carefully read this instruction manual in order to maximize its performance. Store all documentation for subsequent use or for other owners. This product is intended solely for household use or similar applications such as:

- the kitchen area for personnel in shops, offices and other working environments
- on farms, by clientele of hotels, motels and other environments of a residential type
- at bed and breakfasts (B & B)
- for catering services and similar applications not for retail sale.

This appliance must be used only for purposes of storage of food, any other use is considered dangerous and the manufacturer will not be responsible for any omissions. Also, it is recommended that you take note of the warranty conditions.

SAFETY INFORMATION

Please read the operating and installation instructions carefully!

They contain important information on how to install, use and maintain the appliance.

The manufacturer is not liable if you fail to comply with the instructions and warnings.

Retain all documents for subsequent use or for the next owner.

- **Do not connect the appliance to the electricity supply until all packing and transit protectors have been removed. Keep children away from packaging and its parts.**
Danger of suffocation from folding cartons and plastic film!
- **Leave to stand for at least 4 hours before switching on the product, to allow compressor oil to settle if transported horizontally.**
- **Make sure there is no transport damage.**
- **Do not damage the refrigerant circuit.**

- **Maintain the ventilation openings in the appliance enclosure or in the built-in structure, free of obstruction.**
- **Never use water to wash the compressor position, wipe it with a dry cloth thoroughly after cleaning to prevent rust.**
- **Handle the appliance always with at least two persons because it is heavy.**
- **Install and level the appliance in an area suitable for its size and use.**
- **Make sure that the electrical information on the rating plate agrees with the power supply. If it does not, contact an electrician.**
- **The appliance is operated by a 220-240 VAC/50 Hz power supply. Abnormal voltage fluctuation may cause the appliance to fail to start, or damage to the temperature control or compressor, or there may be an abnormal noise when operating. In such case, an automatic regulator shall be mounted.**
- **Only for UK: The appliance's power cable is fitted with 3-cord (grounding) plug that fits a standard 3-cord (grounded) socket. Never cut off or dismount the third pin (grounding). After the appliance is installed, the plug should be accessible.**
- **Make sure that mains cable is not caught under the appliance during and after**

carrying/moving the appliance, to avoid the mains cable becoming cut or damaged. If the supply cord is damaged, it must be replaced by the manufacturer, its service agent or similarly qualified person in order to avoid a hazard.

- **Do not install the appliance in humid, oily or dusty places, nor expose it to direct sunlight and to water.**
- **Do not install the appliance near heaters or inflammable materials.**
- **FOR appliances with a freezer compartment: if there is a power failure do not open the lid. Frozen food should not be affected if the failure lasts for less than the hours indicated on the rating label (Temperature rise time). If the failure is longer, then the food should be checked and eaten immediately or cooked and then refrozen.**
- **If you find that the lid of the appliance is difficult to open just after you have closed it, don't worry. This is due to the pressure difference which will equalize and allow the lid to be opened normally after a few minutes.**
- **Do not store medicines, bacteria or chemical agents in the appliance. This appliance is a household appliance, it is not recommended to store materials that require strict temperatures.**
- **Do not excessively pull or fold the power cord**

or touch the plug with wet hands.

- **Do not store products which contain flammable propellant (e.g. spray cans) or explosive substances in the appliance. Risk of explosion!**
- **Do not place unstable articles (heavy objects, containers filled with water) on top of the refrigerator, to avoid personal injury caused by falling or electric shock caused by contact with water.**
- **Do not use electrical appliances inside the food storage compartments, unless they are of the type recommended by the manufacturer.**
- **Do not touch internal cooling elements, especially with wet hands, to avoid cracks or injuries.**
- **At risk here are children, people who have limited physical, mental or sensory abilities, as well as people who have inadequate knowledge concerning safe operation of the appliance.**
- **Check that children and vulnerable people have understood the hazards. A person responsible for safety must supervise or instruct children and vulnerable people who are using the appliance. Only children aged 8 years and above may use the appliance.**
- **Children should not play with the appliance.**

- **Children aged from 3 to 8 years are allowed to load and unload this appliance.**
- **FOR appliances with a freezer compartment: do not store bottled or canned liquids (especially carbonated drinks) in the freezer compartment. Bottles and cans may burst!**
- **FOR appliances with a freezer compartment: never put frozen food straight from the freezer compartment in your mouth. Risk of low-temperature burns!**
- **Keep plastic parts and the door seal free of oil and grease. Otherwise, plastic parts and the door seal will become porous.**
- **Before performing any operation, unplug the power cord from the power socket.**
- **Do not use mechanical devices or other means to accelerate the defrosting process, other than those recommended by the manufacturer.**
- **Do not use pointed or sharp-edged objects such as knives or forks to remove the frost.**
- **Never use hairdryers, electrical heaters or other such electrical appliances for defrosting.**
- **It is recommended to keep the plug clean, any excessive dust residues on the plug can be the cause fire.**
- **Do not try to repair, disassemble or modify the appliance by yourself. In case of repair please contact always our customer service.**

- **Supervise children while the appliance is being cleaned or maintained.**
- **Do not clean the cold glass shelves with hot water. Sudden temperature change may cause the glass to break.**
- **WARNING: The tubes of the refrigeration circuit convey a small quantity of an environmentally friendly but flammable refrigerant (R600a) and insulating gas (cyclopentane). It does not damage the ozone layer and does not increase the greenhouse effect. If refrigerant escapes, it may injure your eyes or ignite.**
- **If the refrigerant circuit should be damaged:**
 - **Switch off the appliance and pull out the mains plug,**
 - **Keep naked flames and/or ignition sources away from the appliance,**
 - **Thoroughly ventilate the room for several minutes,**
 - **Inform customer service.**
- **WARNING: Do not damage the plug and/or the power cord; this could cause electrical shocks or fires.**
- **WARNING: Do not use multiple portable socket-outlets or portable power supplies. We do not recommend the use of extension leads and multi-way adapters.**
- **Do not attempt to sit or stand on the top of the**

appliance. You could injure yourself or damage it. This appliance is not designed for stacking with any other ones.

- The product is designed and built for domestic household use only.**
- Only original parts supplied by the manufacturer may be used. The manufacturer guarantees that only these parts satisfy the safety requirements.**
- Opening the door for long periods can cause a significant increase of the temperature in the compartments of the appliance.**
 - Clean regularly surfaces that can come in contact with food and accessible drainage systems.**
 - Clean water tanks if they have not been used for 48h; flush the water system connected to a water supply if water has not been drawn for 5 days.**
 - Store raw meat and fish in suitable containers in the refrigerator, so that it is not in contact with or drip onto other food.**
 - Two-star frozen-food compartments(if they are presented in the appliance) are suitable for storing pre-frozen food, storing or making ice-cream and making ice cubes.**
 - One-, two- and three -star compartments, if present in the appliance, are not suitable for the freezing of fresh food.**

-If the appliance is left empty for long periods, switch off, defrost, clean, dry and leave the door open to prevent mould developing within the appliance.

- FOR Wine Coolers: this appliance is intended to be used exclusively for the storage of wine**
- FOR a free standing appliance: this refrigerating appliance is not intended to be used as a built-in appliance**
- FOR appliances without a 4-star compartment: this refrigerating appliance is not suitable for freezing foodstuffs**
- Replaceable (LED only) light source by a professional**
- This product contains a light source of energy efficiency class G.**

Scrapping old appliances



This appliance is marked according to the European directive 2012/19/EU on Waste Electrical and Electronic Equipment (WEEE).

WEEE contains both polluting substances (which can cause negative consequences for the environment) and basic components (which can be re-used). It is important to have WEEE subjected to specific treatments, in order to remove and dispose properly all pollutants, and recover and recycle all materials.

Individuals can play an important role in ensuring that WEEE does not become an environmental issue; it is essential to follow some basic rules:

- WEEE should not be treated as household waste;
- WEEE should be handed over to the relevant collection points managed by the municipality or by registered companies. In many countries, for large WEEE, home collection could be present.

In many countries, when you buy a new appliance, the old one may be returned to the retailer who has to collect it free of charge on a one-to-one basis, as long as the equipment is of equivalent type and has the same functions as the supplied equipment.

Overview

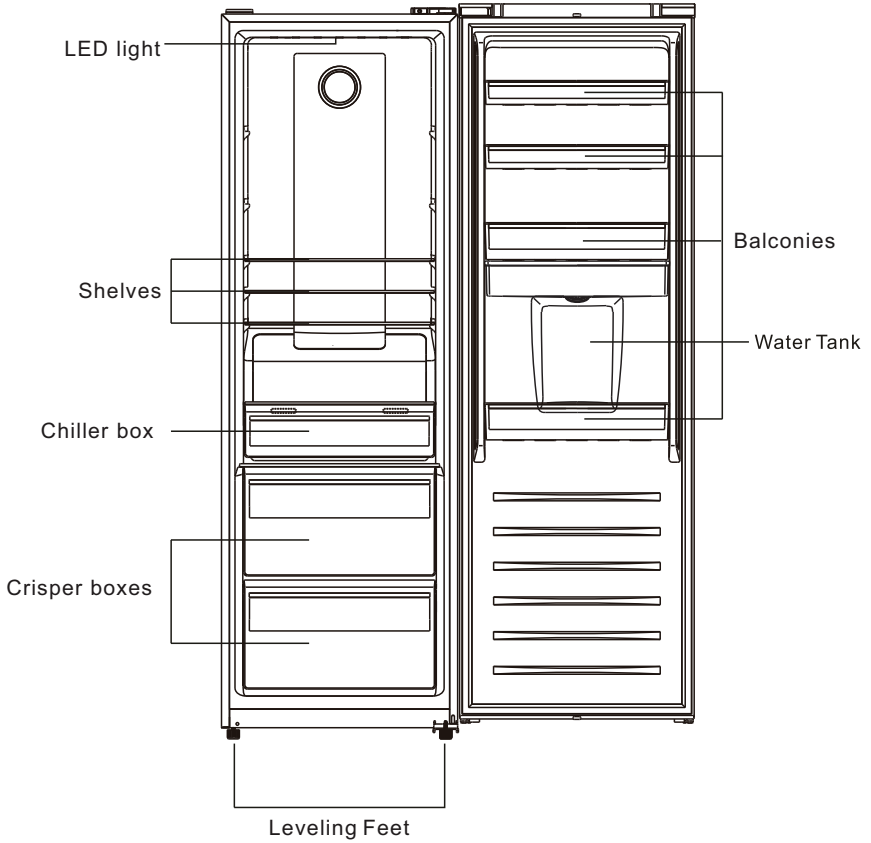

Note: Above picture is for reference only. Real appliance probably is different.

Overview

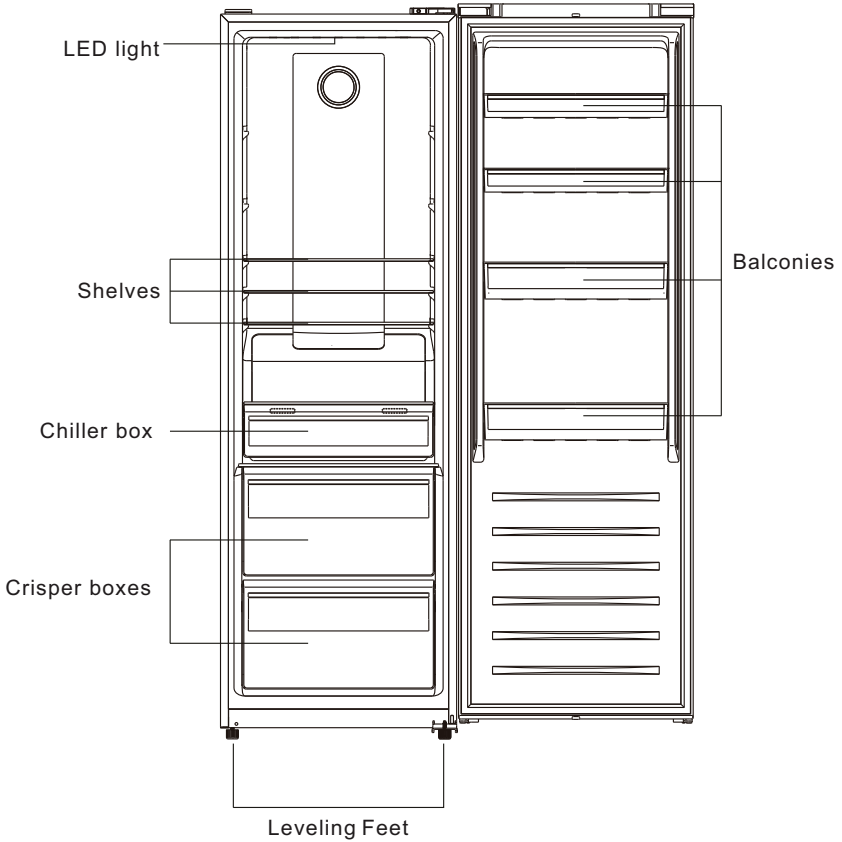

* The most energy-saving configuration requires drawers, food box and shelves to be positioned in the product and fan to be off, please refer to the above pictures.

** The pictures above are only for reference. The actual configuration will depend on the physical product or statement by the distributor.

Note: Above picture is for reference only. Real appliance probably is different.

INSTALLATION

WARNING! The appliance is heavy. Always handle with at least two persons.

Before first use

- Remove all packaging materials.
- Clean the appliance with water and a mild detergent and dry it with soft cloth.
- Check if power supply, socket and fusing are appropriate to the rating plate.
- Check if the power socket is earthed and no multi-plug or extension is present.
- Check if the power plug is accessible after the appliance has been positioned.
- Refrigerator and freezer temperature are automatically set at 4°C and -18°C respectively. These are the recommended settings. If desired, you can change these temperature manually. See Adjust the temperature.

Environmental conditions

- This appliance should be installed in a room that is dry and well ventilated.
- Do not install the appliance near other heat-emitting appliances (ovens, refrigerators) without isolation or exposed to direct sunlight.
- If this appliance is situated in a cold environment (such as a shed, outhouse or garage), the performance will be affected and this may damage the food.

Install this product in a position where the ambient temperature is not lower or higher than the operating temperature: in this case the appliance does not work properly.

- **Extended temperate (SN):** 'this refrigerating appliance is intended to be used at ambient temperatures ranging from 10 °C to 32 °C'.
- **Temperate (N):** 'this refrigerating appliance is intended to be used at ambient temperatures ranging from 16 °C to 32 °C'.
- **Subtropical (ST):** 'this refrigerating appliance is intended to be used at ambient temperatures ranging from 16 °C to 38 °C'.
- **Tropical (T):** 'this refrigerating appliance is intended to be used at ambient temperatures ranging from 16 °C to 43 °C'.

Levelling the appliance

The appliance should be placed on a flat and solid surface

1. Tilt the appliance slightly backwards.
2. Turn the feet clockwise to raise the refrigerator.
3. Turn the feet counter clockwise to lower the refrigerator.

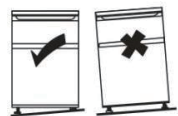

Moving the appliance

1. Remove all food and unplug the appliance
2. Secure shelves and other moveable parts in the fridge and in the freezer with adhesive tape.
3. Do not tilt the refrigerator more than 45° to avoid damaging the refrigerating system.

TIPS FOR FOOD STORAGE

Position different food in different compartments according to be below table:

Refrigerator compartment	Type of food
Door or balconies of fridge compartment	<ul style="list-style-type: none">• Foods with natural preservatives, such as jams, juices, drinks, condiments• Do not store perishable foods
Crisper drawers (salad drawer)	<ul style="list-style-type: none">• Fruits, herbs and vegetables should be placed separately in the crisper bin• Do not store bananas, onions, potatoes, garlic in the refrigerator
Fridge shelf – middle	<ul style="list-style-type: none">• Dairy products, eggs
Fridge shelf – top	<ul style="list-style-type: none">• Foods that do not need cooking, such as ready-to-eat foods, deli meats, leftovers
Freezer drawer(s)/tray	<ul style="list-style-type: none">• Foods for long-term storage• Bottom drawer for raw meat, poultry, fish• Middle drawer for frozen vegetables, chips• Top tray for ice cream, frozen fruit, frozen baked goods

- It's suggested to set the temperature at 4°C in the fridge compartment, and, whether possible, at -18°C in the freezer compartment.
- For most food categories, the longest storage time in the fridge compartment is achieved with colder temperatures. Since some particular products (as fresh fruits and vegetables) may be damaged with colder temperatures, it is suggested to keep them in the crisper drawers, whenever present. If not present, maintain an average setting of the thermostat.
- For frozen food, refer to the storage time written on the food packaging. This storage time is achieved whenever the setting respects the reference temperatures of the compartment (one-star -6°C, two stars -12°C, three stars -18°C)

Tips for storing food in the fridge

- Keep your fridge temperature below 5°C.
- Hot food must be cooled to room temperature before storing in the appliance.
- Foods stored in the refrigerator should be washed and dried before storing.
- Food to be stored should be properly sealed to avoid odour or taste alterations. It is advisable to keep food covered with materials that are tasteless, impermeable to air and water, non-toxic and free of pollution, to avoid contamination or odour transfer.
- It is recommended not to obstruct the air outlets of the refrigerator compartment.
- Do not store excessive quantities of food. Leave spaces between foods to allow cold air flowing around them, for a better and more homogenous cooling.
- Leave a gap between foods and the inner walls, allowing air flowing. In special way don't

store foods against the rear wall, as food could freeze.

- The ageing process of some fruit and vegetables (such as melons, papaya, banana, pineapple etc) can be accelerated in the refrigerator; therefore, it is not advisable to store them in the refrigerator. However, the ripening of strongly greed fruits can be promoted for a certain period. Onions, garlic, ginger and other root vegetables should also be stored at room temperature.

Tips for freezing fresh food

- The freezer compartment is suitable for freezing fresh food and storing frozen and deep-frozen food for a long time
- Place the fresh food to be frozen in the freezer compartment
- The maximum amount of food that can be frozen in 24 hours is specified on the rating plate
- The freezing process lasts 24 hours: during this period do not add other food to be frozen

Tips for storing food in the freezer

- Keep the freezer temperature at -18°C
- Hot food must be cooled to room temperature before storing in the freezer compartment
- Food cut into small portions will freeze faster and will be easier to defrost and cook. The recommended weight for each portion is less than 2.5 kg
- It is better to pack the food before putting it into the freezer.
- Defrosted food cannot be re-frozen unless it is first cooked
- Do not load excessive quantities of fresh food in the freezer compartment
- Food can be stored in the freezer at a temperature of at least -18°C for 2 to 12 months, depending on its properties (e.g. meat: 3-12 months, vegetables 6-12 months). Do not exceed the food storage time recommended by the manufacturers.

CARE AND CLEANING

WARNING! Disconnect the appliance from the power supply before cleaning

General

The appliance should be cleaned every four weeks for good maintenance and to prevent bad stored food odours.

- Clean the inside and housing of the appliance with lukewarm water and some neutral soap.
- Rinse and dry with soft cloth.
- Clean the accessories only with lukewarm water and neutral detergent. Make sure that all soap is rinsed off and all parts are dry before replacing them inside the appliance.
- Do not clean any of the parts of the appliance in a dishwasher.
- Allow at least 5 minutes before restarting the appliance as frequent starting may damage the compressor.

TROUBLESHOOTING

In case of a problem please check all shown possibilities and follow below instructions before contacting an after sales service.

Problem	Possible cause	Possible solution
The appliance does not work	The appliance is turned off	Press the ON/OFF key to turn on the appliance
	Mains plug is not connected in the mains socket	Connect the mains plug
	Fuse has blown or is defective	Check the fuse and replace it if necessary
	Socket is defective	Mains malfunctions should be corrected by an electrician
The appliance runs frequently or runs for a too long period of time	The indoor or outdoor temperature is too high	It is normal for the appliance to run longer
	The appliance has been off power for a period of time	Normally, it takes 8 to 12 hours for the appliance to cool down completely
	A door/drawer of the appliance is not tightly closed	Close the door/drawer and ensure the appliance is located on a level ground and there is no food or container jarring the door
The inside of the refrigerator is dirty and/or smells	The inside of the refrigerator needs cleaning	Clean the inside of the refrigerator
	Food of strong odour is stored in the refrigerator	Wrap the food thoroughly
Moisture formation on the inside of the refrigerator	The climate is too warm and too damp	Increase the temperature
	A door/drawer of the appliance is not tightly closed.	Close the door/drawer
	Food containers or liquids are left open	Let hot foods cool to room temperature and cover foods and liquids

Moisture accumulates on the refrigerators outside the surface or between the doors/door and drawer	The climate is too warm and too damp	This is normal in damp climate and will change when the humidity decreases
	The door/drawer is not closed tightly	Ensure that the door/drawer is tightly shut
Strong ice and frost in the freezer compartment	The goods were not adequately packaged	Always pack the goods well
	A door/drawer of the appliance is not tightly closed	Close the door/drawer
Unusual noises	The appliance is not at level	Re-adjust the feet
	The appliance is touching the wall or other objects	Slightly move the appliance
UI Led's are flashing	One of the sensors is out of range	Contact the assistance
An alarm is beeping	The fridge storage compartment door is open	Close the door or silence the alarm manually
The interior lighting or cooling system does not work	The LED-lamp is out of order	Please call the service for changing the lamp

During operation, the side walls and perimeter of the freezer compartment may be hot: this is normal and is due to the normal working cycle of the product.

Installation

Door Reversibility

Before reversing the door, please be prepared below tools and material: straight screwdriver, cross screwdriver, spanner and the components included in the poly bag.



Left Aid-Closer ×1

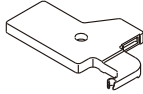

Left Top Hinge Cover ×1

1. Remove upper wire box covers.

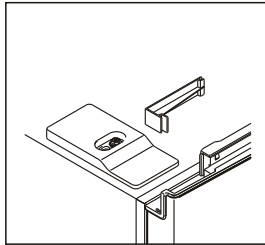
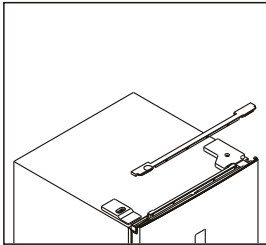

2. Unscrew right top hinge cover, and disconnect connectors of door switch and display.

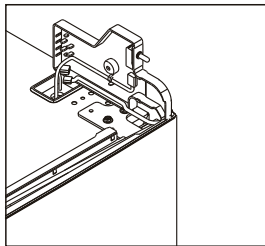
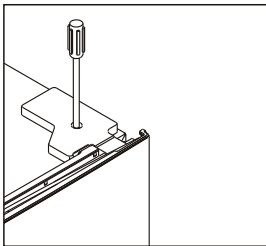

Installation

3 Unscrew and remove the top hinge, and then remove the door.

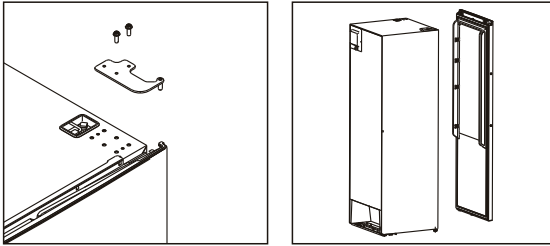

4 Remove the right aid-closer, and take out left aid-closer from accessories bag and install it at left side.

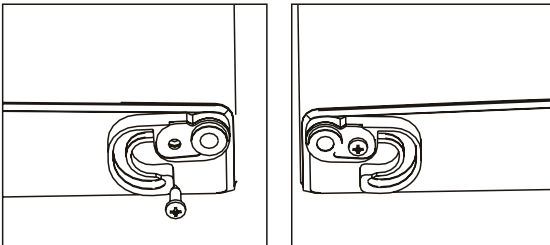

5 Unscrew the bottom hinge, and remove the adjustable foot from the left side to the right side.

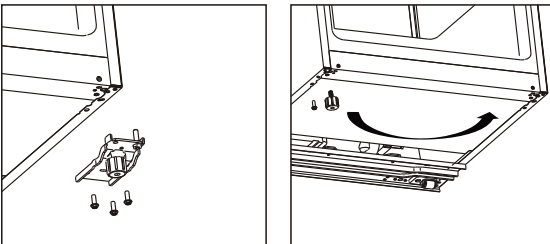

6 Unscrew and move the bottom hinge pin from the right side to the left side, then install the bottom hinge on the left side of the appliance.

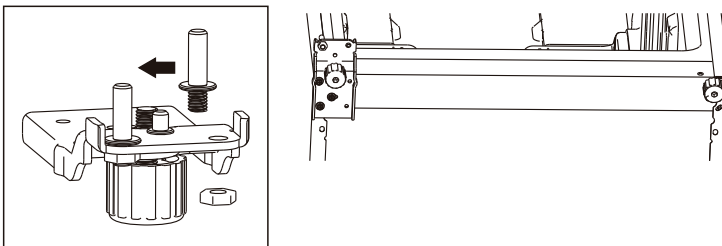

Installation

7. Unscrew and move the top hinge pin from bottom side to upper side. Remove door switch from right hinge cover and then install it in left hinge cover which is placed in accessory bag.

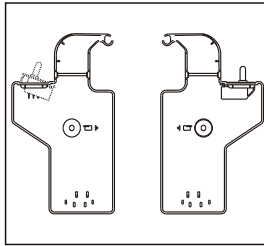
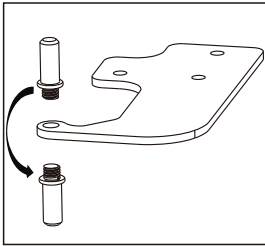

8. Unscrew and move the top decorative cover on the left side, and install it on the right side.

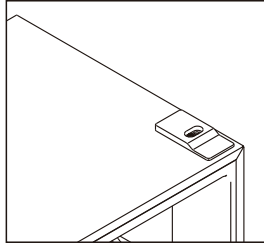
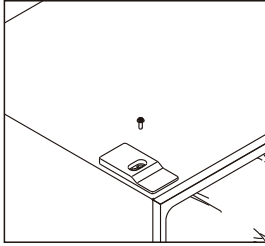

9. Detach the Fridge and the Freezer door gaskets and then attach them after rotating.

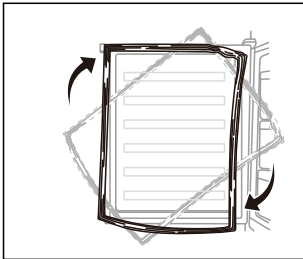

10. Install the door, and then move the connecting wires from right side to left side.

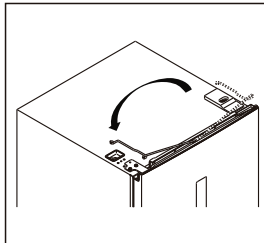
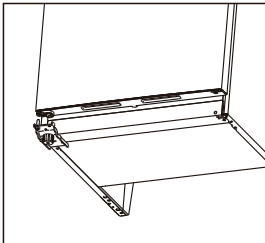

Installation

11. Install the top hinge to the left side, please slightly adjust the top hinge while installing to make sure gasket is well sealed.

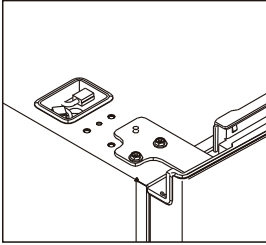

12. Connect connectors of door switch and display, and install the left top hinge cover.

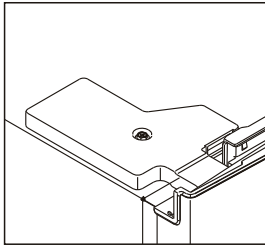
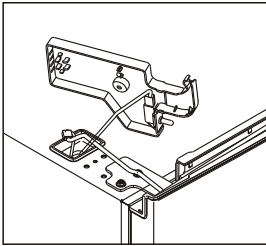

13. Install the upper wire box covers to the right side.

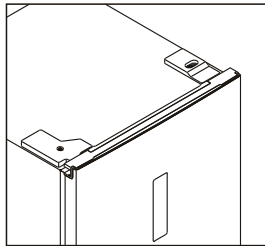
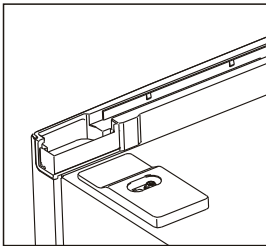

Installation

Install door handle

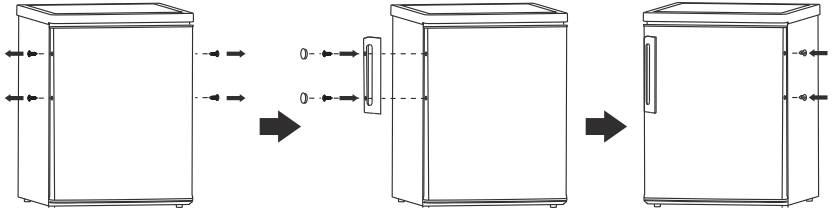

Space Requirement

- Keep enough space of door open.
- It is advisable to keep at least 10mm gap at two sides.

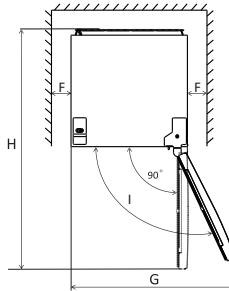
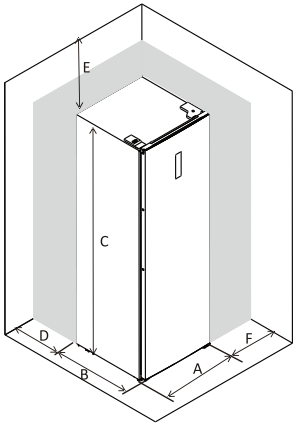

A	600
B	650
C	1850
D	min=50
E	min=50
F	min=10
G	835
H	1323
I	115°

Note: this refrigerating appliance is not intended to be used as a built-in appliance.

Levelling the unit

To do this adjust the two levelling feet at front of the unit.

If the unit is not level, the doors and magnetic seal alignments will not be covered properly.

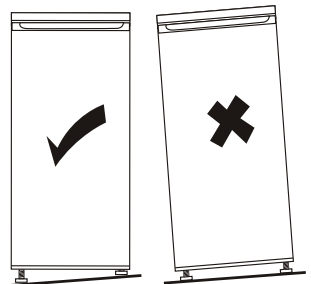
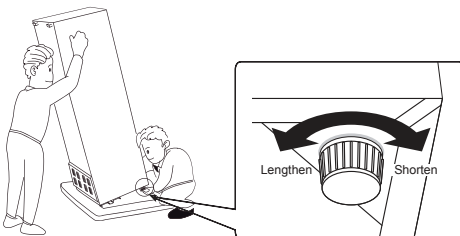

User interface

Using the Control Panel

1.0 User interface introduction

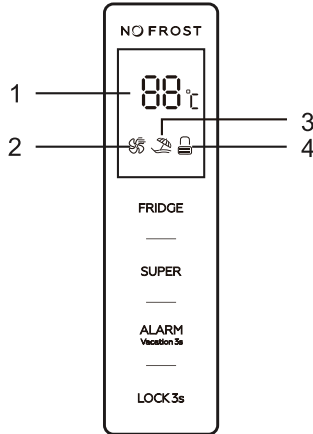

1.1 Operation buttons

FRIDGE: Temperature control of the appliance

SUPER: Select and deselect super mode

ALARM/VACATION: Clear door opening alarm, select and deselect vacation mode

LOCK: Locking and unlocking

1.2 LED display

1. Display window for preset temperature
2. Super mode icon
3. Vacation mode icon
4. Locking and unlocking icon

2.0 Illustration of the buttons

All buttons are valid only in unlocking status.

Short beep after per touching of buttons.

User interface

2.1 FRIDGE:Temperature control of the appliance

Available only for user defined mode. Follow methods below to deselect super mode and vacation mode, and then user defined mode is selected.

2.2 SUPER:Select and deselect super mode

Press "**SUPER**" button to select super mode. After 5 seconds flashing of super mode icon, super mode is selected.

When super mode is selected, super mode icon will light on, and display window will show 2 C.

In super mode, touching "**FRIDGE**" button, super mode icon will flash 3 times, but fridge temperature can not be changed.

To exit Super mode,

- Press "**SUPER**" button to deselect Super mode,

- Or after 3 hours of super mode without any operation, the refrigerator will automatically stop it and enter to previous setting.

Warning:

In super mode, noise of the appliance may be slightly higher than normal running.

2.3 ALARM/VACATION:Clear door opening alarm, select and deselect vacation mode

Short touching "**ALARM/VACATION**" button to clear door opening alarm.

Touching "**ALARM/VACATION**" button for 3 seconds to select vacation mode. After 5 seconds flashing of vacation mode icon, vacation mode is selected.

When vacation mode is selected, vacation mode icon will light on, and display window will show 17 C.

In vacation mode, "**FRIDGE**" button will not respond to any touching.

Short touching "**SUPER**" button can exit vacation mode and enter super mode.

Touching "**ALARM/VACATION**" button for 3 seconds to deselect vacation mode.

2.4 LOCK:Locking and unlocking

Touching "**LOCK**" button for 3 seconds to lock the control panel, then the locking and unlocking icon will be "".

In locking status, touch any button, the locking and unlocking icon will flash 3 times.

Touching "**LOCK**" button for 3 seconds to unlock the control panel, then the locking and unlocking icon will be "".

In unlocking status, all buttons are available.

If no operation in 25 seconds, the control panel will be locked automatically.

3.0 Door opening alarm

If the door keeps opening for 90 seconds, door opening alarm sounds.

Close the door to stop the door opening alarm.

Or short touching "**ALARM/VACATION**" button to clear door opening alarm.

Daily Use

First use

Cleaning the Interior

Before using the appliance for the first time, wash the interior and all internal accessories with lukewarm water and some neutral soap so as to remove the typical smell of a brand new product, then dry thoroughly.

Important! Do not use detergents or abrasive powders, as these will damage the finish.

- Adjust the adjustable foot to keep the appliance stable.
- For the first usage, power on the appliance for 2~3 hours before putting in foods.

Daily use

Position different food in different compartments according to below table

Refrigerator compartments	Type of food
Door or balconies of fridge compartment	<ul style="list-style-type: none"> • Foods with natural preservatives, such as jams, juices, drinks, condiments. • Do not store perishable foods.
Crisper drawer	<ul style="list-style-type: none"> • Fruits, herbs and vegetables should be placed separately in the crisper bin. • Do not store bananas, onions, potatoes, garlic in the refrigerator.
Fridge shelf	<ul style="list-style-type: none"> • Dairy products, eggs • Foods that do not need cooking, such as ready-to-eat foods, deli meats, leftovers.

Temperature setting recommendation: 4°C is recommended.

Under recommended setting, the best storage time of freezer is no more than 3 days.

The best storage time may reduce under other settings.

Accessories Movable shelves

The walls of the refrigerator are equipped with a series of runners so that the shelves can be positioned as desired.

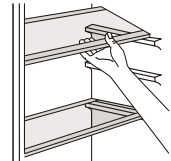

Positioning the door balconies

Door balconies can be disassembled for cleaning. To make the disassembling as follows: gradually pull the balcony in the direction of the arrows until it comes free, after cleaning, reposition it.

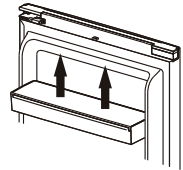

Setting the humidity in the Crisper

Low humidity: move the regulator to the left

High humidity: move the regulator to the right

HUMIDITY CONTROL



Daily Use

Before using the water dispenser for the first time, remove and clean the water tank located inside the refrigeration compartment.

1. Lift and remove the tank balcony.

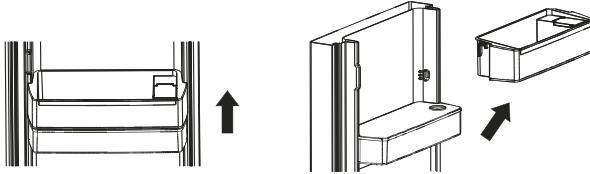

2. Remove the water tank. Detach the top cover and wash and clean both the tank and the cover.

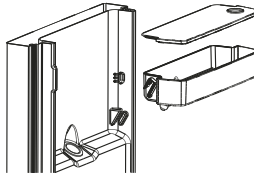

3. After cleaning, reposition water tank, cover and tank balcony as below:-

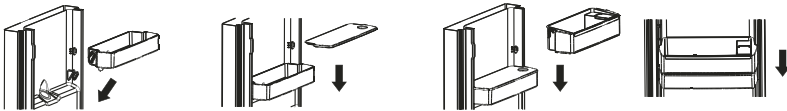

4. Clean the dispenser lever outside the refrigerator door.

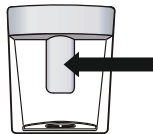

Filling the water tank

1. Open the small lid in the top of the tank balcony.
2. Fill the water tank with drinkable water up to the 2 L line.
3. Close the lid. Ensure it is firmly shut.

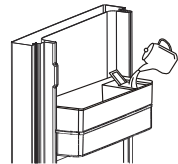

Dispensing water

Push the dispenser lever gently with a glass or container. To stop the flow, pull the glass away from the lever.



Daily Use

Helpful hints and tips

- It is a household refrigerator, which is suitable for short-term consumption foods storing, such as fruits, vegetables, beverages, etc.
Do not use it as a specialized equipment to store something with strict requirements of temperature, such as medicines, etc.
- Cooked food should be cooled to room temperature before putting into the appliance.
- It is advisable to seal the foods before putting into the appliance.
- Do not place food directly against the air outlet, it may block the air outlet and frozen the food.

Cleaning

For hygienic reasons the appliance interior, including interior accessories, should be cleaned regularly.



Caution! The appliance may not be connected to the mains during cleaning. Danger of electrical shock! Before cleaning switch the appliance off and remove the plug from the mains, or switch off or turn out the circuit breaker or fuse. Never clean the appliance with a steam cleaner. Moisture could accumulate in electrical components, danger of electrical shock! Hot vapors can lead to the damage of plastic parts. The appliance must be dry before it is placed back into service.

Important! Ethereal oils and organic solvents can attack plastic parts, e.g. lemon juice or the juice from orange peel, butyric acid, cleanser that contain acetic acid.

- Do not allow such substances to come into contact the appliance parts.
- Do not use any abrasive cleaners
- Remove the food from the freezer. Store them in a cool place, well covered.
- Switch the appliance off and remove the plug from the mains, or switch off or turn out the circuit breaker of fuse.
- Clean the appliance and the interior accessories with a cloth and lukewarm water. After cleaning wipe with fresh water and rub dry.
- After everything is dry place appliance back into service.

Non-use for long periods

If the appliance is not used for an extended period of time:

- Take out the food and unplug the power cord.
- Clean the appliance as described in the “Care and cleaning – General” section.
- Keep the door and freezer drawers/door open to prevent the creation of bad odors inside.

Power interruption

In the event of power cut, food should remain safely cold for see rating plate. Follow these tips during a prolonged power interruption, especially in summer:

- Open the door/drawer as few times as possible.
- Do not put additional food into the appliance during a power interruption.
- If prior notice of a power interruption is given and the interruption duration is longer than the amount of hours indicated on the rating plate, make some ice and put it in the top of the refrigerator compartment.
- The storage period and edible quality of food will be reduced. Any food that defrosts should be either consumed, or cooked and refrozen (where suitable) in order to prevent health risks.

Availability of spare parts

- Thermostats, temperature sensors, printed circuit boards and light sources are available for a minimum period of 7 years after placing the last unit of the model on the market.
- Door handles, door hinges, trays and baskets for a minimum period of 7 years and door gaskets for a minimum period of 10 year, after placing the last unit of the model on the market.

To contact the technical assistance, visit our website: <https://corporate.haier-europe.com/en/>

Under the section “website”, choose the brand of your product and your country. You will be redirected to the specific website where you can find the telephone number and form to contact the technical assistance.

For further information about the product, please consult <https://eprel.ec.europa.eu/> or scan the QR on the energy label supplied with the appliance

Coldest Area Than The Refrigerator

This symbol below indicates the location of the coldest area of the refrigerator. This area is bounded near the fan and above it by the icon or shelf positioned at the same level.



To maintain temperatures in this area, be careful not to move this shelf.

INSTALLING THE TEMPERATURE GAUGE

To help you set up your fridge correctly, it features a temperature gauge that allows you to

monitor the average temperature in the coldest area. **WARNING:** This ad is only intended for use with the refrigerator. Be careful not to use it in another refrigerator (in fact the coldest area is not the same) or for another use.

Temperature control in the coldest area

Once the installation of the temperature gauge is complete, it is possible

You can periodically check that the temperature of the coldest zone is correct.

If necessary, adjust the thermostat accordingly. The internal temperature of the refrigerator is influenced by several factors such as: B. the ambient temperature in the room, the amount of food stored and the frequency with which the door is opened. Consider these factors when setting the temperature.

Be careful to properly store food in the refrigerator and especially in the coldest area. Make sure the temperature display indicates "OK".

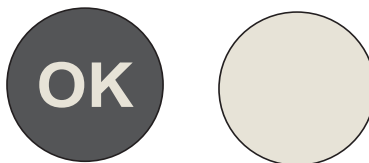

If "OK" does not appear, the temperature of the zone is too high. Set the thermostat to a higher position. Wait at least 12 hours before resetting the thermostat. After loading fresh food into the appliance or opening the door again (or for a long time), it is normal for the "OK" indicator not to appear on the temperature display.

Pokyny pro uživatele

Chladnička Total No-Frost

Obsah	
1. Bezpečnostní informace	Strana 1~9
2. Přehled	Strana 10~11
3. Instalace	Strana 12~21
4. Uživatelské rozhraní	Strana 22~23
5. Každodenní používání	Strana 24~27

Děkujeme vám, že jste si koupili tento spotřebič.

Před tím, než budete chladničku používat, přečtěte si pozorně pokyny v této příručce, abyste maximalizovali její výkon. Ušchovejte veškerou dokumentaci pro následné použití nebo pro nového vlastníka. Tento spotřebič je určen výhradně k použití v domácnosti nebo podobných aplikacích, jako jsou:

- kuchyňské kouty pro personál v dílnách, kancelářích a na dalších pracovištích;
- farmy, hotely, motely a jiné typy residencí;
- ubytovací zařízení typu penzionu se snídaní;
- cateringové služby a podobné aplikace, ve kterých se nejedná o maloobchodní prodej.

Tento spotřebič se může používat pouze pro skladování potravin. Jakékoliv jiné využití se považuje za nebezpečné a výrobce nenese odpovědnost za jakékoliv škody. Také vám doporučujeme, abyste si přečetli záruční podmínky.

BEZPEČNOSTNÍ INFORMACE

Pozorně si přečtěte pokyny pro provoz a instalaci!

Obsahují důležité informace o tom, jak instalovat, používat a udržovat spotřebič.

Jestliže nedodržíte pokyny a varování, výrobce neponese odpovědnost.

Ušchovejte všechny dokumenty pro následné použití nebo pro nového vlastníka.

- **Nepřipojujte spotřebič k elektrickému napájení, dokud nebudou odstraněny všechny obaly a chrániče pro přepravu. Uchovávejte obalový materiál a jeho součásti mimo dosah dětí. Hrozí nebezpečí udušení skládacími krabicemi a plastovou fólií!**
- **Pokud byl spotřebič přepravován ve vodorovné poloze, před zapnutím jej nechte stát alespoň 4 hodiny, aby se usadil olej v kompresoru.**
- **Ujistěte se, že při přepravě nedošlo k žádnému poškození.**
- **Nepoškodte okruh chladiva.**

- **Nezakrývejte větrací otvory ve skříni spotřebiče nebo v konstrukci pro vestavění.**
- **Místo s kompresorem nikdy nemyjte vodou, po vyčištění ho důkladně otřete suchou látkou, abyste zabránili korozi.**
- **Se spotřebičem vždy manipulujte alespoň ve dvou osobách, protože je těžký.**
- **Nainstalujte spotřebič na místo odpovídající jeho velikost a používání a vyrovnejte ho.**
- **Ujistěte se, že parametry elektrického napájení se shodují s údaji na typovém štítku. V opačném případě kontaktujte elektrikáře.**
- **Spotřebič pracuje s napájením 220–240 VAC/50 Hz. Nenormální kolísání napětí může způsobit, že spotřebič se nespustí, nebo se poškodí regulátor teploty či kompresor, případně se může za chodu ozývat neobvyklý hluk. V takovém případě by se měl nainstalovat automatický regulátor.**
- **Pouze pro Spojené království: Napájecí kabel spotřebiče je vybaven trojpólovou zástrčkou (s uzemněním), která se zapojuje do standardní trojpólové zásuvky (s uzemněním). Nikdy neodřezávejte ani nedemontujte třetí kolík (uzemnění). Zástrčka by měla být přístupná i po instalaci spotřebiče.**
- **Při přenášení/přesouvání spotřebiče dbejte na to, aby se kabel napájení nezachytil pod**

spotřebičem. Mohlo by dojít k přeřiznutí nebo poškození kabelu napájení. Pokud se poškodí napájecí kabel, výměnu musí provést výrobce, jeho servisní zástupce nebo osoby s podobnou kvalifikací, aby se vyloučilo riziko.

- Neinstalujte spotřebič ve vlhkém, mastném nebo prašném prostředí, zabraňte působení přímých slunečních paprsků nebo vody.
- Neinstalujte spotřebič poblíž zdrojů tepla nebo hořlavých materiálů.
- **PRO spotřebiče s mrazákem:** pokud dojde k výpadku napájení, neotevírejte víko. Jestliže trvá výpadek méně hodin, než je uvedeno na typovém štítku (Doba vzrůstu teploty), nemělo by to ovlivnit zmrazené potraviny. Jestliže trvá výpadek déle, je nutné potraviny zkontrolovat a okamžitě zkonzumovat, nebo uvařit a potom opět zmrazit.
- Pokud zjistíte, že víko spotřebiče se ihned po zavření obtížně otvírá, nemějte obavy. Je to způsobeno rozdílem tlaku, který se vyrovná a za několik minut budete moci víko normálně otevřít.
- Ve spotřebiči neskladujte léky, bakterie ani chemické látky. Tento spotřebič je určen k použití v domácnosti, nedoporučuje se v něm skladovat materiály, které vyžadují přesně stanovené teploty.
- Netahejte a neohýbejte kabel napájení, nedotýkejte se zásuvky mokřma rukama.

- **Ve spotřebiči neskladujte látky obsahující hořlavý hnací plyn (např. aerosolové nádoby) nebo výbušné látky. Hrozí nebezpečí výbuchu!**
- **Nepokládejte na horní stranu chladničky nestabilní předměty (těžké předměty, nádoby naplněné vodou), aby se předešlo zranění způsobenému pádem nebo elektrickým proudem v důsledku styku s vodou.**
- **Uvnitř prostoru pro skladování potravin nepoužívejte elektrické spotřebiče, pokud se nejedná o spotřebiče doporučené výrobcem.**
- **Nedotýkejte se vnitřních chladicích prvků, zejména ne mokřýma rukama, aby se zamezilo prasknutí nebo zranění.**
- **Nebezpečí hrozí dětem, osobám s omezenými fyzickými, smyslovými nebo duševními schopnostmi, stejně jako osobám s nedostatečnými znalostmi o bezpečném používání spotřebiče.**
- **Zkontrolujte, zda děti a ohrožené osoby chápou nebezpečí. Osoba zodpovědná za bezpečnost musí dohlížet na děti a ohrožené osoby používající spotřebič, nebo je musí poučit. Spotřebič mohou používat pouze děti starší osmi let.**
- **Děti si nesmí hrát se spotřebičem.**

- Děti ve věku od tří do osmi let smějí vkládat potraviny a vyjímat je z tohoto spotřebiče.
- PRO spotřebiče s mrazákem: neukládejte do mrazáku tekutiny v láhvích nebo plechovkách (zejména nápoje sycené oxidem uhličitým). Láhve a plechovky mohou prasknout!
- PRO spotřebiče s mrazákem: nikdy nevkładejte do úst zmrazené potraviny přímo z mrazáku. Hrozí nebezpečí vzniku omrzlin!
- Chraňte plastové součásti a těsnění dveří před olejem a tukem. Jinak by se na plastových součástech a těsnění dveří mohly vytvořit póry.
- Před jakoukoli manipulací se spotřebičem odpojte napájecí kabel od zásuvky.
- Nepoužívejte mechanické nástroje ani jinak neurychlujte proces rozmrazování. Používejte pouze prostředky doporučené výrobcem.
- K odstraňování námrazy nepoužívejte špičaté nebo ostré předměty.
- K odmrazování nikdy nepoužívejte vysoušeče vlasů, elektrické ohříváče a jiné podobné elektrické spotřebiče.
- Doporučuje se udržovat zástrčku v čistém stavu. Nánosy prachu na zástrčce mohou způsobit požár.
- Nepokoušejte se opravovat, rozebírat nebo upravovat spotřebič vlastními silami. Je-li nutná oprava, vždy se obraťte na náš zákaznický servis.

- Během čištění nebo údržby spotřebiče dohlížejte na děti.
- Nečistěte chladné skleněné police horkou vodou. Náhlá změna teploty by mohla způsobit, že sklo praskne.
- **VAROVÁNÍ:** V trubicích chladicího okruhu proudí malé množství chladiva (R600a) a izolačního plynu (cyklopentanu); tyto látky jsou šetrné k životnímu prostředí, ale hořlavé. Nepoškozují ozónovou vrstvu a nezvyšují účinky skleníkového efektu. Pokud chladivo unikne, mohlo by vám poškodit zrak, nebo by se mohlo vznítit.
- Pokud dojde k poškození okruhu chladiva:
 - Vypněte spotřebič a vytáhněte zástrčku ze zásuvky.
 - Nepřibližujte se ke spotřebiči s otevřeným plamenem a/nebo zdroji vznícení.
 - Důkladně vyvětrejte místnost, větrejte několik minut.
 - Informujte zákaznický servis.
- **VAROVÁNÍ:** Nepoškod'te zástrčku a/nebo napájecí kabel; mohlo by to způsobit úraz elektrickým proudem nebo požár.
- **VAROVÁNÍ:** Nepoužívejte přenosné rozbočovací zásuvky ani přenosné zdroje napájení. Nedoporučujeme používat prodlužovací kabely ani rozbočovací adaptéry.
- Nepokoušejte se sedat si nebo stoupat na horní stranu spotřebiče. Mohli byste se zranit nebo poškodit spotřebič. Spotřebič není konstruován pro umístění na jiné spotřebiče.

- Výrobek je určen a vyroben pouze pro použití v domácnosti.
- Lze používat pouze originální náhradní díly dodané výrobcem. Výrobce zaručuje, že pouze takové díly splňují bezpečnostní požadavky.
- Otvírání dvířek na delší dobu může významně zvýšit teplotu v jednotlivých prostorech spotřebiče.
 - Pravidelně čistěte povrchy, které mohou přijít do styku s potravinami, a přístupné vypouštěcí systémy.
 - Pokud se nádrže na vodu nepoužívaly po dobu 48 h, vyčistěte je. Pokud nebyla vypuštěna voda po dobu 5 dnů, propláchněte vodní systém připojený k přívodu vody.
 - Syrové maso a ryby skladujte uvnitř chladničky ve vhodných nádobách, aby se nedostaly do styku s jinými potravinami, nebo z nich neodkapávala šťáva na jiné potraviny.
 - Prostory pro zmrazené potraviny se dvěma hvězdičkami (pokud jsou ve spotřebiči) jsou vhodné k ukládání mražených potravin, ukládání nebo výrobě zmrzliny a výrobě ledových kostek.
 - Pokud jsou ve spotřebiči prostory s jednou, dvěma nebo třemi hvězdičkami, nejsou vhodné k zmrazování čerstvých potravin.
 - Pokud je spotřebič ponechán delší dobu prázdný, vypněte ho, odmrazte, vyčistěte, vysušte a nechte otevřená dvířka, aby se zamezilo vzniku plísně uvnitř spotřebiče.

- **PRO vinotéky: tento spotřebič je určen výhradně k ukládání vína.**
- **PRO volně stojící spotřebič: tento chladicí spotřebič není určen k používání jako vestavný spotřebič.**
- **PRO spotřebiče se čtyřhvězdičkovým prostorem: tento chladicí spotřebič není vhodný ke zmrazování potravin.**
- **Vyměnitelný světelný zdroj (pouze LED), výměnu musí provést odborník**
- **Tento výrobek obsahuje světelný zdroj s třídou energetické účinnosti G.**

Likvidace starých spotřebičů



Tento spotřebič je označen podle evropské směrnice 2012/19/EU o odpadních elektrických a elektronických zařízeních (OEEZ). OEEZ se týká těkavých látek (které mohou mít škodlivý vliv na životní prostředí) a základních součástí (které lze opakovaně využít). Je nutné postupovat podle OEEZ, aby se řádně zlikvidovaly všechny těkavé látky a recyklovaly všechny materiály.

Jednotlivci mohou hrát významnou roli při ochraně životního prostředí. Při likvidaci je nutné dodržovat některá základní pravidla:

- S odpadními elektrickými a elektronickými zařízeními se nesmí nakládat jako s domovním odpadem.
- Odpadní elektrická a elektronická zařízení musí být odevzdávána do příslušného sběrného dvora spravovaného místní samosprávou nebo registrovanou společností. V mnoha zemích se organizuje odběr velkých elektrických a elektronických zařízení z domácností.

V mnoha zemích, když koupíte nový spotřebič, můžete starý odevzdat obchodníkovi, který musí bezplatně přijmout jeden starý spotřebič za jeden nový prodaný spotřebič, pokud se jedná o ekvivalentní typ se stejným určením, jako nový zakoupený spotřebič.

Přehled

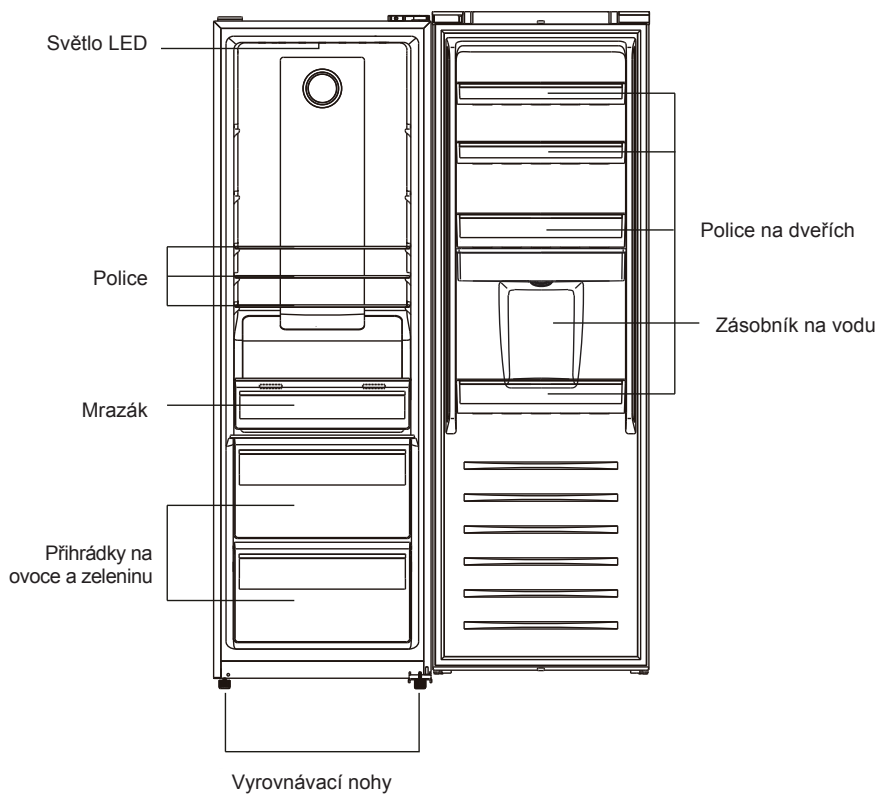

Poznámka: Výše vyobrazený obrázek je pouze informativní. Skutečný spotřebič nejspíš vypadá odlišně.

Přehled

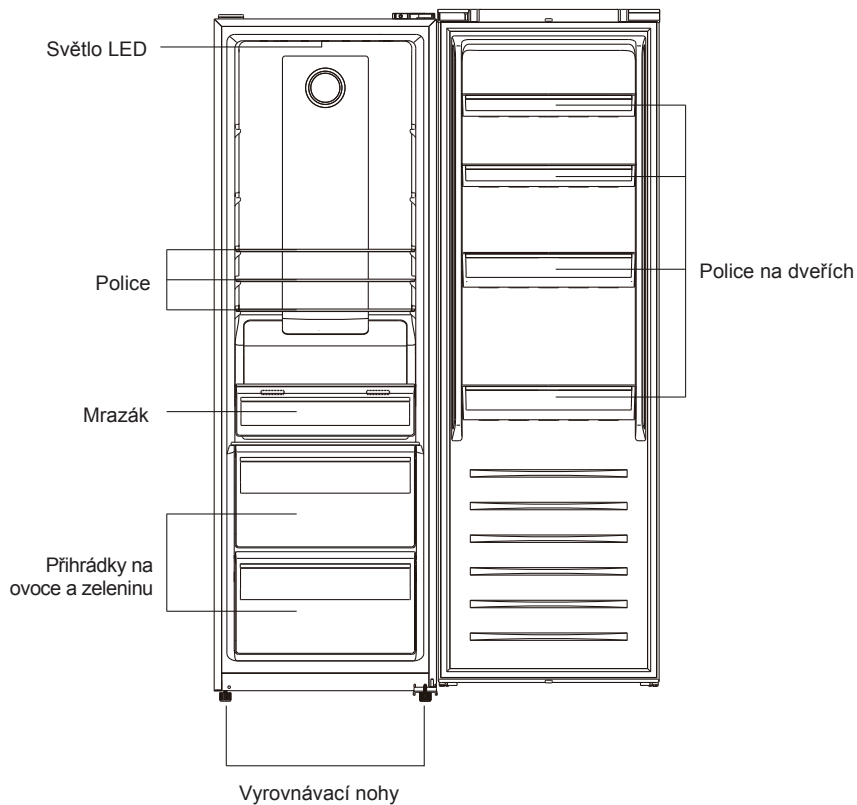

* Energeticky nejúspornější konfigurace vyžaduje, aby byly ve spotřebiči nainstalovány příhrádky, schránka na potraviny a police a ventilátor byl vypnutý, viz obrázky výše.

** Výše vyobrazené obrázky jsou pouze informativní. Aktuální konfigurace bude záviset na konkrétním fyzickém výrobku nebo prohlášení distributora.

Poznámka: Výše vyobrazený obrázek je pouze informativní. Skutečný spotřebič nejspíš vypadá odlišně.

INSTALACE

VAROVÁNÍ! Spotřebič je těžký. Vždy s ním manipulujte alespoň ve dvou osobách.

Před prvním použitím

- Odstraňte všechny obalové materiály.
- Vyčistěte spotřebič vodou a slabým saponátem a vysušte ho měkkou látkou.
- Zkontrolujte, zda napájení, zásuvka a jištění odpovídají údajům na typovém štítku.
- Zkontrolujte, zda je síťová zásuvka uzemněná a nepoužívá se rozbočovací adaptér ani prodlužovací kabel.
- Zkontrolujte, zda je po umístění spotřebiče přístupná síťová zástrčka.
- Teploty chladničky a mrazničky jsou automaticky nastaveny na 4 °C a -18 °C. Jedná se o doporučené nastavení. V případě potřeby můžete tyto teploty změnit ručně. Viz Nastavování teploty.

Podmínky prostředí

- Tento spotřebič by se měl instalovat do suché a dobře větrané místnosti.
- Bez náležité izolace neinstalujte spotřebič do blízkosti jiných spotřebičů vytvářejících teplo (trub, chladniček), ani ho nevystavujte přímému slunečnímu světlu.
- Jestliže se tento spotřebič umístí do chladného prostředí (například do kůlny, přístavku nebo garáže), bude to mít vliv na výkon a mohlo by dojít k poškození potravin.

Nainstalujte tento spotřebič na místo, v němž teplota okolí není nižší ani vyšší než provozní teplota, jinak nebude spotřebič správně fungovat.

- **Rozšířené mírné pásmo (SN):** „tento chladicí spotřebič je určen k používání při teplotách okolí v rozsahu od 10 °C do 32 °C“
- **Mírné pásmo (N):** „tento chladicí spotřebič je určen k používání při teplotách okolí v rozsahu od 16 °C do 32 °C“
- **Subtropické pásmo (ST):** „tento chladicí spotřebič je určen k používání při teplotách okolí v rozsahu od 16 °C do 38 °C“
- **Tropické pásmo (T):** „tento chladicí spotřebič je určen k používání při teplotách okolí v rozsahu od 16 °C do 43 °C“

Vyrovnění spotřebiče

Spotřebič by se měl postavit na rovný a pevný povrch.

1. Mírně nakloňte spotřebič dozadu.
2. Při otáčení noh doprava spotřebič stoupá nahoru.
3. Při otáčení noh doleva spotřebič klesá dolů.

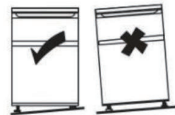

Přemístování spotřebiče

1. Vyjměte všechny potraviny a odpojte spotřebič od napájení.
2. Připevněte police a ostatní pohyblivé součásti v chladničce a mrazničce lepicí páskou.
3. Nenaklánejte chladničku v úhlu větším než 45°, aby se předešlo poškození chladicího systému.

TIPY PRO UKLÁDÁNÍ POTRAVIN

Různé typy potravin dávejte do různých prostorů podle následující tabulky:

Prostor chladničky	Typ potravin
Dveře nebo police ve dveřích v prostoru chladničky	<ul style="list-style-type: none">• Potraviny s přírodními konzervačními látkami, například džemy, džusy, nápoje, chuťové přísady• Neukládejte sem rychle se kazící potraviny
Příhrádka na ovoce a zeleninu	<ul style="list-style-type: none">• Ovoce, bylinky a zelenina by se měly odděleně umístit do příhrádky na ovoce a zeleninu• V chladničce neskladujte banány, cibuli, brambory a česnek
Police chladničky – prostřední	<ul style="list-style-type: none">• Mléčné výrobky, vejce
Police chladničky – vrchní	<ul style="list-style-type: none">• Potraviny, které není třeba vařit, například hotová jídla, lahůdkářské zboží, zbytky
Zásuvka(-y)/příhrádka mrazničky	<ul style="list-style-type: none">• Potraviny pro dlouhodobé ukládání• Spodní zásuvka pro syrové maso, drůbež a ryby• Prostřední zásuvka pro mraženou zeleninu a hranolky• Vrchní příhrádka pro zmrzlinu, mražené ovoce, mražené pečivo

- Doporučuje se nastavit teplotu v prostoru chladničky na 4 °C a v prostoru mrazničky pokud možno na -18 °C.
- Pro většinu kategorií potravin platí, že nejdélejší doby skladování v prostoru chladničky se dosahuje při nižších teplotách. Vzhledem k tomu, že nižší teploty by mohly poškodit určité potraviny (například čerstvé ovoce a zeleninu), doporučuje se uchovávat je v příhrádkách na ovoce a zeleninu, jestliže jsou součástí výbavy. Jestliže nejsou součástí výbavy, udržte nastavení termostatu na střední hodnotě.
- V případě mražených potravin sledujte dobu skladování uvedenou na obalu. Této doby skladování se dosáhne vždy, když nastavení odpovídá referenčním teplotám prostoru (jedna hvězdička -6 °C, dvě hvězdičky -12 °C, tři hvězdičky -18 °C).

Tipy pro uchování potravin v chladničce

- Udržte teplotu v chladničce pod 5 °C.
- Horké potraviny musí před uložením do spotřebiče vychladnout na pokojovou teplotu.
- Potraviny uchovávané v chladničce by se měly před uložením omýt a osušit.
- Potraviny určené k uložení by měly být náležitě uzavřené, aby se zamezilo změněm vůně nebo chuti. Doporučuje se uchovávat potraviny zakryté materiály, které jsou bez chuti, nepropustné pro vzduch a vodu, netoxické a nejsou znečištěné, aby se zamezilo kontaminaci nebo přenosu zápachu.
- Doporučuje se nezakrývat výstupy vzduchu v prostoru chladničky.
- Neskladujte nadměrné množství potravin. Mezi potravinami nechávejte volné místo, aby kolem nich mohl proudit studený vzduch; pak bude chlazení lepší a rovnoměrnější.

- Mezi potravinami a vnitřními stěnami nechávejte mezery, kterými může proudit vzduch. Zejména neopírejte potraviny o zadní stěnu, protože by mohly zmraznout.
- Uchovávání v chladničce může urychlit zrání některých druhů ovoce a zeleniny (například melounů, papáji, banánů, ananasu atd.), proto se nedoporučuje skladovat je v chladničce. Nicméně uložení na určitou dobu může podpořit zrání velmi nezralého ovoce. Také cibule, česnek, zázvor a další kořenová zelenina by se měly skladovat při pokojové teplotě.

Tipy pro zmrazování čerstvých potravin

- Prostor mrazničky je vhodný ke zmrazování čerstvých potravin a k dlouhodobému uchovávání mražených a hluboce zmražených potravin.
- Vložte do prostoru mrazničky čerstvé potraviny určené ke zmrazení.
- Na typovém štítku je uvedeno maximální množství potravin, které lze zmrazit během 24 hodin.
- Zmrazování trvá 24 hodin; během této doby nepřidávejte žádné další potraviny ke zmrazení.

Tipy pro uchovávání potravin v mrazničce

- Udržujte teplotu mrazničky na $-18\text{ }^{\circ}\text{C}$.
- Horké potraviny musí před uložením do prostoru mrazničky vychladnout na pokojovou teplotu.
- Potraviny nakrájené na malé porce zmraznou rychleji a snáze se rozmrazují a připravují. Doporučená hmotnost každé porce je méně než 2,5 kg.
- Před vložením do mrazničky je vhodné potraviny zabalit.
- Rozmražené potraviny již nelze znovu zmrazit, dokud se nejprve nepřipraví.
- Neukládejte do prostoru mrazničky nadměrné množství čerstvých potravin.
- Potraviny lze skladovat v mrazničce při teplotě nejméně $-18\text{ }^{\circ}\text{C}$ po dobu 2 až 12 měsíců v závislosti na jejich vlastnostech (např. maso: 3–12 měsíců, zelenina: 6–12 měsíců). Nepřekračujte dobu skladovatelnosti potravin doporučenou výrobcem.

ČIŠTĚNÍ A ÚDRŽBA

VAROVÁNÍ! Před čištěním odpojte spotřebič od napájení.

Všeobecné informace

Spotřebič by se měl čistit každé čtyři týdny, aby byl dobře udržovaný a zamezilo se zápachu z uložených potravin.

- Vnitřek a skříň spotřebiče čistěte vlažnou vodou a neutrálním saponátem.
- Opláchněte povrch a vysušte ho měkkou látkou.
- Příslušenství čistěte pouze vlažnou vodou a neutrálním saponátem. Než ho vrátíte zpět do spotřebiče, ujistěte se, že jste opláchnuli všechny saponát a všechny součásti jsou suché.
- Nemyjte žádné součásti spotřebiče v myčce.
- Před opětovným spuštěním spotřebiče počkejte alespoň 5 minut, protože časté spouštění by mohlo poškodit kompresor.

ŘEŠENÍ PROBLÉMŮ

V případě nějakého problému zkontrolujte všechny možnosti a řiďte se níže uvedenými pokyny, než se obrátíte na poprodejní servis.

Problém	Možná příčina	Možné řešení
Spotřebič nefunguje	Spotřebič je vypnutý	Zapněte spotřebič stisknutím tlačítka VYPÍNAČ
	Síťová zástrčka není zapojena do síťové zásuvky	Zapojte síťovou zástrčku
	Pojistka je spálená nebo vadná	Zkontrolujte pojistku a v případě potřeby ji vyměňte
	Zásuvka je vadná	Závady síťového napájení by měl opravovat elektrikář
Spotřebič se spouští často, nebo běží příliš dlouho	Vnitřní nebo venkovní teplota je příliš vysoká	Je normální, že spotřebič běží déle
	Spotřebič byl určitou dobu vypnutý	Normálně trvá 8 až 12 hodin, než se spotřebič úplně ochladí
	Dveře/zásuvka spotřebiče nejsou těsně zavřené	Zavřete dveře/zásuvku a ujistěte se, že spotřebič je umístěn na rovné zemi a dveřím nepřekáží žádné potraviny nebo nádoby
Vnitřek chladničky je znečištěný a/nebo zapáchá	Je třeba vyčistit vnitřek chladničky	Vyčistěte vnitřek chladničky
	V chladničce je uloženo nějaké jídlo se silným zápachem	Důkladně zabalte jídlo
Tvoření vlhkosti na vnitřním povrchu chladničky	Prostředí je příliš teplé a vlhké	Zvyšte teplotu
	Dvířka/zásuvka spotřebiče nejsou těsně zavřené.	Zavřete dveře/zásuvku
	Nádoby na potraviny nebo tekutiny zůstaly otevřené	Nechte horké potraviny vychladnout na pokojovou teplotu a zakryjte potraviny a tekutiny

Na vnějším povrchu chladničky nebo mezi dveřmi a zásuvkou se hromadí vlhkost	Prostředí je příliš teplé a vlhké	Jedná se o normální jev ve vlhkém prostředí; až se sníží vlhkost, situace se změní
	Dveře/zásuvka nejsou těsně zavřené	Ujistěte se, že dveře/zásuvka jsou těsně zavřené
V prostoru mrazničky je silná vrstva ledu a námrazy	Potraviny nebyly náležitě zabalené	Vždy dobře zabalte potraviny
	Dveře/zásuvka spotřebiče nejsou těsně zavřené	Zavřete dveře/zásuvku
Neobvyklé zvuky	Spotřebič nestojí rovně	Upravte nastavení noh
	Spotřebič se dotýká stěny nebo jiných předmětů	Mírně posuňte spotřebič
Blikají kontrolky uživatelského rozhraní	Jeden ze snímačů je mimo rozsah	Obratťte se na linku pomoci
Pípá alarm	Dveře úložného prostoru chladničky jsou otevřené	Zavřete dveře, nebo ručně vypněte alarm
Nefunguje osvětlení interiéru nebo chladič systém	Žárovka LED je porouchaná	Zavolejte servis se žádostí o výměnu žárovky

Boční stěny a obvod prostoru mrazničky mohou být za provozu horké; jedná se o normální jev, který je způsoben normálním pracovním cyklem spotřebiče.

Instalace

Změna směru otáčení dveří

Před změnou směru otírání dveří si připravte tyto nástroje a materiál: plochý šroubovák, křížový šroubovák, klíč a součásti uložené v polyetylenovém sáčku.

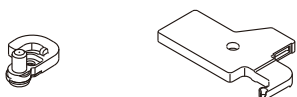

Levý samozavírač x1 Kryt levého horního závěsu x1

1. Odstraňte kryty horní rozvodné krabice.

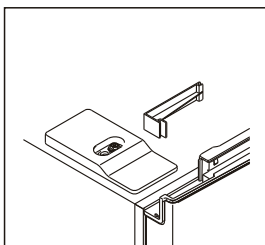
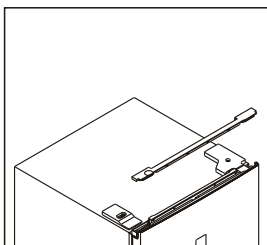

2. Odšroubujte kryt pravého horního závěsu a odpojte konektory dveřního spínače a displeje.

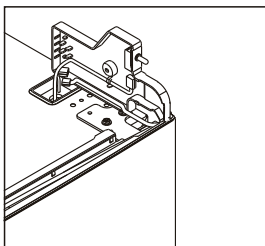
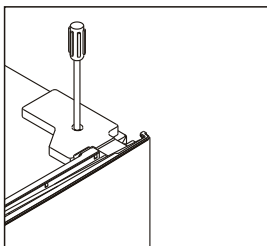

Instalace

3. Odšroubujte a odstraňte horní závěs a potom odstraňte dveře.

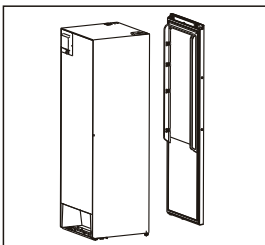
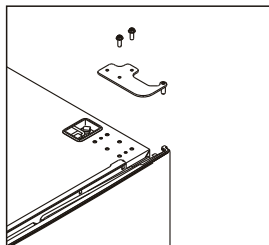

4. Odstraňte pravý samozavírač, ze sáčku s příslušenstvím vyberte levý samozavírač a nainstalujte ho na levou stranu.

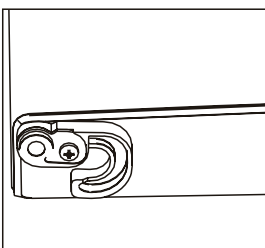
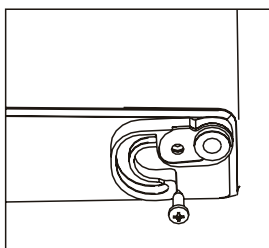

5. Odšroubujte spodní závěs a přemístěte nastavitelnou nohu z levé na pravou stranu.

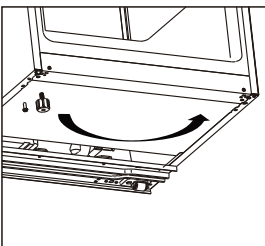
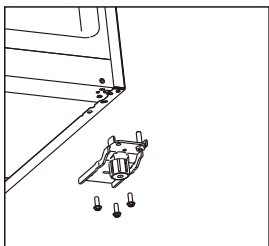

6. Vyšroubujte čep spodního závěsu a přemístěte ho z pravé na levou stranu, potom nainstalujte spodní závěs na levou stranu spotřebiče.

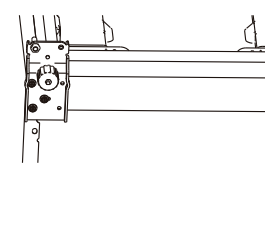
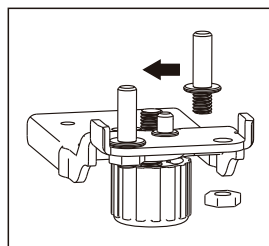

Instalace

7. Vyšroubujte čep horního závěsu a přemístěte ho ze spodní na horní stranu. Vyjměte dveřní spinač z krytu pravého závěsu a potom ho nainstalujte do krytu levého závěsu, který se nachází v sáčku s příslušenstvím.

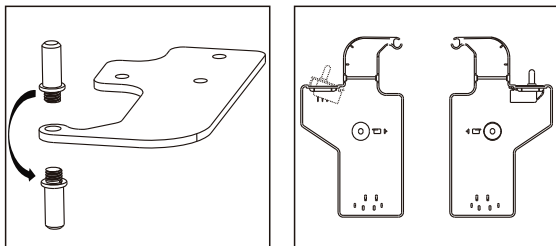

8. Odšroubujte horní dekorační kryt na levé straně a nainstalujte ho na pravou stranu.

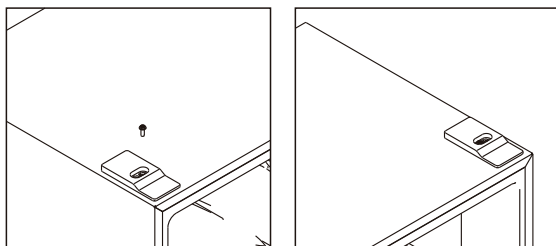

9. Oddělte těsnění dveří chladničky a mrazničky, otočte je a znovu je připevněte.

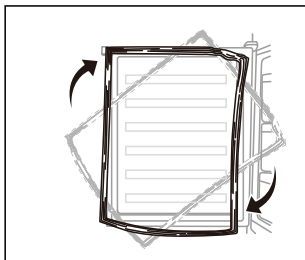

10. Nainstalujte dveře a potom přemístěte propojovací vodiče z pravé na levou stranu.

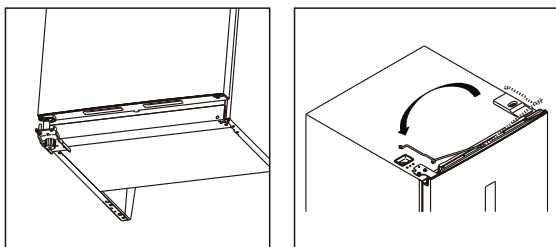

Instalace

11. Nainstalujte horní závěs na levou stranu; při instalaci lehce upravte polohu horního závěsu, aby bylo jisté, že těsnění dobře přiléhá.

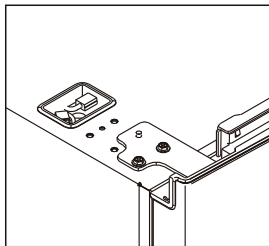

12. Připojte konektory dveřního spínače a displeje a nainstalujte kryt levého horního závěsu.

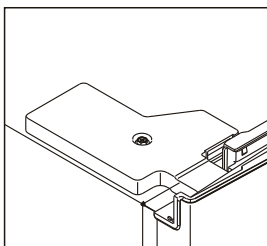
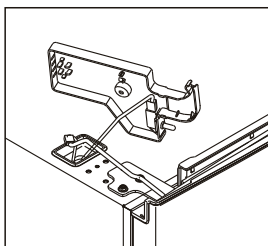

13. Na pravou stranu nainstalujte kryty horní rozvodné krabice.

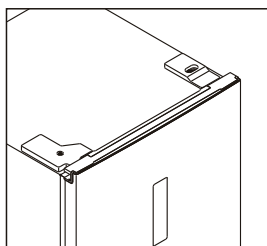
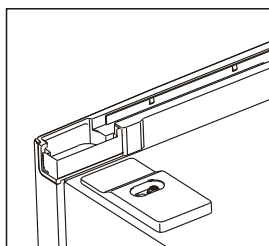

Instalace

Instalace madla dveří

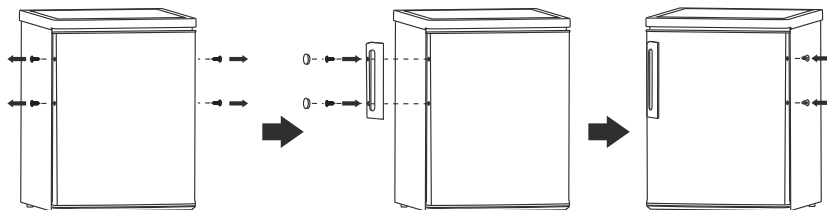

Požadavky na místo

- Zajistěte dostatečný prostor pro otvírání dveří.
- Doporučuje se nechat alespoň 10mm mezeru po obou stranách.

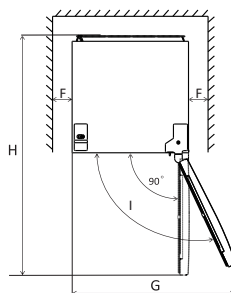
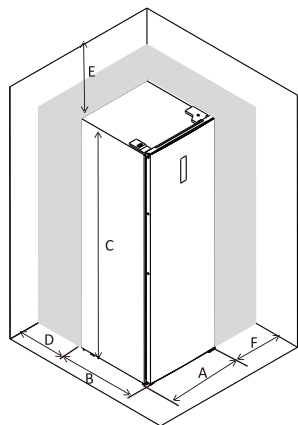

A	600
B	650
C	1850
D	min. 50
E	min. 50
F	min. 10
G	835
H	1323
I	115°

Poznámka: Tento chladicí spotřebič není určen k používání jako vestavný spotřebič.

Vyrovnání spotřebiče

Vyrovnejte spotřebič tak, že nastavíte dvě vyrovnávací nohy na přední straně.

Pokud nebude spotřebič stát rovně, dveře a magnetická těsnění nebudou správně přiléhat.

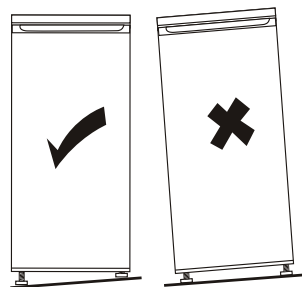
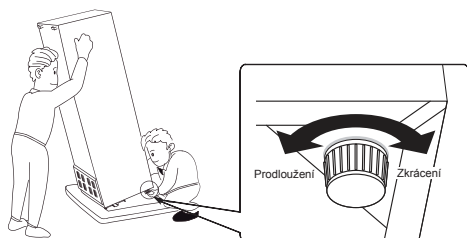

Uživatelské rozhraní

Používání ovládacího panelu

1.0 Popis uživatelského rozhraní

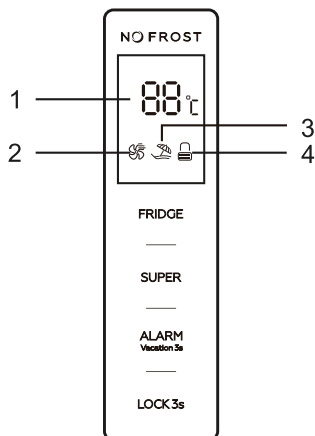

1.1 Ovládací tlačítka

FRIDGE: Ovládání teploty spotřebiče

SUPER: Aktivace a deaktivace režimu Super

ALARM/VACATION: Vypnutí alarmu otevřených dveří, aktivace a deaktivace režimu Dovolená

LOCK: Zamykání a odemykání

1.2 Displej LED

1. Displej zobrazující přednastavenou teplotu
2. Ikona režimu Super
3. Ikona režimu Dovolená
4. Ikona zamknutí a odemknutí

2.0. Chování tlačítek

Všechna tlačítka jsou funkční pouze v odemknutém stavu.
Po stisknutí každého tlačítka se ozve krátké pípnutí.

Uživatelské rozhraní

2.1. FRIDGE: Ovládání teploty spotřebiče

K dispozici pouze pro režim definovaný uživatelem. Chcete-li deaktivovat režim Super a režim Dovolena a potom zvolit režim definovaný uživatelem, řiďte se níže uvedenými pokyny.

2.2. SUPER: Aktivace a deaktivace režimu Super

Stisknutím tlačítka „**SUPER**“ zvolte režim Super. Po 5 sekundách blikání ikony režimu Super bude zvolen režim Super.

Po aktivaci režimu Super bude svítit ikona režimu Super a na displeji se bude zobrazovat 2 °C. Po stisknutí tlačítka „**FRIDGE**“ v režimu Super třikrát blikne ikona režimu Super, ale teplota chladničky se nezmění.

Chcete-li ukončit režim Super:

- Stisknutím tlačítka „**SUPER**“ deaktivujte režim Super.
- Jinak po 3 hodinách v režimu Super bez jakéhokoli zásahu uživatele chladnička automaticky tento režim ukončí a vrátí se k předchozímu nastavení.

Varování:

V režimu Super může být spotřebič trochu hlučnější než při normálním provozu.

2.3. ALARM/VACATION: Vypnutí alarmu otevřených dveří, aktivace a deaktivace režimu Dovolena

Vypněte alarm otevřených dveří krátkým stisknutím tlačítka „**ALARM/VACATION**“.

Stisknutím tlačítka „**ALARM/VACATION**“ na 3 sekundy zvolte režim Dovolena. Po 5 sekundách blikání ikony režimu Dovolena bude zvolen režim Dovolena.

Po aktivaci režimu Dovolena bude svítit ikona režimu Dovolena a na displeji se bude zobrazovat 17 °C. V režimu Dovolena nebude tlačítko „**FRIDGE**“ reagovat na stisknutí.

Krátkým stisknutím tlačítka „**SUPER**“ můžete opustit režim Dovolena a vstoupit do režimu Super. Stisknutím tlačítka „**ALARM/VACATION**“ na 3 sekundy deaktivujte režim Dovolena.

2.4. LOCK: Zamykání a odemykání

Stisknutím tlačítka „**LOCK**“ na 3 sekundy zamkněte ovládací panel; pak se bude zobrazovat tato ikona zamknutí a odemknutí: „“.

Při stisknutí jakéhokoli tlačítka v zamknutém stavu ikona zamknutí a odemknutí třikrát blikne.

Stisknutím tlačítka „**LOCK**“ na 3 sekundy odemkněte ovládací panel; pak se bude zobrazovat tato ikona zamknutí a odemknutí: „“.

V odemknutém stavu jsou funkční všechna tlačítka.

Po 25 sekundách nečinnosti se ovládací panel automaticky zamkne.

3.0. Alarm otevřených dveří

Jestliže zůstanou dveře otevřené po dobu 90 sekund, rozezní se alarm otevřených dveří. Chcete-li zastavit alarm otevřených dveří, zavřete dveře.

Nebo vypněte alarm otevřených dveří krátkým stisknutím tlačítka „**ALARM/VACATION**“.

Každodenní používání

První použití

Čištění vnitřku

Před prvním použitím spotřebiče umyjte vnitřní prostory a veškeré vnitřní příslušenství vlažnou vodou s trochou neutrálního mýdla, abyste odstranili typický zápach nového výrobku. Vše poté řádně osušte.

Důležité! Nepoužívejte čisticí prostředky ani brusné prášky, poškodily by povrch.

- Seřídte nastavitelnou nohu, aby stál spotřebič rovně.
- Při prvním použití zapněte spotřebič o 2–3 hodiny dříve, než do něj vložíte potraviny.

Každodenní používání

Různé typy potravin dávejte do různých prostorů podle následující tabulky

Prostor chladničky	Typ potravin
Dveře nebo police ve dveřích v prostoru chladničky	<ul style="list-style-type: none">• Potraviny s přírodními konzervačními látkami, například džemy, džusy, nápoje, chuťové přísady.• Neukládejte sem rychle se kazící potraviny.
Příhrádka na ovoce a zeleninu	<ul style="list-style-type: none">• Ovoce, bylinky a zelenina by se měly odděleně umístit do příhrádky na ovoce a zeleninu.• V chladničce neskladujte banány, cibuli, brambory a česnek.
Police chladničky	<ul style="list-style-type: none">• Mléčné výrobky, vejce• Potraviny, které není třeba vařit, například hotová jídla, lahůdkářské zboží, zbytky.

Doporučení k nastavování teploty: doporučuje se 4 °C.

Při doporučeném nastavení je nejdelší doba skladovatelnosti nejvýše 3 dny.

Při jiném nastavení může být tato doba kratší.

Přemístitelné police

Stěny chladničky jsou vybaveny řadou lišt, které umožňují umístit police podle potřeby.

Umístění polic na dveřích

Police na dveřích lze demontovat za účelem čištění. Demontáž provedte takto: postupně vytahujte polici ve směru šipek, dokud se neuvolní, a po vyčištění ji vraťte zpět na místo.

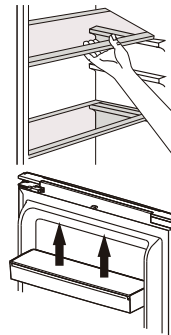

Nastavení vlhkosti v příhrádce na ovoce a zeleninu

Nízká vlhkost: posuňte regulátor doleva Vysoká vlhkost: posuňte regulátor doprava

REGULÁTOR VLHKOSTI



Každodenní používání

Před prvním použitím dávkovače vody vyjměte a vyčistěte zásobník na vodu, který se nachází uvnitř chladicího prostoru.

1. Zdvihněte a vyjměte zásobník na dveřích.

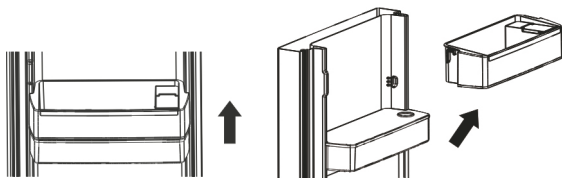

2. Vyjměte zásobník na vodu. Oddělte vrchní kryt a umyjte a vyčistěte zásobník i kryt.

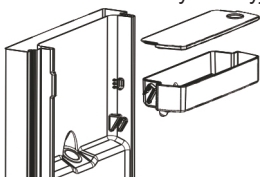

3. Po vyčištění vraťte zásobník na vodu, kryt a zásobník na dveřích zpět na svá místa, jak je znázorněno níže:

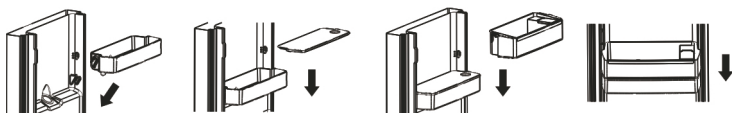

4. Vyčistěte páčku dávkovače na vnější straně dveří chladničky.

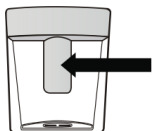

Plnění zásobníku na vodu

1. Otevřete víčko na horní straně zásobníku na dveřích.
2. Naplňte zásobník na vodu pitnou vodou až po rysku 2 l.
3. Zavřete víko. Ujistěte se, že je pevně zavřené.

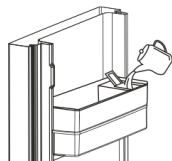

Dávkování vody

Sklenicí nebo nádobou lehce zatlačte na páčku dávkovače. Chcete-li zastavit proud, odtáhněte sklenici od páčky.



Každodenní používání

Užitečné rady a tipy

- Toto je chladnička pro domácnosti, která je vhodná k ukládání potravin pro krátkodobou spotřebu, například ovoce, zeleniny, nápojů atd.
Nepoužívejte ji jako speciální zařízení k ukládání předmětů s přísnými požadavky na teplotu, například léků atd.
- Vařené potraviny musí před vložením do spotřebiče vychladnout na pokojovou teplotu.
- Před vložením do spotřebiče je vhodné potraviny zabalit.
- Neumísťujte potraviny přímo proti výstupu vzduchu, protože výstup by se mohl ucpat a potraviny by mohly zmraznout.

Čištění

Z hygienických důvodů musí být vnitřek spotřebiče, včetně vnitřku příslušenství, pravidelně čištěn.



Upozornění! Při čištění nesmí být spotřebič připojen k síťovému napájení. Nebezpečí úrazu elektrickým proudem! Před čištěním spotřebič vypněte a vytáhněte zástrčku z elektrické zásuvky nebo vypněte jistič či pojistku. Spotřebič nikdy nečistěte parním čističem. Mohlo by dojít k nahromadění vlhkosti v elektrických součástech – nebezpečí úrazu elektrickým proudem! Horká pára může poškodit plastové díly. Před opětovným uvedením do provozu musí být spotřebič suchý.

Důležité! Éterické oleje a organická rozpouštědla mohou nepříznivě působit na plastové díly; např. citrónová šťáva nebo šťáva z pomerančové kůry, kyselina máselná, čisticí prostředky obsahující kyselinu octovou.

- Tyto látky nesmí přijít do styku s díly spotřebiče.
- Nepoužívejte žádné abrazivní čisticí prostředky.
- Vyměňte potraviny z mrazničky. Uložte je na chladné místo a dobře je přikryjte.
- Vypněte spotřebič a vytáhněte zástrčku z elektrické zásuvky nebo vypněte jistič či pojistku.
- Vycištěte spotřebič a jeho vnitřní příslušenství hadříkem a vlažnou vodou. Po vycištění otřete povrchy čistou vodou a vytřete do sucha.
- Když je vše suché, můžete znovu začít používat spotřebič.

Když se spotřebič delší dobu nepoužívá

- Jestliže se spotřebič nebude delší dobu používat:
- Vyjměte potraviny a vytáhněte napájecí kabel ze zásuvky.
- Vyčistěte spotřebič podle popisu v části „Čištění a údržba – Všeobecné informace“.
- Nechte dveře a zásuvky/dvířka mrazničky otevřené, aby se uvnitř nevytvářel zápach.

Výpadek napájení

V případě výpadku napájení by měly potraviny zůstat bezpečně v chladu po dobu uvedenou na typovém štítku. Během delšího výpadku napájení se řiďte těmito tipy, zejména v létě:

- Otvírejte dvířka/zásuvku co nejméně často.
- Během výpadku napájení nevkládejte do spotřebiče další potraviny.
- Pokud je výpadek napájení oznámen předem a jeho délka překračuje počet hodin uvedený na typovém štítku, vyrobte trochu ledu a umístěte ho do horní části prostoru chladničky.
- Doba skladování a požitelnost potravin se zkrátí. Jakékoli potraviny, které se rozmrazí, by se měly buď zkonsumovat, nebo uvařit či upéct a znovu zmrazit (je-li to vhodné), aby se předešlo zdravotním rizikům.

Dostupnost náhradních dílů

- Termostaty, snímače teploty, desky s plošnými spoji a světelné zdroje budou k dispozici po dobu nejméně 7 let od uvedení posledního modelu spotřebiče na trh.
- Madla dveří, závěsy dveří, přihrádky a koše budou k dispozici po dobu nejméně 7 let a těsnění dveří po dobu nejméně 10 let od uvedení posledního modelu spotřebiče na trh.

Chcete-li kontaktovat technickou pomoc, navštivte naše webové stránky:

<https://corporate.haier-europe.com/en/>

V části „Website“ zvolte značku vašeho výrobku a vaši zemi. Budete přesměrováni na konkrétní webovou stránku, kde najdete telefonní číslo a kontaktní formulář technické pomoci.

Chcete-li další informace o výrobku, navštivte stránky <https://eprel.ec.europa.eu/> nebo naskenujte kód QR na energetickém štítku dodaném se spotřebičem.

Najchladnejšia Zóna Chladničky

Tento nižšie uvedený symbol označuje umiestnenie najchladnejšej zóny vo vašej chladničke. Táto zóna je ohraničená v blízkosti ventilátora a v hornej časti symbolom alebo policou umiestnenou v rovnakej výške.



Aby ste udržali teplotu v tejto zóne, dávajte pozor, aby ste túto mriežku nepohli. **INŠTALÁCIA TEPLOMERU** Aby vám pomohol správne nastaviť vašu chladničku, má indikátor teploty, ktorý vám to umožní sledovanie priemernej teploty v najchladnejšej oblasti. **UPOZORNENIE:** Tento zoznam je len navrhnuté na použitie s chladničkou. Dávajte pozor, aby ste ho nepoužívali v inej chladničke (naozaj, najchladnejšia zóna nie je rovnaká) alebo na iné použitie.

Regulácia teploty v najchladnejšej zóne

Po dokončení inštalácie merača teploty je to možné.

Môžete pravidelne kontrolovať, či je teplota najchladnejšej zóny správna.

V prípade potreby zodpovedajúcim spôsobom nastavte termostat. Vnútornú teplotu chladničky ovplyvňuje niekoľko faktorov ako: B. teplota okolia v miestnosti, množstvo uložených potravín a frekvencia otvárania dverí. Pri nastavovaní teploty zvážte tieto faktory.

Potraviny skladujte správne v chladničke a najmä v najchladnejšom priestore.

Uistite sa, že sa na displeji teploty zobrazuje „OK“.

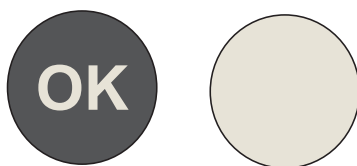

Ak sa „OK“ nezobrazí, teplota zóny je príliš vysoká. Nastavte termostat do vyššej polohy. Pred resetovaním termostatu počkajte aspoň 12 hodín. Po vložení čerstvých potravín do spotrebiča alebo po opätovnom otvorení dverí (alebo po dlhšom čase) je normálne, že sa na displeji teploty nezobrazí indikátor „OK“.

Brugervejledning

Totalt No-Frost køleskab

Indhold	
1.Sikkerhedsoplysninger	Side 1~9
2.Oversigt	Side 10~11
3.Installation	Side 12~21
4.Brugergrænseflade	Side 22~23
5.Daglig brug	Side 24~27

Tak for dit køb af dette produkt.

Før du bruger dit køleskab, skal du læse denne brugsanvisning omhyggeligt for at maksimere dets ydeevne. Gem alle dokumenter til efterfølgende brug for efterfølgende ejere. Dette produkt er udelukkende beregnet til husholdningsbrug eller lignende anvendelser såsom:

- medarbejderkøkkener i butikker, på kontorer og andre arbejdssteder
- på landbrugsbedrifter, af gæster på hoteller, moteller og andre boligmiljøer
- på bed and breakfasts (B & B)
- til cateringtjenester og lignende anvendelser, der ikke er beregnet til detailsalg.

Dette apparat må kun bruges til opbevaring af fødevarer, enhver anden brug anses for farlig, og producenten er ikke ansvarlig for eventuelle udeladelser. Det anbefales også, at du tager garantibetingelserne til efterretning.

SIKKERHEDSOPLYSNINGER

Læs betjenings- og installationsvejledningen omhyggeligt!

De indeholder vigtige oplysning om installation, brug og vedligeholdelse af apparatet.

Producenten er ikke ansvarlig, hvis du ikke overholder vejledningerne og advarslerne.

Behold alle dokumenter til efterfølgende brug for den næste ejer.

- **Undlad at tilslutte apparatet til lysnettet, før al emballage og transportbeskyttelse er fjernet. Hold børnene væk fra emballagen og dens dele. Der er fare for kvælning hvis de leger med pap og plastikfolie!**
- **Lad apparatet stå i mindst 4 timer, før produktet tændes for at lade kompressorolie flyde tilbage, hvis apparatet har været transporteret vandret.**
- **Sørg for, at der ikke er transportskader.**
- **Kølemiddelkredsløbet må ikke beskadiges.**

- Hold ventilationsåbninger i apparatets indelukke eller den indbyggede struktur fri for hindringer.
- Brug aldrig vand til at vaske kompressoren. Tør den grundigt af med en tør klud efter rengøring for at forhindre rust.
- Vær altid to personer om at håndtere apparatet, da det er tungt.
- Installer og niveller apparatet på et område, der er egnet til dets størrelse og brug.
- Kontroller, at de elektriske oplysninger på mærkepladen passer til strømforsyningen. Hvis ikke, skal du kontakte en elektriker.
- Apparatet drives af et lysnet på 220-240 VAC/50 Hz. Unormale spændingsafvigelser kan gøre, at apparatet ikke starter, eller det tager skade på temperaturstyringen eller kompressoren under drift. I sådanne tilfælde skal der monteres en automatisk regulator.
- Kun til Storbritannien: Apparatets lysnetledning er monteret med et stik til 3 ledninger (med jord), der passer til et standard 3-ledet stik (med jord). Det tredje ben (jordforbindelsen) må aldrig klippes af. Når apparatet er installeret, skal stikket være let at komme til.
- Sørg for, at netledningen ikke sidder fast under apparatet under og efter løft/flytning af apparatet, for at undgå, at netledningen bliver skåret over eller beskadiget. Hvis strømledningen er beskadiget, skal den udskiftes af producenten,

dennes serviceagent eller lignende kvalificeret fagperson for at undgå fare.

- Apparatet må ikke installeres på fugtige, fedtede eller støvede steder eller udsættes for direkte sollys og vand.
- Apparatet må ikke installeres i nærheden af varmeapparater eller brændbare materialer.
- FOR apparater med en frostboks: I tilfælde af strømsvigt må låget ikke åbnes. Det går ikke ud over fødevarer, hvis strømsvigtet varer mindre end de antal timer, der angives på mærkepladen (Temperaturstigningstid). Hvis strømsvigtet varer længere, skal fødevarerne kontrolleres og spises med det samme eller tilberedes og derefter indfryses igen.
- Hvis du synes, at apparatets låg er vanskeligt at åbne, når det lige har været åbnet, er der ikke grund til bekymring. Dette skyldes trykforskellen, der bliver udlignet og lader låget blive åbnet normalt efter få minutter.
- Undlad at opbevare medicin, bakterier eller kemikalier i apparatet. Dette apparat er et husholdningsapparat, og det anbefales ikke til opbevaring af materialer, der kræver nøjagtige temperaturer.
- Træk eller fold ikke ledningen for meget eller rør ikke ved stikket med våde hænder.

- Undlad at opbevare produkter, der indeholder brændbare drivgasser (f.eks. Spraydåser) eller eksplosive stoffer i apparatet. Risiko for eksplosion!
- Undlad at placere ustabile varer (tunge genstande, beholdere med vand) oven på køleskabet of at undgå personskader som følge af fald eller elektrisk stød, som skyldes kontakt med vand.
- Brug ikke elektriske apparater indeni madopbevaringsrummene, medmindre de er af den type, som producenten anbefaler.
- Rør ikke ved de indvendige køleelementer, især ikke med våde hænder, for at undgå revner eller skader.
- I denne risikozone drejer det sig om børn, personer med begrænsede fysiske, mentale eller følelsesmæssige evner, samt personer med utilstrækkelig viden om sikker betjening af apparatet.
- Kontroller, at børn og mentalt udfordrede personer har forstået farerne. En sikkerhedsansvarlig person skal holde opsyn med børn og mentalt udfordrede brugere af apparatet eller instruere dem i brugen. Kun børn på 8 år og ældre må bruge apparatet.
- Børnene må ikke lege med apparatet.

- **Børn i alderen 3 til 8 år har lov til at sætte ting i og tage dem ud af apparatet.**
- **Apparater med et fryserum: Undlad at opbevare væsker i flasker eller dåser (især drikke med kulsyre) i fryserummet. Flasker eller dåser kan sprænges!**
- **Apparater med et fryserum: Put aldrig frosset mad direkte fra fryserummet i munden. Risiko for forfrysninger!**
- **Hold plastikdelene og lågens tætningsliste fri for olie og fedt. Ellers bliver plastikdelene og tætningslisten porøse.**
- **Træk stikket ud af stikkontakten, før du udfører noget indgreb på apparatet.**
- **Brug ikke mekaniske enheder eller andre metoder til at fremme afrimningsprocessen, andre end de af producenten anbefalede.**
- **Brug ikke spidse eller skarpe genstande såsom knive eller gafler til at fjerne rimen.**
- **Brug aldrig hårtørrere, elektriske varmeapparater eller andre sådanne elektriske apparater til afrimning.**
- **Det anbefales at holde stikket rent, eventuelt ophobet støv på stikket kan forårsage brand.**
- **Prøv ikke selv at reparere, adskille eller ændre apparatet. Kontakt altid vores kundeservice ved behov for reparation.**

- Hold øje med børnene, mens apparatet bliver rengjort eller vedligeholdt.
- Undlad at rense de kolde glashylder i varmt vand. Pludselige temperaturændringer kan få glasset til at knække.
- **ADVARSEL:** Rørene i kølekredsen cirkulerer en lille mængde miljøvenlig men brandfarligt kølemiddel (R600a) og isoleringsgas (cyclopentan). Det beskadiger ikke ozonlaget og bidrager ikke til drivhuseffekten. Hvis der slipper kølemiddel ud, kan det skade øjnene eller antænde.
- Hvis kølekredsen bliver beskadiget:
 - Sluk for apparatet, og træk stikket ud,
 - Hold apparatet borte fra åben ild og antændingskilder,
 - Udluft rummet grundigt i flere minutter,
 - Informer kundeservice.
- **ADVARSEL:** Undlad at beskadige stikket eller lysnetledningen. Dette kunne medføre elektrisk stød eller brand.
- **ADVARSEL:** Brug ikke flere forgrenere eller bærbare strømforsyninger. Vi fraråder brugen af forlængerledninger og adaptere med flere stik.
- Forsøg ikke at sidde eller stå oven på apparatet. Du kan skade dig selv eller apparatet. Dette apparat er ikke designet til at blive stablet med andre i en hvidevaresøjle.
- Produktet er designet og bygget udelukkende til husholdningsbrug.

- Der må kun bruges originale dele fra producenten. Producenten garanterer, at kun disse dele opfylder sikkerhedskravene.
- Åbning af lågen i længere tid kan medføre en væsentlig temperaturstigning i køleskabet.
 - Rengør regelmæssigt de overflader, der kan komme i kontakt med madvarer, og de tilgængelige afløbssystemer.
 - Rengør vandbeholderne, hvis de ikke er blevet brugt i 48 timer. Skyl det vandsystem, der er forbundet med vandforsyningen, hvis der ikke er brugt vand i 5 dage.
 - Opbevar ferskt kød og fisk i egnede fade eller bokse i køleskabet, så de ikke drypper på eller er i kontakt med andre fødevarer.
 - Tostjernede rum til frosne fødevarer (hvis de forefindes) er egnede til opbevaring af færdigfrosne fødevarer, opbevaring eller fremstilling af is og isterninger.
 - En-, to- og tre-stjernede rum, hvis de findes i apparatet, er ikke egnede til nedfrysning af friske fødevarer.
 - Hvis apparatet efterlades tomt i længere tid, skal det slukkes, afrimes, rengøres, tørres og efterlades med lågen åbnet, så der ikke opstår mug i apparatet.

- **TIL vinkøleskabe:** Dette apparat er udelukkende beregnet til opbevaring af vin
- **TIL fritstående apparater:** Dette køleskab er ikke beregnet til indbygning
- **TIL apparater uden et fire-stjernet rum:** Dette køleskab er ikke egnet til frysning af fødevarer
- **Lyskilde (kun LED) kan udskiftes af en fagperson**
- **Dette produkt indeholder en lyskilde i energiklasse G.**

Skrotning af gamle apparater



Dette apparat er mærket i overensstemmelse med det europæiske direktiv 2012/19/EU vedrørende bortskaffelse af elektrisk og elektronisk udstyr (WEEE). WEEE indeholder både forurenende stoffer (som kan have negative konsekvenser for miljøet) og grundlæggende komponenter (som kan genbruges). Det er vigtigt, at WEEE underkastes specifikke behandlinger for at fjerne og bortskaffe alle forurenende stoffer korrekt og nyttiggøre og genanvende alle materialer.

Enkeltpersoner kan spille en vigtig rolle for at sikre, at WEEE-udstyr ikke bliver et miljøproblem. Det er vigtigt at følge nogle få grundlæggende regler:

- WEEE bør ikke behandles som husholdningsaffald.
- WEEE bør afleveres til de relevante indsamlingssteder, der forvaltes af kommunen eller af registrerede virksomheder. I mange lande er der husstandsindsamling af WEEE.

Når du køber et nyt apparat, kan det gamle i mange lande returneres til forhandleren, som skal modtage det uden beregning, så længe apparatet er af samme type og har samme funktioner som det købte.

Oversigt

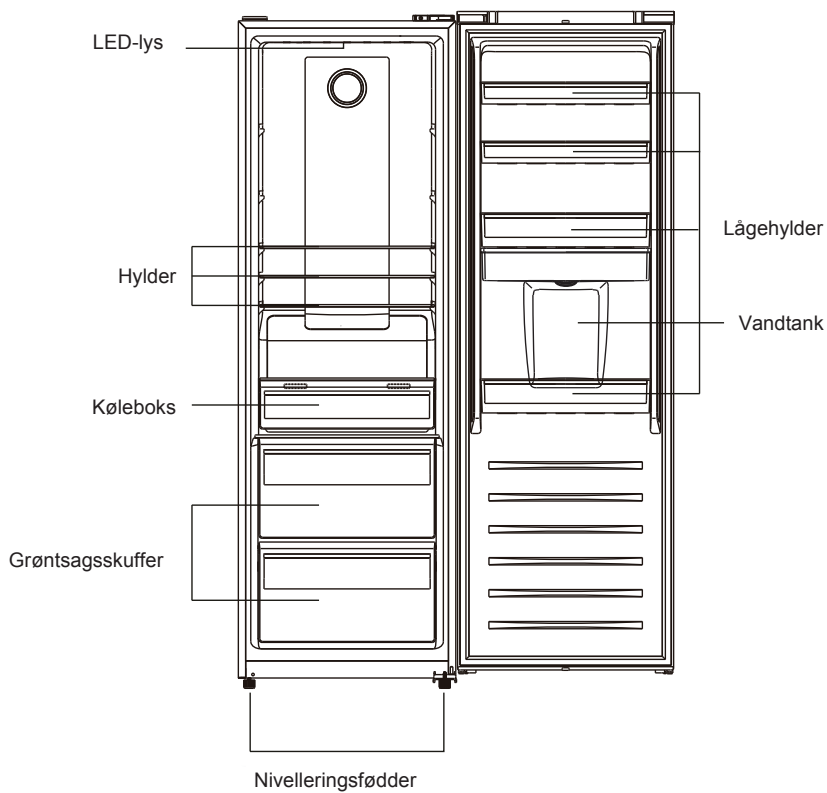

Bemærk: Ovenstående billede er kun vejledende. Det aktuelle apparat er sikkert anderledes.

Oversigt

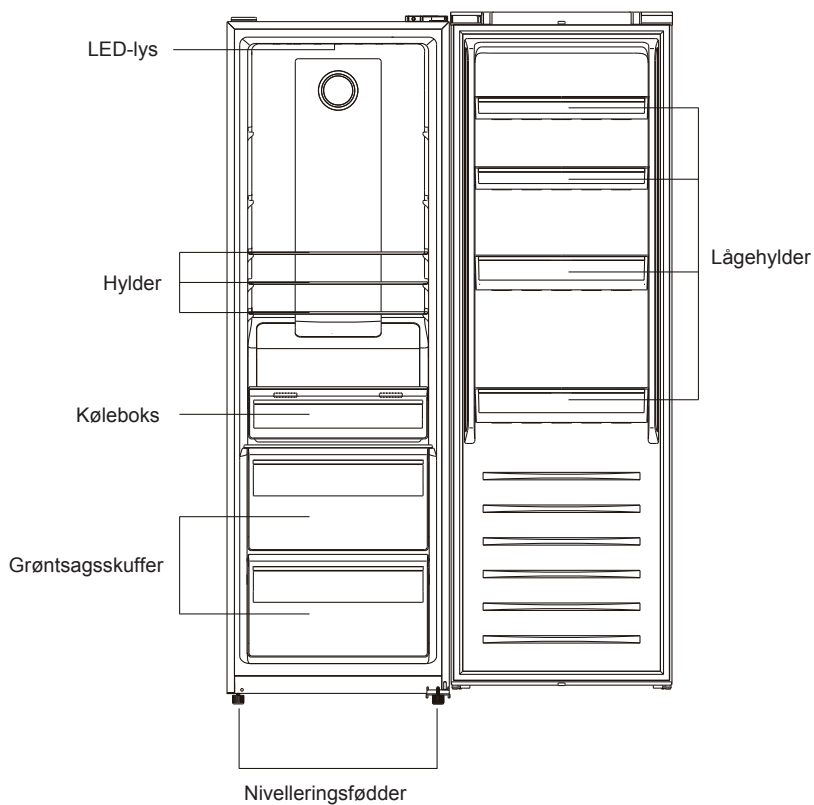

* Den mest energibesparende konfiguration kræver placering af skuffer, madboks og hylde i produktet, og at ventilatoren er slukket. Se ovenstående billeder.

** Billederne ovenfor er kun til reference. Den faktiske konfiguration vil afhænge af det fysiske produkt eller erklæring fra distributøren.

Bemærk: Ovenstående billede er kun vejledende. Det aktuelle apparat er sikkert anderledes.

INSTALLATION

ADVARSEL! Køleskabet/fryseren er tungt. Vær altid to personer om at håndtere det.

Før første brug

- Fjern alt emballagemateriale.
- Rengør køleskabet/fryseren med vand og en mild sæbeopløsning, og tør det af med en blød klud.
- Kontroller, om strømforsyning, stik og sikringer passer til mærkepladen og lysnettet.
- Kontroller, om stikkontakten har jordforbindelse, og at køleskabet/fryseren ikke er sat til en forgrener eller forlængerledning.
- Kontroller, om der er adgang til stikket, når køleskabet/fryseren er på plads.
- Køleskabets og fryserens temperatur er automatisk stillet til henholdsvis 4 °C og -18°C. Dette er de anbefalede indstillinger. Hvis det ønskes, kan disse temperaturer ændres manuelt. Se Juster temperaturen.

Forhold i omgivelserne

- Køleskabet/fryseren skal installeres i et tørt og veludluftet lokale.
- Opstil ikke køleskabet/fryseren tæt på andre varmeafgivende apparater (ovne, køleskabe) uden isolation eller i direkte sollys.
- Hvis køleskabet/fryseren står i kolde omgivelser (som i et skur, udhus eller garage), kan det påvirke ydeevnen, hvilket kan ødelægge fødevarerne.

Installer dette produkt i en position, hvor omgivelsestemperaturen ikke er lavere eller højere end driftstemperaturen: Ellers fungerer apparatet ikke korrekt.

- **Udvidet tempereret (SN):** 'dette køleskab er beregnet til brug ved omgivelsestemperaturer i området fra 10 °C til 32 °C'.
- **Tempereret (N):** 'dette køleskab er beregnet til brug ved omgivelsestemperaturer i området fra 16 °C til 32 °C'.
- **Subtropisk (ST):** 'dette køleskab er beregnet til brug ved omgivelsestemperaturer i området fra 16 °C til 38 °C'.
- **Tropisk (T):** 'dette køleskab er beregnet til brug ved omgivelsestemperaturer i området fra 16 °C til 43 °C'.

Nivellering af køleskabet/fryseren

Køleskabet/fryseren skal anbringes på et jævnt og fast underlag

1. Vip apparatet lidt bagover.
2. Drej fødderne med uret for at hæve køleskabet.
3. Drej fødderne mod uret for at sænke køleskabet.

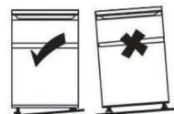

Flytning af apparatet

1. Fjern alle madvarer og tag køleskabet/fryseren fra stikkontakten
2. Fastgør hylder og andre bevægelige dele i køleskabet og fryseren med tape.
3. Undlad at vippe køleskabet mere end 45° for at undgå at beskadige kølesystemet.

TIPS TIL OPBEVARING AF MADVARER

Sæt forskellige madvarer i forskellige rum som i følgende oversigt:

Køleskabsrum	Type madvare
Låge eller hylder i køleskabsrummet	<ul style="list-style-type: none">• Madvarer med naturlige konserveringsmidler som syltetøj, marmelade, saft, juice, drikkevarer, krydderier• Undgå at opbevare forgængelige madvarer
Grøntsagsskuffer (salatskuffe)	<ul style="list-style-type: none">• Frugt, urter og grøntsager skal anbringes adskilt i grøntsagsskuffen• Undlad at opbevare bananer, løg, kartofler og hvidløg i køleskabet
Køleskabshylde - mellemste	<ul style="list-style-type: none">• Mejeriprodukter, æg
Køleskabshylde - øverste	<ul style="list-style-type: none">• Madvarer, der ikke skal tilberedes som serveringsklare produkter, pålæg/delikatesser, levninger
Fryserkuffe(r)/bakke	<ul style="list-style-type: none">• Madvarer til langtidsopbevaring• Nederste skuffe til rått kød, fjerkræ og fisk• Mellemste skuffe til frosne grøntsager og chips• Øverste bakke til is, frosne frugt og bagværk

- Det tilrådes at stille temperaturen på 4 °C i kølerummet og, hvis muligt, på -18 °C i fryserummet.
- De fleste madvarer kan opbevares længere i køleren ved koldere temperaturer. Da visse produkter (som frisk frugt og grøntsager) kan tage skade af koldere temperaturer, tilrådes det at opbevare dem i grøntsagsskufferne, hvis de findes. Hvis de ikke findes, skal der holdes en gennemsnitlig indstilling på termostaten.
- For frysevarer henvises til den opbevaringstid, der er skrevet på emballagen. Denne opbevaringstid opnås, når indstillingen overholder referencetemperaturerne i rummet (en stjerne -6 °C, to stjerner -12°C, tre stjerner -18 °C)

Tips til opbevaring af mad i køleskabet

- Hold køleskabstemperaturen under 5 °C.
- Varm mad skal køle ned til stuetemperatur, før det sættes i køleskabet.
- Madvarer, der opbevares i køleskabet, skal vaskes og tørres før opbevaring.
- Madvarer, der skal opbevares, skal pakkes forsvarligt ind for at undgå lugt eller smagsafsætning. Det er tilrådeligt at holde mad dækket af materialer, der er ikke giver smag, er uigennemtrængelige for luft og vand, giftfri og ikke er for forurenende, for at undgå forurening eller lugtoverførsel.
- Det frarådes at blokere køleskabets luftafgange.
- Opbevar ikke for store mængder mad. Gør plads mellem fødevarerne, så kold luft kan cirkulere omkring dem, for en bedre og mere ensartet køling.
- Sørg for et mellemrum mellem madvarerne og de indvendige vægge, så luften kan cirkulere. Undlad især at placere madvarer op ad bagvæggen, hvor maden kan blive frosset.

- Visse frugter og grøntsager (som meloner, papaya, bananer ananas mm.) bliver hurtigere overmodne i køleskabet. Derfor frarådes det at opbevare dem i køleskabet. Men modningen af meget umoden frugt kan fremmes i et vist tidsrum. Løg, hvidløg, ingefær og andre rodfrugter skal også opbevares ved stuetemperatur.

Tips til indfrysning af frisk madvarer

- Fryserummet er velegnet til at fryse ferskvarer og opbevare frosne og dybfrosne madvarer i længere tid
- Anbring madvarer, der skal fryses, i fryserummet
- Den største mængde madvarer, der kan fryses på 24 timer, er angivet på mærkepladen
- Indfrysningen varer 24 timer: I denne tid må der ikke lægges flere madvarer til indfrysning

Tips til opbevaring af mad i fryseren

- Hold frysertemperaturen på -18 °C
- Varm mad skal køle ned til stuetemperatur, før det sættes i fryseren
- Mad, der er delt op i mindre portioner, fryses hurtigere og er nemmere at tø op og tilberede. Den anbefalede vægt for hver portion er under 2,5 kg
- Det er bedre at indpakke madvarer, før de lægges i fryseren.
- Optøet mad kan ikke indfryses igen, medmindre det først tilberedes
- Læg ikke for stor mængde ferskvarer i fryseren
- Madvarer kan opbevares i fryseren ved en temperatur på mindst -18°C i 2 til 12 måneder afhængigt af egenskaberne (f.eks. kød: 3-12 måneder, grøntsager i 6-12 måneder). Undlad at overskride den opbevaringstid, producenten anbefaler for maden.

PLEJE OG RENGØRING

ADVARSEL! Afbryd køleskabet/fryseren fra stikkontakten før rengøring

Generelt

Køleskabet/fryseren skal rengøres hver fjerde uge for god vedligeholdelse og for at forhindre dårlig madlugt.

- Rengør køleskabet/fryseren indvendigt og udvendigt med lunkent vand og et neutralt sæbemiddel.
- Skyl og tør efter med en blød klud.
- Rengør kun køleskabet/fryseren med lunkent vand og et neutralt rengøringsmiddel. Sørg for, at alt sæbe er tørret af, og at alle dele er tørre, før de sættes tilbage i køleskabet/fryseren.
- Undlad at vaske nogen af de løse dele i en opvaskemaskine.
- Lad der gå mindst 5 minutter, før køleskabet/fryseren startes igen, da hyppige starter kan beskadige kompressoren.

FEJLFINDING

Prøv alle muligheder i tilfælde af problemer og følg nedenstående vejledning, før du kontakter et serviceværksted.

Problem	Mulig årsag	Mulig løsning
Apparatet virker ikke	Apparatet er slukket	Tryk på ON/OFF-knappen for at tænde apparatet
	Lysnetledningen er ikke sat i stikkontakten	Sæt stikket i stikkontakten
	Sikringen er sprunget eller defekt	Kontroller sikringen og udskift den om nødvendigt
	Kontakten er defekt	Fejl på lysnettet skal afhjælpes af en elektriker
Køleskabet kører ofte eller i lang tid ad gangen	Inde- eller udetemperaturen er for høj	Det er normalt, at apparatet kører længere
	Apparatet har været uden strøm i nogen tid	Normalt tager det 8 til 12 timer, før apparatet har kølet helt ned til køle/frysetemperatur
	En låge/skuffe i apparatet er ikke lukket helt tæt	Luk lågen/skuffen og kontroller, at apparat er sat på et vandret underlag, og at der ikke er mad eller emballage, der spærrer for døren
Køleskabsrummet er snavset og/eller lugter	Køleskabsrummet skal rengøres	Rengør køleskabsrummet indvendigt
	Der opbevares stærkt lugtende mad i køleskabet	Pak maden omhyggeligt ind
Fugdannelse i køleskabsrummet	Klimaet er for varmt og fugtigt	Forhøj temperaturen
	En låge/skuffe i køleskabet/fryseren er ikke lukket tæt.	Luk lågen/skuffen
	Madbøtter eller flasker står åbne	Lad varm mad køle ned til stuetemperatur, og tildæk madvarer og væsker

Der samler sig fugt op køleskabets yderside eller mellem lågen/lågerne og skufferne	Klimaet er for varmt og fugtigt	Dette er normal i fugtigt vejr og ændrer sig, når luftfugtigheden øges
	Lågen/skuffen er ikke lukket tæt til	Kontroller, at lågen/skuffen er lukket tæt til
Kraftig is- og rimdannelse i fryserummet	Madvarerne er ikke tilstrækkeligt indpakket	Pak altid madvarerne omhyggeligt ind
	En låge/skuffe i apparatet er ikke lukket helt tæt	Luk lågen/skuffen
Unormale lyde	Apparatet står ikke vandret	Juster fødderne
	Apparatet berører væggen eller andre genstande	Flyt apparatet en smule
Betjeningspanelets LED-lamper blinker	En af følerne er uden for måleområdet	Tilkald teknisk assistance
En alarm bipper	Køleskabet låge står åben	Luk lågen eller afstil alarmen manuelt
Den indvendige belysning eller køleanlægget virker ikke	LED-lampen virker ikke	Tilkald teknisk assistance til udskiftning af lampen

Under drift kan fryserens sidevægge og yderside være varme: dette er normalt og skyldes produktets normale arbejdsproces.

Installation

Skift af dørens hængselsside

Før du vender døren om, skal du have følgende værktøjer og materialer klar: likekærvet skruetrækker, stjerneskruetrækker, skruenøgle og de komponenter, der er inkluderet i polyposen.

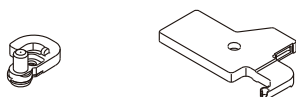

Venstre dørlukker x1 Venstre tophængseldæksel x1

1. Aftag de øverste kabelsamledasers dæksler.

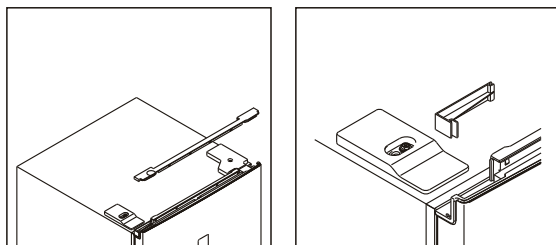

2. Skru øverste højre hængseldæksel af, og afbryd stik til dørkontakt og display.

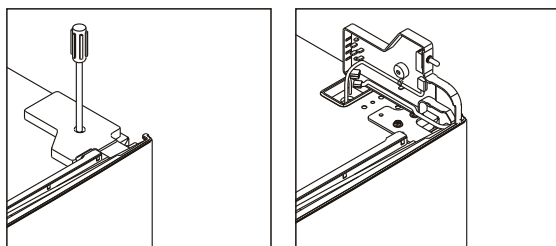

Installation

3. Skru øverste hængsel af, aftag det, og aftag derefter døren.

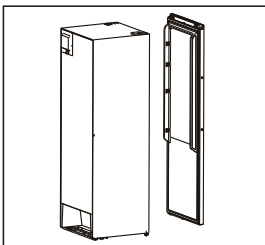
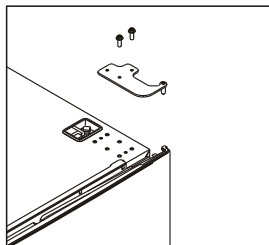

4. Aftag højre dørlukker, og tag det venstre dørlukker ud af tilbehørsposen og monter den i venstre side.

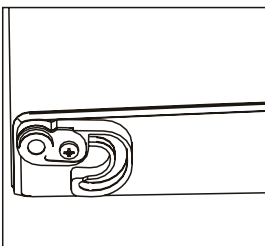
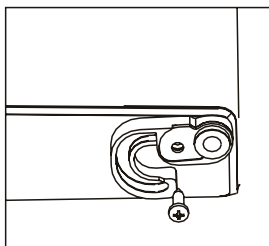

5. Skru det nederste hængsel af, og flyt den justerbare fod fra venstre side til højre side.

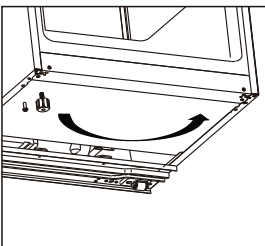
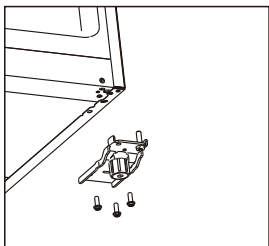

6. Afskru og flyt den nederste hængselsstift fra højre side til venstre side, og monter derefter det nederste hængsel på venstre side af apparatet.

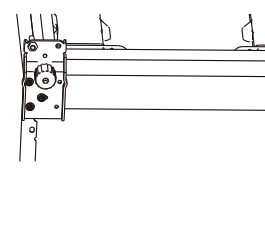
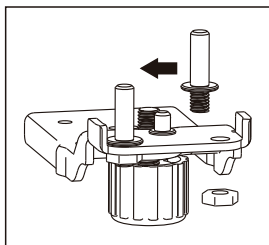

Installation

7. Afskru og flyt den øverste hængselsstift fra undersiden til oversiden. Aftag dørkontakten fra højre hængseldæksel, og monter den derefter i venstre hængseldæksel, som er placeret i tilbehørstasken.

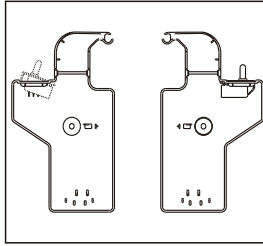
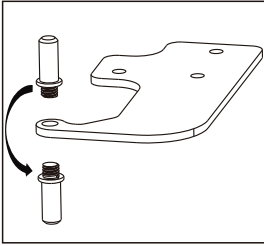

8. Afskru og flyt det øverste pyntedæksel på venstre side, og monter det på højre side.

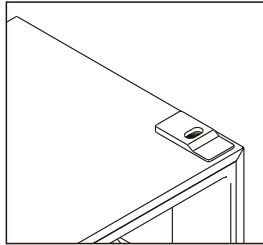
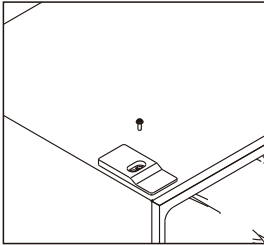

9. Afmonter køleskabets og fryserens dørpakninger, og sæt dem derefter på efter at have vendt dem om.

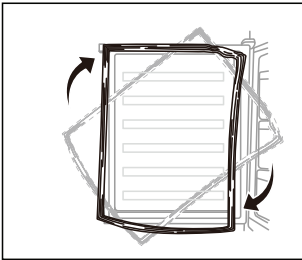

10. Monter døren, og flyt derefter forbindelsesledningerne fra højre side til venstre side.

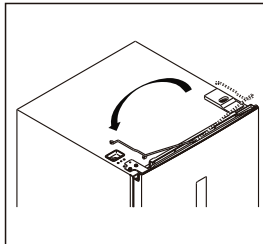
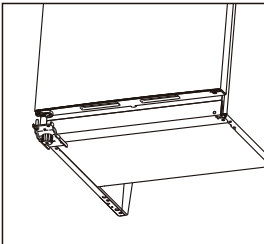

Installation

11. Monter det øverste hængsel til venstre side, juster venligst det øverste hængsel lidt under installationen for at sikre, at pakningen er godt forsejlet.

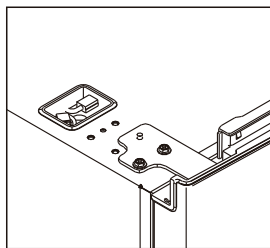

12. Tilslut stikkene til dørkontakten og displayet, og monter det øverste venstre hængseldæksel.

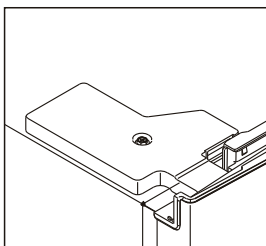
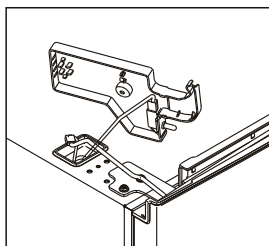

13. Monter de øverste kabelsamledåser dæklser til højre.

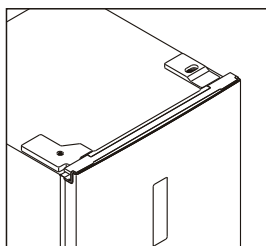
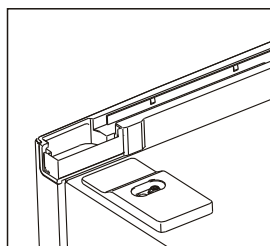

Installation

Monter dørhåndtaget

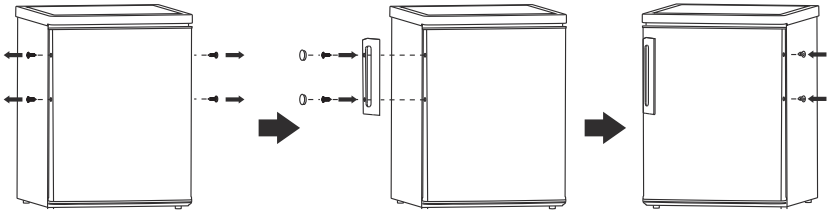

Pladskrav

- Hav nok plads til, at døren åbnes.
- Det er tilrådeligt at holde mindst 10 mm mellemrum på to sider.

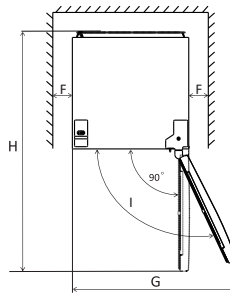
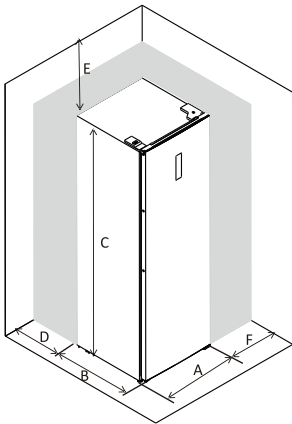

A	600
B	650
C	1850
D	min. 50
E	min. 50
F	min. 10
G	835
H	1323
I	115°

Bemærk: Dette køleskab er ikke beregnet til indbygning.

Nivellering af enheden

Dette gøres ved at justere de to nivelleringsfødder foran på enheden.

Hvis enheden ikke er i vater, vil dørene og de magnetiske tætninger ikke blive dækket korrekt.

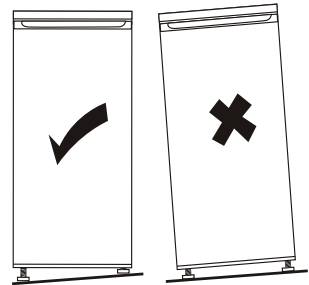
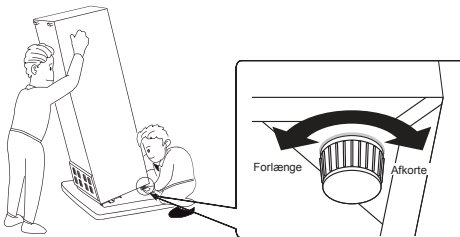

Brugergrenseflade

Brug af kontrolpanelet

1.0 Præsentation af brugergrensefladen

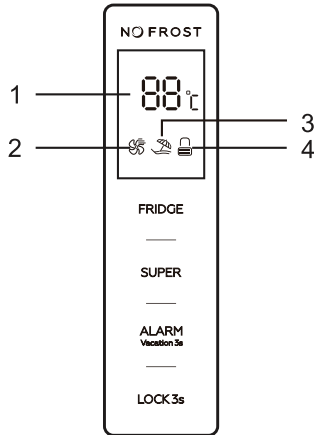

1.1 Betjeningsknapper

FRIDGE: Temperaturstyring af apparatet

SUPER: Vælg og fravælg supertilstand

ALARM/VACATION: Tøm alarmerne for døråbning, vælg og fravælg ferietilstand

LOCK: Låsning og oplåsning

1.2 LED-display

1. Visningsvindue for forudindstillet temperatur

2. Ikon for Super-tilstand

3. Ikon for ferietilstand

4. Låsings- og oplåsningssymbol

2.0. Illustration af knapperne

Alle knapper er kun gyldige i oplåsningstilstand.

Kort bip efter tryk på knapper.

Brugergrenseflade

2.1. FRIDGE: Temperaturstyring af apparatet

Kun tilgængelig for brugerdefineret tilstand. Følg nedenstående metoder for at fravælge supertilstand og ferietilstand, vælg derefter brugerdefineret tilstand.

2.2. SUPER: Vælg og fravælg supertilstand

Tryk på **"SUPER"**-knappen for at vælge supertilstand. Efter 5 sekunders blink af supertilstandsikonet vælges supertilstand.

Når supertilstand er valgt, lyser supertilstandsikonet, og displayvinduet vil vise 2°C. I supertilstand skal du trykke på **"FRIDGE"** knappen, supertilstandsikonet blinker 3 gange, men køleskabstemperaturen kan ikke ændres.

Sådan afsluttes Super-tilstand,

- Tryk på **"SUPER"**-knappen for at fravælge Super-tilstand.
- Eller efter 3 timers supertilstand uden nogen betjening, vil køleskabet automatisk stoppe den og gå tilbage til den foregående indstilling.

Advarsel:

I supertilstand kan støjen fra apparatet være lidt højere end normal drift.

2.3. ALARM/VACATION: Tøm alarmen for døråbning, vælg og fravælg ferietilstand

Kort berøring af **"ALARM/VACATION"**-knappen sletter døråbningsalarmen.

Berøring af **"ALARM/VACATION"** knappen i 3 sekunder vælger ferietilstand. Efter 5 sekunders blink af ferietilstandsikonet er ferietilstand valgt.

Når ferietilstand er valgt, lyser ferietilstandsikonet, og displayvinduet viser 17°C.

I ferietilstand **"FRIDGE"**-knappen reagerer ikke på nogen berøring.

Kort berøring af **"SUPER"**-knappen kan afslutte ferietilstand og gå ind i supertilstand.

Berøring af **"ALARM/VACATION"**-knappen i 3 sekunder fravælger ferietilstand.

2.4. LOCK: Låsning og oplåsning

Berør **"LOCK"**-knappen i 3 sekunder for at låse kontrolpanelet, så vil låse- og oplåsningsikonet være .

I låsestatus skal du trykke på en vilkårlig knap, ikonet for låsning og oplåsning blinker 3 gange.

Berør **"LOCK"**-knappen i 3 sekunder for at låse kontrolpanelet op, derefter vil låse- og oplåsningsikonet være .

I oplåsningsstatus er alle knapper tilgængelige.

Hvis det ikke betjenes inden for 25 sekunder, låses kontrolpanelet automatisk.

3.0. Alarm for åben låge

Hvis døren bliver ved med at åbne i 90 sekunder, lyder døråbningsalarmen.

Luk døren for at stoppe døråbningsalarmen.

Eller kort berøring **"ALARM/VACATION"**-knap sletter døråbningsalarmen.

Daglig brug

Første anvendelse

Rengøring indvendigt

Før du bruger apparatet første gang, skal du vaske det indvendigt og alt indvendigt tilbehør med lunkenet vand og neutral sæbe for at fjerne den typiske lugt af et helt nyt produkt og derefter tørre grundigt.

Vigtigt! Brug ikke rengøringsmidler eller slibemidler, da disse vil beskadige overfladen.

- Juster den justerbare fod for at holde apparatet stabilt.
- Ved den første brug skal du tænde for apparatet i 2~3 timer, før du lægger madvarer i.

Daglig brug

Sæt forskellige madvarer i forskellige rum som i følgende oversigt

Køleskabsrum	Type madvare
Låge eller hylder i køleskabsrummet	<ul style="list-style-type: none">• Madvarer med naturlige konserveringsmidler som syltetøj, marmelade, saft, juice, drikkevarer, krydderier.• Undgå at opbevare forgængelige madvarer.
Grøntsagsskuffe	<ul style="list-style-type: none">• Frugt, urter og grøntsager skal anbringes adskilt i grøntsagsskuffen.• Undlad at opbevare bananer, løg, kartofler og hvidløg i køleskabet.
Køleskabshylder	<ul style="list-style-type: none">• Mejeriprodukter, æg• Madvarer, der ikke skal tilberedes som serveringsklare produkter, pålæg/delikatesser, levninger.

Anbefalet temperaturindstilling: 4°C anbefales.

Under anbefalet indstilling er fryserens bedste opbevaringstid ikke mere end 3 dage. Den bedste opbevaringstid kan reduceres under andre indstillinger.

Flytbare hylder som tilbehør

Væggene i køleskabet er udstyret med en række holdere, så hylderne kan placeres som ønsket.

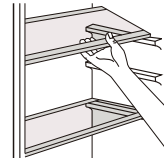

Placering af dørhylderne

Dørhylderne kan skilles ad for rengøring. For at adskille dem skal du gøre følgende: Træk gradvist hylden i pilenes retning, til den kommer fri, og flyt den derefter.

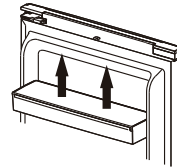

Indstilling af fugtigheden i Crisper

Lav luftfugtighed: Flyt regulatoren til venstre Højde fugtighed: Flyt regulatoren til højre



Daglig brug

Før du bruger vanddispenseren for første gang, skal du udtage og rengøre vandtanken i køleskabsrummet.

1. Løft og fjern tankhylden.

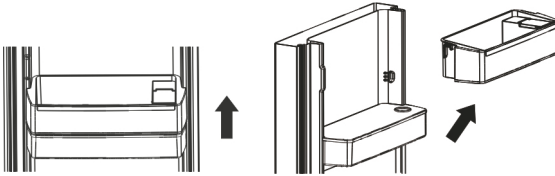

2. Fjern vandtanken. Løsn dækslet for at vaske og rengøre tanken og dækslet.

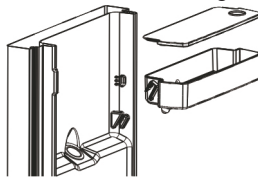

3. Efter rengøring skal vandtank, dæksel og tankhylde sættes tilbage på plads som beskrevet nedenunder:

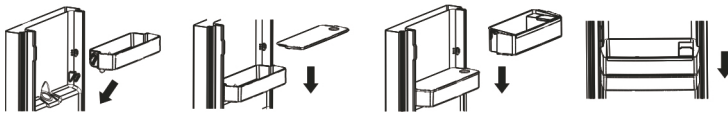

4. Rengør dispenseren uden på køleskabsdøren.

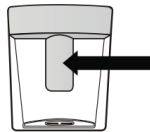

Fyldning af vandtanken

1. Åbn det lille låg i toppen af tankbalkonen.
2. Fyld vandtanken med drikkevand op til 2 l mærket.
3. Luk låget. Sørg for, at den er forsvarligt lukket.

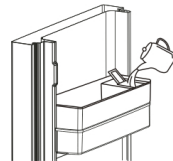

Udlevering af vand

Skub forsigtigt til dispenserarmen med et glas eller en bøtte. For at stoppe vandgennemstrømningen skal du trække glasset væk fra armen.



Daglig brug

Nyttige råd og tips

- Dette er et husholdningskøleskab, som er velegnet til korttidsopbevaring af fødevarer, såsom frugt, grøntsager, drikkevarer osv.
Brug det ikke som specialudstyr til at opbevare noget med strenge krav til temperatur, såsom medicin osv.
- Tilberedt mad skal køle ned til stuetemperatur, før det sættes i køleskabet.
- Det tilrådes at indpakke madvarer, før de lægges i fryseren.
- Placer ikke mad direkte mod luftudtaget, det kan blokere luftudtaget og fryse maden.

Rengøring

Af hygiejniske årsager skal apparatets regelmæssigt rengøres indvendigt, og det indvendige tilbehør skal tages ud og rengøres.



Forsigtig! Apparatet må ikke være tilsluttet el-nettet under rengøring. Fare for elektrisk stød!
Før rengøring skal du slukke for apparatet og tage stikket ud af stikkontakten, eller slukke for eller afbryde kredsløbsafbryderen eller sikringen. Rengør aldrig apparatet med en damprenser. Der kan samle sig fugt i elektriske komponenter, fare for elektrisk stød! Varme dampe kan føre til beskadigelse af plastikdele. Apparatet skal være tørt, før det tages i brug igen.

Vigtigt! Æteriske olier og organiske opløsningsmidler kan angribe plastikdele, fx citronsaft eller saften fra appelsinskal, smørsyre og rensningsmiddel, der indeholder eddikesyre.

- Lad ikke sådanne stoffer komme i kontakt med apparatets dele.
- Brug ikke slibende rengøringsmidler
- Tag maden ud af fryseren. Opbevar den på et køligt sted, godt tildækket.
- Du skal slukke for apparatet og tage stikket ud af stikkontakten, eller slukke for eller afbryde kredsløbsafbryderen eller sikringen.
- Rengør apparatet og det indvendige tilbehør med en klud og lunkent vand. Efter rengøring tørres efter med ferskvand, og der tørres med en tør klud.
- Når alt er tørt, kan apparatet sættes i drift igen.

Længere tid uden brug

- Hvis køleskabet/fryseren ikke anvendes i længere tid:
- Tag madvarerne ud, og tag stikket ud af kontakten.
- Rengør køleskabet/fryseren som beskrevet i afsnittet "Pleje og rengøring - Generelt".
- Hold lågen og fryserkufferne/-lågen åbne for at forhindre dårlig lugt.

Strømafbrydelse

I tilfælde af strømafbrydelse vil madvarerne holde sig forsvarligt kolde som angivet på mærkepladen. Følg disse tips ved længere tids strømafbrydelse, især om sommeren:

- Åbn lågen/skufferne så få gange som muligt.
- Læg ikke flere madvarer i apparatet under strømafbrydelsen.
- Hvis der gives varsel om en strømafbrydelse, og varigheden er længere end det antal timer, der angives på mærkepladen, så lav noget is og læg det øverst i køleskabet.
- Opbevaringstiden og madens holdbarhed forringes. Al mad, der optøs, skal enten spises eller tilberedes og fryses ned igen (hvor det er muligt) for at forhindre helbredsskader.

Lagerføring af reservedele

- Termostater, temperaturfølere, printkort og lyskilder lagerføres i mindst 7 år efter at sidste enhed af modellen er bragt på markedet.
- Dørhåndtag, lågehængsler, bakker og kurve i mindst 7 år og tætningslister til låger i mindst 10 år efter at sidste enhed af modellen er bragt på markedet.

Teknisk assistance kan kontaktes på vores websted: <https://corporate.haier-europe.com/en/>

I afsnittet "website" vælger du dit produktmærke og dit land. Du føres til lige netop det websted, hvor du finder telefonnummeret og formularen til at kontakte den tekniske assistance.

Du finder flere oplysninger om produktet på <https://eprel.ec.europa.eu/> eller ved at scanne QR-koden på det energimærke, der leveres med apparatet

Køleskabets Koldeste Zone

Dette symbol nedenfor angiver placeringen af den koldeste zone i dit køleskab. Denne zone er afgrænset nær ventilatoren og øverst af symbolet eller af hylden placeret i samme højde.



For at opretholde temperaturen i denne zone skal du passe på ikke at flytte dette gitter.
INSTALLATION AF TEMPERATURMÅLER

For at hjælpe dig med at indstille dit køleskab korrekt, har det en temperaturindikator, der giver dig mulighed

for at overvåge gennemsnitstemperaturen i den koldeste zone. ADVARSEL: Denne annonce er kundesignet til brug med køleskabet. Pas på ikke at bruge det i et andet køleskab (den koldeste zone er faktisk ikke den samme) eller til anden brug. Temperaturkontrol i den koldeste zone Når installationen af temperaturmåleren er færdig, er det muligt. Du kan med jævne mellemrum kontrollere, at temperaturen i den koldeste zone er korrekt. Uster om nødvendigt termostaten i overensstemmelse hermed. Køleskabets indvendige temperatur påvirkes af flere faktorer såsom: B. den omgivende temperatur i rummet, mængden af opbevaret mad og hyppigheden af at åbne døren. Overvej disse faktorer, når du indstiller temperaturen. Sørg for at opbevare maden ordentligt i køleskabet og især i det koldeste område. Sørg for, at temperaturdisplayet viser "OK"

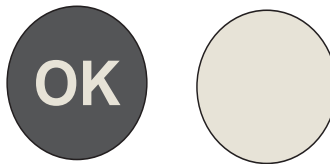

Hvis "OK" ikke vises, er zonetemperaturen for høj. Indstil termostaten til en højere position. Vent mindst 12 timer, før du nulstiller termostaten. Efter at have lagt frisk mad i apparatet eller efter at have åbnet døren igen (eller i længere tid), er det normalt, at "OK"-indikatoren ikke vises på temperaturdisplayet.

Bedienungsanleitung

Total No Frost-Kühlschrank

Inhalt	
1.Sicherheitsinformationen	Seite 1~9
2.Übersicht	Seite 10~11
3.Installation	Seite 12~21
4.Bedieneroberfläche	Seite 22~23
5.Täglicher Gebrauch	Seite 24~27

Vielen Dank für den Kauf dieses Produkts.

Bitte lesen Sie vor dem Gebrauch des Kühlschranks diese Anleitung sorgfältig, um das Gerät optimal zu nutzen. Bewahren Sie die gesamte Referenzdokumentation zum Nachschlagen oder für einen eventuellen späteren Besitzer auf. Dieses Gerät ist ausschließlich für den Hausgebrauch und vergleichbare Verwendung bestimmt, wie:

- Personalküchen in Geschäften, Büros und anderen Arbeitsumgebungen,
- in landwirtschaftlichen Betrieben, für die Nutzung durch Gäste von Hotels, Motels und ähnlichen Unterkünften,
- Bed & Breakfast (B&B),
- Catering-Dienste und ähnliche Zwecke im Einzelhandel.

Das Gerät darf ausschließlich für die Konservierung von Lebensmitteln verwendet werden. Jede andere Verwendung wird als gefährlich erachtet und der Hersteller weist im Fall der Nichtbeachtung jede Haftung zurück. Bitte lesen Sie auch die Garantiebestimmungen.

SICHERHEITSINFORMATIONEN

Bitte lesen Sie die Bedienungs- und Installationsanleitung sorgfältig durch! Sie enthalten wichtige Informationen, wie das Gerät installiert, verwendet und gewartet werden soll.

Der Hersteller haftet nicht, wenn Sie die Anweisungen und Warnungen nicht beachten. Bewahren Sie die gesamte Dokumentation zum Nachschlagen oder für einen eventuellen späteren Besitzer auf.

- **Das Gerät erst dann an die Stromversorgung anschließen, wenn sämtliches Verpackungsmaterial und Transportschutzvorrichtungen entfernt wurden. Kinder von Verpackungsmaterial fernhalten.
Erstickungsgefahr durch Faltschachteln und Kunststoffolie!**
- **Das Gerät vor dem Einschalten mindestens vier Stunden lang stehen lassen, wenn es im Liegen transportiert wurde, damit sich das Kompressoröl absetzen kann.**
- **Vergewissern Sie sich, dass keine Transportschäden vorliegen.**
- **Den Kühlkreislauf nicht beschädigen.**

- Die Lüftungsgitter am Gehäuse des Geräts und innerhalb der Einbauöffnung nicht verstopfen oder verschließen.
- Kompressor niemals feucht reinigen. Umgebung des Kompressors nach dem Reinigen gründlich trocken wischen, um Rost zu vermeiden.
- Das Gerät immer mit mindestens zwei Personen transportieren, da es schwer ist.
- Installieren und richten Sie das Gerät in einem Bereich ein, der für seine Größe und Verwendung geeignet ist.
- Stellen Sie sicher, dass die elektrischen Informationen auf dem Typenschild der Stromversorgung entsprechen. Ist dies nicht der Fall, wenden Sie sich an einen Elektriker.
- Das Gerät wird über eine 220-240 V Wechselspannung/50 Hz betrieben. Unnormale Spannungsschwankungen könnten dazu führen, dass das Gerät nicht angeht, der Temperaturregler oder Kompressor beschädigt wird, oder dass während des Betriebs ein unnormales Geräusch auftritt. In einem solchen Fall ist ein automatischer Regler anzubringen.
- Nur für Großbritannien: Das Gerätenetzkabel ist mit einem 3-adrigen Stecker (Erdungsstecker) ausgestattet, der in eine 3-adrige Norm-Buchse (geerdet) passt. Den dritten Stift (Erdung) auf keinen Fall kappen oder entfernen. Das Gerät muss so installiert werden, dass der Stecker erreichbar ist.
- Darauf achten, dass das Stromkabel während und nach dem Tragen/Verschieben des Geräts nicht darunter stecken bleibt, damit es nicht

beschädigt oder zerschnitten wird. Wenn das Stromkabel beschädigt ist, muss es vom Hersteller oder von seinem Service-Mitarbeiter, oder einer gleichwertig qualifizierten Person ausgetauscht werden, um jegliches Risiko zu vermeiden.

- Das Gerät nicht in Umgebungen mit feuchter, öliger oder staubiger Atmosphäre installieren sowie vor direkter Sonneneinstrahlung und Wasser schützen.
- Das Gerät nicht in der Nähe von Hitzequellen oder entflammaren Materialien installieren.
- FÜR Geräte mit Gefrierfach: Bei Stromausfall nicht die Klappe öffnen. Das Gefriergut sollte nicht beeinträchtigt werden, wenn der Stromausfall die auf dem Typenschild angegebenen Stunden (Temperaturanstiegszeit) nicht überdauert. Dauert der Stromausfall länger, sollten die Lebensmittel überprüft und sofort verzehrt oder gekocht und erneut eingefroren werden.
- Lässt sich die Klappe des Geräts schwierig öffnen, nachdem Sie diese gerade geschlossen haben, so ist dies normal. Dies liegt am Druckausgleich, der hergestellt wird. Die Klappe lässt sich normalerweise nach wenigen Minuten wieder öffnen.
- Keine Arzneimittel, Bakterien oder Chemikalien im Gerät lagern. Dieses Gerät ist ein Haushaltsgerät, es wird daher davon abgeraten, Materialien zu lagern, die extreme Temperaturen erfordern.
- Das Netzkabel nicht stark spannen oder biegen und den Netzstecker nicht mit nassen Händen berühren.

- **Bewahren Sie keine Produkte auf, die entzündliche Treibmittel (z. B. Sprühdosen) oder explosive Substanzen enthalten. Explosionsgefahr!**
- **Stellen Sie keine instabilen Gegenstände (schwere Gegenstände, mit Wasser gefüllte Behälter) auf den Kühlschrank, um Verletzungen durch Herunterfallen oder elektrische Schläge durch Kontakt mit Wasser zu vermeiden.**
- **Im Inneren des Kühlschranks keine elektrischen Geräte benutzen, es sei denn, der Typ wurde vom Hersteller empfohlen.**
- **Berühren Sie interne Kühlelemente nicht, insbesondere nicht mit nassen Händen, um Risse oder Verletzungen zu vermeiden.**
- **Gefährdet sind hier Kinder, Menschen mit eingeschränkten körperlichen, geistigen oder sensorischen Fähigkeiten sowie Menschen, die über unzureichende Kenntnisse in Bezug auf den sicheren Betrieb des Geräts verfügen.**
- **Überprüfen Sie, ob Kinder und schutzbedürftige Menschen die Gefahren verstanden haben. Eine für die Sicherheit verantwortliche Person muss Kinder und gefährdete Personen, die das Gerät benutzen, überwachen oder instruieren. Nur Kinder ab 8 Jahren dürfen das Gerät benutzen.**
- **Dieses Gerät ist kein Spielzeug für Kinder.**

- **Kinder im Alter von 3 bis 8 Jahren dürfen Lebensmittel in dieses Gerät legen und herausnehmen.**
- **FÜR Geräte mit Gefrierfach: Keine abgefüllten oder konservierten Flüssigkeiten (insbesondere kohlenensäurehaltige Getränke) im Gefrierfach aufbewahren. Flaschen und Dosen können platzen!**
- **FÜR Geräte mit Gefrierfach: Tiefkühlware nie direkt aus dem Gefrierfach in den Mund nehmen. Es besteht die Gefahr einer Kälteverbrennung!**
- **Halten Sie Kunststoffteile und die Türdichtung frei von Öl und Fett. Andernfalls werden Kunststoffteile und die Türdichtung porös.**
- **Vor jedem Eingriff am Gerät den Netzstecker ziehen.**
- **Keine mechanischen oder sonstigen Hilfsmittel verwenden, um den Abtauvorgang zu beschleunigen, es sei denn, dies ist vom Hersteller so empfohlen.**
- **Keine scharfkantigen Gegenstände wie Messer oder Gabeln verwenden, um Eisschichten damit zu entfernen.**
- **Keinen Haarfön, Heizgeräte oder sonstige elektrische Geräte zum Abtauen verwenden.**
- **Den Netzstecker sauber halten. Starke Staubablagerungen erhöhen die Brandgefahr.**
- **Versuchen Sie nicht, das Gerät selbst zu reparieren, zu zerlegen oder zu verändern. Bei Reparaturen wenden Sie sich immer an unseren Kundenservice.**

- **Kinder überwachen, während das Gerät gereinigt oder gewartet wird.**
- **Die kalten Einlegeböden aus Glas nicht mit heißem Wasser reinigen. Plötzliche Temperaturschwankungen können dazu führen, dass das Glas zerspringt.**
- **WARNUNG: Die Rohre des Kühlkreislaufs enthalten eine geringe Menge eines umweltfreundlichen, aber brennbaren Kältemittels (R600a) und ein Schaumtreibmittel (Cyclopentan). Es schädigt nicht die Ozonschicht und erhöht nicht den Treibhauseffekt. Wenn das Kältemittel entweicht, kann es Ihre Augen schädigen oder sich entzünden.**
- **Wenn der Kühlkreislauf beschädigt wird:**
 - **Schalten Sie das Gerät aus und ziehen Sie den Netzstecker.**
 - **Halten Sie offenes Feuer und Zündquellen vom Gerät fern.**
 - **Den Raum einige Minuten lang gründlich lüften.**
 - **Informieren Sie den Kundendienst.**
- **WARNUNG: Den Netzstecker und/oder das Netzkabel nicht beschädigen - Stromschlag- und Brandgefahr!**
- **WARNUNG: Keine Mehrfachsteckdosen oder Verlängerungen verwenden. Keine Verlängerungskabel und Mehrfachsteckleisten verwenden.**
- **Sich nicht auf das Gerät stellen oder darauf sitzen. Dies könnte zu Personenschäden führen oder das Gerät beschädigen. Dieses Gerät ist nicht geeignet, um darauf oder darunter weitere Geräte zu stapeln.**
- **Das Produkt ist nur für die Verwendung in**

Privathaushalten vorgesehen.

- **Es dürfen nur Originalteile verwendet werden, die vom Hersteller geliefert werden. Der Hersteller garantiert, dass nur diese Teile die Sicherheitsanforderungen erfüllen.**
- **Das längere Öffnen der Tür kann zu einem bedeutenden Temperaturanstieg in den Kühlfächern des Geräts führen.**
 - **Die mit den Lebensmitteln in Berührung kommenden Oberflächen und zugänglichen Ablaufsysteme müssen regelmäßig gereinigt werden.**
 - **Reinigen Sie die Wassertanks, wenn sie 48 Stunden lang nicht benutzt wurden. Spülen Sie den an eine Wasserleitung angeschlossenen Wasserkreislauf, wenn fünf Tage lang kein Wasser entnommen wurde.**
 - **Bewahren Sie rohes Fleisch und Fisch in geeigneten Behältern im Kühlschrank auf, damit es nicht mit anderen Lebensmitteln in Berührung kommt oder Flüssigkeit auf diese tropft.**
 - **Zwei-Sterne-Gefrierfächer (sofern im Gerät vorhanden) eignen sich zur Aufbewahrung von vorgefrorenen Lebensmitteln, zur Lagerung oder Herstellung von Speiseeis und zur Herstellung von Eiswürfeln.**
 - **Ein-, Zwei- und Drei-Sterne-Fächer, sofern im Gerät vorhanden, sind nicht zum Einfrieren von frischen Lebensmitteln geeignet.**
 - **Wenn das Gerät längere Zeit leer bleibt, schalten Sie es aus, tauen Sie es ab, reinigen und trocknen Sie es, und lassen Sie die Tür offen, um zu verhindern, dass sich im Innenraum Schimmel bildet.**

- **FÜR Weintemperierschränke:** Dieses Gerät ist ausschließlich für die Weinlagerung bestimmt.
- **FÜR ein frei stehendes Gerät:** Dieses Kühlgerät ist nicht zur Verwendung als Einbaugerät bestimmt.
- **FÜR Geräte ohne 4-Sterne-Fach:** Dieses Kühlgerät ist nicht zum Einfrieren von Lebensmitteln geeignet.
- **Lichtquelle (nur LED), die durch einen Fachmann ausgetauscht werden kann.**
- **Dieses Produkt enthält eine Lichtquelle der Energieeffizienzklasse G.**

Entsorgung des Altgeräts



Dieses Elektrohaushaltsgerät ist entsprechend der EU-Richtlinie 2012/19/CE über Elektro- und Elektronik-Altgeräte (WEEE) gekennzeichnet. Elektro- und Elektronik-Altgeräte enthalten umweltschädigende Substanzen, aber auch Grundkomponenten, die wiederverwendet werden können. Daher ist es wichtig, Elektro- und Elektronik-Altgeräte spezifisch zu entsorgen, um alle schädlichen Substanzen zu entfernen und wiederverwendbare Teile zu recyceln.

Verbraucher leisten einen wichtigen Beitrag zur Gewährleistung, dass Elektro- und Elektronik-Altgeräte nicht zu einem Umweltproblem werden. Halten Sie sich daher bitte an die folgenden Grundregeln:

- Elektro- und Elektronik-Altgeräte dürfen nicht mit dem normalen Hausmüll entsorgt werden.
- Elektro- und Elektronik-Altgeräte müssen bei zugelassenen Sammelstellen abgegeben werden, die von der Stadtverwaltung oder anderen zuständigen Stellen verwaltet werden. In vielen Ländern wird für die Entsorgung großer Elektro- und Elektronik-Altgeräte ein Abholservice angeboten.

Beim Kauf eines neuen Geräts wird das alte möglicherweise vom Händler zurückgenommen, der es kostenfrei entsorgt, sofern das neue Gerät von einem ähnlichen Typ ist und die gleiche Funktion erfüllt wie das Altgerät.

Übersicht

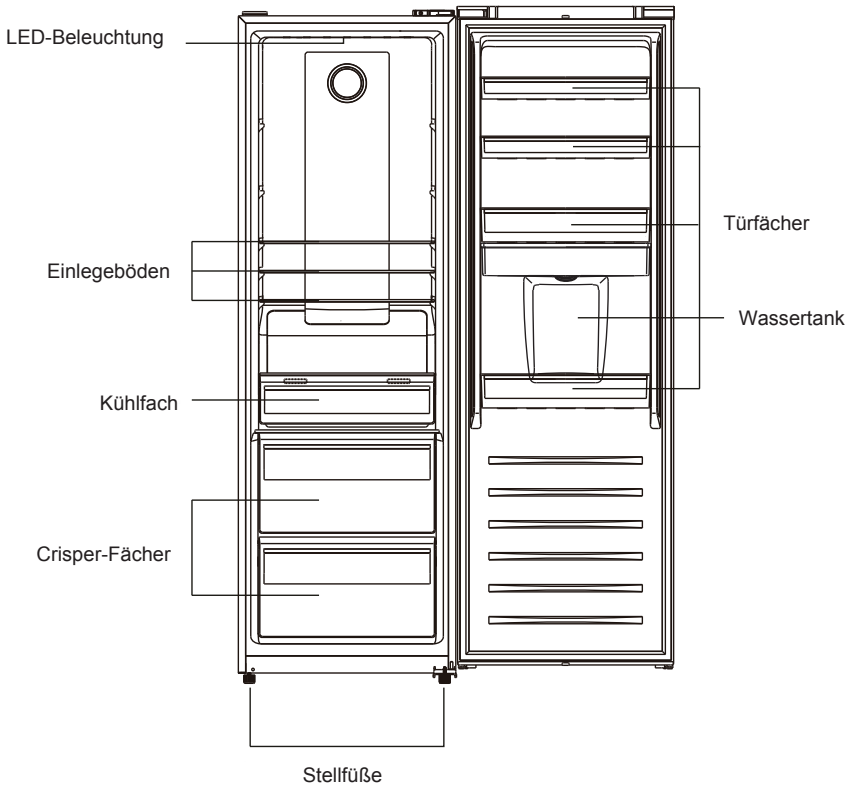

Hinweis: Das obige Bild dient nur als Referenz. Ein echtes Gerät ist wahrscheinlich anders.

Übersicht

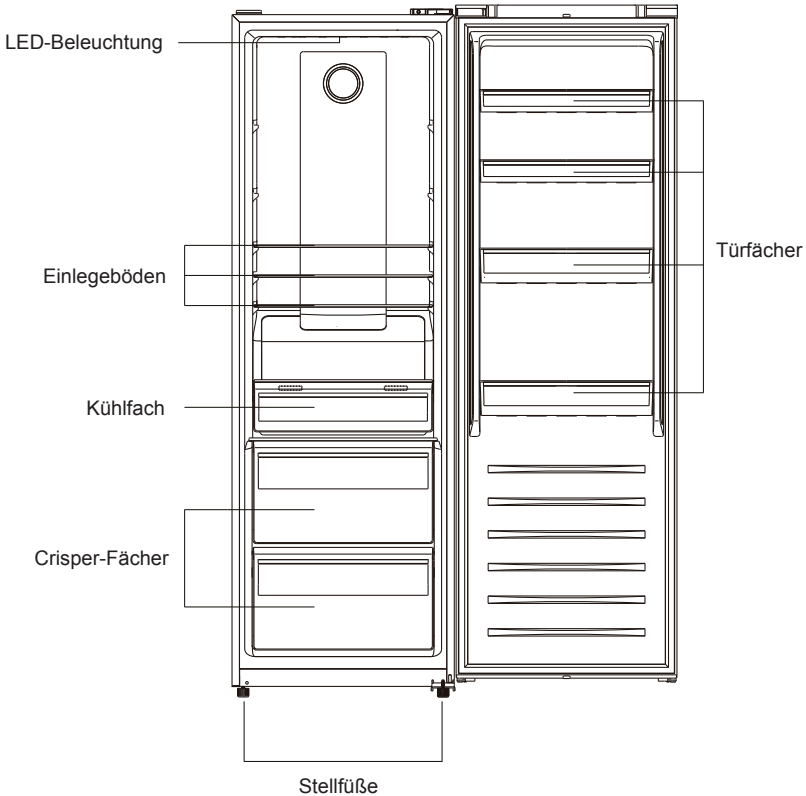

* Die energiesparendste Konfiguration erfordert den Einsatz von Schubladen, Lebensmittelboxen und Regalböden im Produkt bei ausgeschalteter Lüftung, siehe die obigen Bilder.

** Die Bilder oben dienen nur als Referenz. Die tatsächliche Konfiguration hängt vom tatsächlichen Produkt oder von den Angaben des Händlers ab.

Hinweis: Das obige Bild dient nur als Referenz. Ein echtes Gerät ist wahrscheinlich anders.

INSTALLATION

WARNUNG! Das Gerät ist schwer. Transportieren oder bewegen Sie es immer mit mindestens zwei Personen.

Vor der ersten Inbetriebnahme

- Entfernen Sie alle Verpackungsmaterialien.
- Reinigen Sie das Gerät mit Wasser und einem milden Reinigungsmittel, und trocknen Sie es mit einem weichen Tuch ab.
- Prüfen Sie, ob die Stromversorgung, Steckdose und Sicherung den Angaben auf dem Typenschild entsprechen.
- Prüfen Sie, ob die Steckdose geerdet ist und kein Mehrfachstecker oder Verlängerungskabel angeschlossen ist.
- Prüfen Sie, ob der Netzstecker nach dem Aufstellen des Geräts zugänglich ist.
- Kühl- und Gefriertemperatur werden automatisch auf 4°C bzw. -18°C eingestellt. Dies sind die empfohlenen Einstellungen. Falls gewünscht, können Sie diese Temperaturen manuell ändern. Siehe Einstellen der Temperatur

Umgebungsbedingungen

- Dieses Gerät sollte in einem trockenen und gut belüfteten Raum installiert werden.
- Das Gerät nicht in der Nähe anderer wärmeemittierender Geräte (Ofen, Kühlschränke) ohne Isolierung aufstellen oder direkter Sonneneinstrahlung aussetzen.
- Wenn dieses Gerät in einer kalten Umgebung steht (z. B. in einem Schuppen, einem Nebengebäude oder einer Garage), wird die Leistung beeinträchtigt, was die Qualität der Lebensmittel verderben kann.

Stellen Sie das Gerät an einem Ort auf, an dem die Umgebungstemperatur nicht viel höher oder niedriger als die Betriebstemperatur ist: In diesem Fall funktioniert das Gerät nicht ordnungsgemäß.

- **Subnormal (SN):** „Dieses Kühlgerät ist für die Verwendung bei einer Umgebungstemperatur zwischen 10°C und 32°C ausgelegt“.
- **Normal (N):** „Dieses Kühlgerät ist für die Verwendung bei einer Umgebungstemperatur zwischen 16 °C und 32°C ausgelegt“.
- **Subtropisch (ST):** „Dieses Kühlgerät ist für die Verwendung bei einer Umgebungstemperatur zwischen 16 °C und 38 °C ausgelegt“.
- **Tropisch (T):** „Dieses Kühlgerät ist für die Verwendung bei einer Umgebungstemperatur zwischen 16 °C und 43 °C ausgelegt“.

Nivellieren des Geräts

Das Gerät sollte auf einer flachen und festen Oberfläche aufgestellt werden

1. Das Gerät leicht nach hinten neigen.
2. Durch Drehen der FüÙe im Uhrzeigersinn wird der Kühlschrank angehoben.
3. Durch Drehen der FüÙe gegen den Uhrzeigersinn, wird der Kühlschrank abgesenkt.

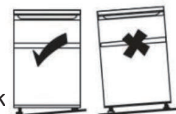

Verstellen des Gerätes

1. Nehmen Sie alle Lebensmittel heraus und ziehen Sie den Gerätestecker.
2. Fixieren Sie die Einlegeböden und andere bewegliche Teile im Kühl- und Gefrierschrank mit Klebeband.
3. Den Kühlschrank um maximal 45° kippen, um eine Beschädigung des Kühlsystems zu vermeiden.

TIPPS FÜR DIE LAGERUNG VON LEBENSMITTELN

Positionieren Sie verschiedene Lebensmittel in verschiedenen Fächern entsprechend der unten stehenden Tabelle:

Kühlfach des Kühlschranks	Art des Lebensmittels
Tür oder Türfächer des Kühlschranks	<ul style="list-style-type: none"> • Lebensmittel mit natürlichen Konservierungsstoffen, wie z. B. Marmeladen, Säfte, Getränke, Würzmittel • Lagern Sie keine verderblichen Lebensmittel
Crisper-Schubladen (Gemüsefach)	<ul style="list-style-type: none"> • Früchte, Kräuter und Gemüse sollten separat in das Gemüsefach gelegt werden • Lagern Sie keine Bananen, Zwiebeln, Kartoffeln und Knoblauch im Kühlschrank
Kühlschrankablage - Mitte	<ul style="list-style-type: none"> • Molkereiprodukte, Eier
Kühlschrankablage - oben	<ul style="list-style-type: none"> • Lebensmittel, die nicht gegart werden müssen, wie z. B. verzehrfertige Lebensmittel, Wurstwaren, Speisereste
Gefrierschublade(n)/Auszug	<ul style="list-style-type: none"> • Lebensmittel für die Langzeitlagerung • Untere Schublade für rohes Fleisch, Geflügel, Fisch • Mittlere Schublade für Tiefkühlgemüse, Pommes • Oberer Auszug für Eis, gefrorenes Obst, gefrorene Backwaren

- Es wird empfohlen, die Temperatur im Kühlfach auf 4°C und, wenn möglich, im Gefrierfach auf -18°C einzustellen.
- Für die meisten Lebensmittelkategorien wird die längste Lagerzeit im Kühlfach mit kälteren Temperaturen erreicht. Da einige Produkte (z. B. frisches Obst und Gemüse) bei kälteren Temperaturen verderben können, wird empfohlen, sie, falls vorhanden, in den Schubladen aufzubewahren. Falls nicht vorhanden, stellen Sie das Thermostat auf eine mittlere Temperatur ein.
- Beachten Sie bei gefrorenen Lebensmitteln die auf der Verpackung angegebene Haltbarkeit. Diese Haltbarkeit wird immer dann erreicht, wenn die Einstellung die Referenztemperaturen im Fach (1 Stern -6°C, 2 Sterne -12°C, 3 Sterne -18°C) vorsieht.

Tipps für die Lagerung von Lebensmitteln im Kühlschrank

- Halten Sie die Temperatur Ihres Kühlschranks unter 5°C.
- Heiße Lebensmittel vor der Lagerung im Kühlschrank auf Raumtemperatur abkühlen lassen.
- Lebensmittel sollten vor der Lagerung im Kühlschrank gewaschen und abgetrocknet werden.
- Die zu lagernden Lebensmittel sollten gut verschlossen sein, um Geruchs- oder Geschmacksveränderungen zu vermeiden. Es ist ratsam, die Lebensmittel mit geschmacksneutralen, luft- und wasserundurchlässigen, ungiftigen und schadstofffreien Materialien abzudecken, um Verunreinigungen und Geruchsübertragungen zu vermeiden.
- Es wird empfohlen, die Luftauslässe des Kühlfachs nicht zu blockieren.
- Lagern Sie keine übermäßigen Mengen an Lebensmitteln. Lassen Sie Zwischenräume zwischen den Lebensmitteln, damit die kalte Luft zirkulieren kann, um eine bessere und gleichmäßigere Kühlung zu erreichen.

- Lassen Sie Platz zwischen den Lebensmitteln und den Innenwänden, damit die Luft zirkulieren kann. Lagern Sie Lebensmittel insbesondere nicht an der Rückwand, da sie einfrieren könnten.
- Der Verfall einiger Obst- und Gemüsesorten (z. B. Melonen, Papaya, Banane, Ananas usw.) kann im Kühlschrank beschleunigt werden; daher ist es nicht ratsam, sie im Kühlschrank aufzubewahren. Die Reifung von Früchten kann im Kühlschrank jedoch auch beschleunigt werden. Zwiebeln, Knoblauch, Ingwer und anderes Wurzelgemüse sollte ebenfalls bei Raumtemperatur gelagert werden.

Tipps zum Einfrieren frischer Lebensmittel

- Das Gefrierfach eignet sich zum Einfrieren frischer Lebensmittel und zur Langzeitlagerung von gefrorenen und tiefgefrorenen Lebensmitteln.
- Legen Sie die frischen, einzufrierenden Lebensmittel in das Gefrierfach.
- Die maximale Menge an Lebensmitteln, die in 24 Stunden eingefroren werden kann, ist auf dem Typenschild angegeben.
- Der Einfriervorgang dauert 24 Stunden: Geben Sie während dieser Zeit keine weiteren einzufrierenden Lebensmittel hinzu.

Tipps für die Lagerung von Lebensmitteln im Gefrierschrank

- Halten Sie die Gefriertemperatur bei -18°C.
- Heiße Lebensmittel vor der Lagerung im Gefrierschrank auf Raumtemperatur abkühlen lassen.
- In kleine Portionen geschnittene Lebensmittel frieren schneller ein und lassen sich leichter auftauen und garen. Das empfohlene Gewicht für jede Portion beträgt höchstens 2,5 kg.
- Lebensmittel verpacken, bevor Sie sie in den Gefrierschrank legen.
- Auftaute Lebensmittel können nicht wieder eingefroren werden, es sei denn, sie wurden erneut durchgegart.
- Legen Sie keine übermäßigen Mengen an frischen Lebensmitteln in das Gefrierfach.
- Lebensmittel können im Gefrierschrank bei einer Temperatur von mindestens -18 °C je nach Beschaffenheit 2 bis 12 Monate gelagert werden (z. B. Fleisch: 3-12 Monate, Gemüse 6-12 Monate). Überschreiten Sie nicht die von den Herstellern empfohlene Haltbarkeitsdauer der Lebensmittel.

PFLEGE UND REINIGUNG

WARNUNG! Trennen Sie das Gerät vor der Reinigung von der Stromversorgung

Allgemeines

Das Gerät sollte alle vier Wochen gereinigt werden, um eine gute Wartung zu gewährleisten und um schlechte Gerüche von gelagerten Lebensmitteln zu vermeiden.

- Reinigen Sie das Innere und das Gehäuse des Geräts mit lauwarmem Wasser und etwas Neutraleife.
- Wischen Sie den Kühlschrank mit einem feuchten Tuch gründlich aus und trocknen Sie ihn mit einem weichen Tuch ab.
- Reinigen Sie das Zubehör nur mit lauwarmem Wasser und neutralem Reinigungsmittel. Stellen Sie sicher, dass alle Spülmittelreste abgewischt und alle Teile trocken sind, bevor Sie sie wieder in das Gerät einsetzen.
- Reinigen Sie Geräteteile nicht in einer Geschirrspülmaschine.
- Warten Sie vor dem Neustart mindestens 5 Minuten, da durch häufiges Einschalten der Kompressor beschädigt werden kann.

FEHLERBEHEBUNG

Bei Problemen prüfen Sie bitte alle angezeigten Möglichkeiten, und befolgen Sie die nachstehenden Anweisungen, bevor Sie einen Kundenservice kontaktieren.

Problem	Mögliche Ursachen	Mögliche Behebung
Das Gerät funktioniert nicht.	Das Gerät ist ausgeschaltet.	Drücken Sie die Taste ON/OFF, um das Gerät einzuschalten.
	Der Netzstecker ist nicht an die Steckdose angeschlossen	Netzstecker anschließen
	Sicherung hat ausgelöst oder ist defekt.	Prüfen Sie die Sicherung und tauschen Sie sie ggf. aus.
	Steckdose ist defekt.	Netzstörungen sollten von einer Elektrofachkraft behoben werden.
Das Gerät läuft häufig oder zu lange	Die Innen- oder Außentemperatur ist zu hoch.	Es ist normal, dass das Gerät länger läuft
	Das Gerät wurde über einen längeren Zeitraum ausgeschaltet	Normalerweise dauert es 8 bis 12 Stunden, bis das Gerät vollständig abgekühlt ist.
	Eine Gerätetür/Schublade wurde nicht richtig geschlossen.	Tür/Schublade schließen und sicherstellen, dass das Gerät auf einem ebenem Untergrund steht und dass keine Lebensmittel oder Behälter gegen die Tür stoßen.
Das Innere des Kühlschranks ist schmutzig und/oder übelriechend.	Das Innere des Kühlschranks muss gereinigt werden.	Das Innere des Kühlschranks reinigen.
	Lebensmittel mit starkem Geruch werden im Kühlschrank gelagert.	Packen Sie die Lebensmittel sorgfältig ein.
Feuchtigkeitsbildung im Innern des Kühlschranks.	Das Klima ist zu warm und zu feucht.	Temperatur erhöhen
	Eine Tür/Schublade wurde nicht richtig geschlossen.	Tür/Schublade schließen.
	Lebensmittelbehälter oder Flüssigkeiten werden offen gelassen.	Heiße Speisen auf Raumtemperatur abkühlen lassen und Speisen und Flüssigkeiten abdecken.

Feuchtigkeit sammelt sich außen am Kühlschrank oder zwischen den Tür und Schublade.	Das Klima ist zu warm und zu feucht.	Das ist bei feuchtem Klima normal und ändert sich, wenn die Luftfeuchtigkeit wieder abnimmt.
	Tür/Schublade nicht richtig geschlossen.	Stellen Sie sicher, dass die Tür/Schublade fest geschlossen ist.
Starke Eisbildung und Frost im Gefrierfach.	Die Lebensmittel sind nicht angemessen verpackt.	Verpacken Sie die Lebensmittel immer gut.
	Eine Gerätetür/Schublade wurde nicht richtig geschlossen.	Tür/Schublade schließen.
Ungewöhnliche Geräusche	Das Gerät steht nicht gerade	Stellen Sie die Füße neu ein.
	Das Gerät berührt die Wand oder andere Gegenstände.	Bewegen Sie das Gerät leicht.
LEDs des Displays blinken.	Einer der Sensoren ist außerhalb des Bereichs.	Kontaktieren Sie den Kundenservice.
Ein Alarm ertönt.	Die Kühlschranktür ist offen.	Schließen Sie die Tür oder schalten Sie den Alarm manuell aus.
Die Innenbeleuchtung oder das Kühlsystem funktioniert nicht	Die LED-Leuchte ist defekt	Rufen Sie den Kundenservice an, um die Leuchte auszutauschen.

Während des Betriebs können die Seitenwände und der Rahmen des Gefrierschranks heiß sein: Dies ist normal und wird durch den normalen Arbeitszyklus des Produkts verursacht.

Installation

Reversibilität der Tür

Bevor Sie die den Türanschlag ändern, legen Sie folgende Werkzeuge und Materialien bereit: Schraubendreher, Kreuzschraubendreher, Schraubenschlüssel und die im Beutel enthaltenen Teile.



Linke Schließhilfe x1

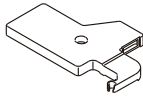

Linke obere Scharnierabdeckung x1

1. Entfernen Sie die oberen Kabelkastenabdeckungen.

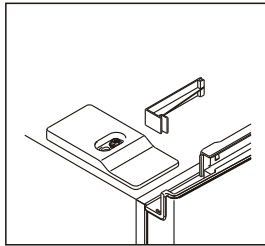
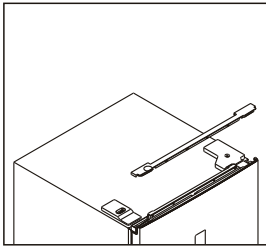

2. Schrauben Sie die rechte obere Scharnierabdeckung ab, und trennen Sie die Anschlüsse von Türschalter und Display.

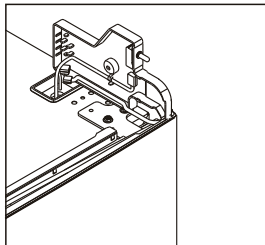
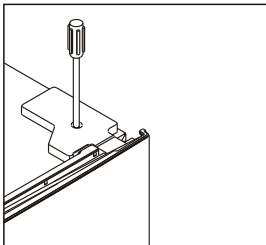

Installation

3. Schrauben Sie das obere Scharnier ab, entfernen Sie es und nehmen Sie die Tür ab.

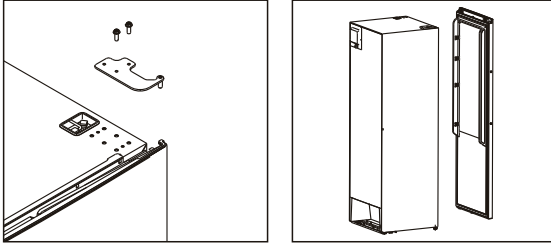

4. Entfernen Sie die rechte Schließhilfe, nehmen Sie die linke Schließhilfe aus dem Zubehörbeutel und montieren Sie sie auf der linken Seite.

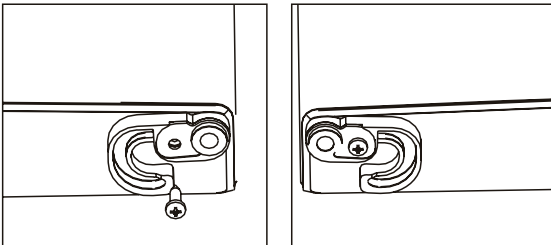

5. Schrauben Sie das untere Scharnier ab, und wechseln Sie den verstellbaren Fuß von der linken auf die rechte Seite.

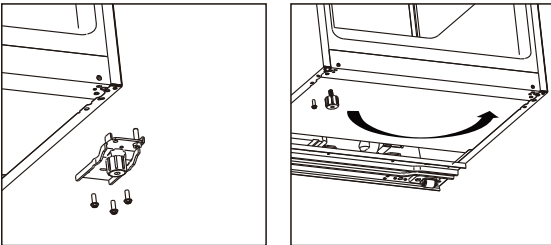

6. Schrauben Sie den unteren Scharnierstift ab und versetzen Sie ihn von der rechten auf die linke Seite. bringen Sie dann das untere Scharnier auf der linken Geräteseite an.

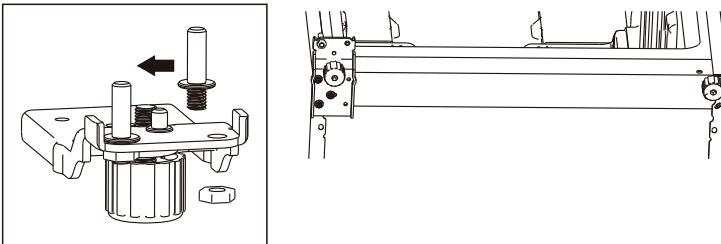

Installation

7. Schrauben Sie den oberen Scharnierstift heraus und versetzen Sie ihn von oben nach unten. Nehmen Sie den Türschalter von der rechten Scharnierabdeckung ab und bauen Sie ihn in die linke Scharnierabdeckung ein, die sich im Zubehörbeutel befindet.

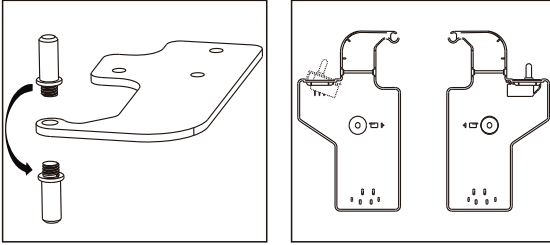

8. Schrauben Sie die obere Zierabdeckung auf der linken Seite ab und bringen Sie sie rechts an.

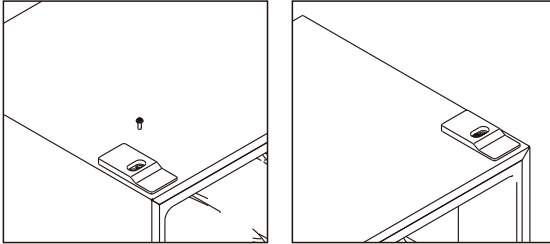

9. Lösen Sie die Türdichtungen des Kühl- und Gefrierschranks und bringen Sie sie nach dem Drehen wieder an.

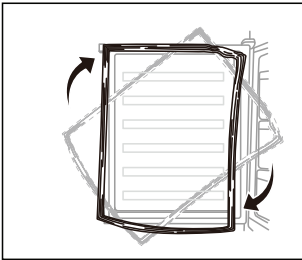

10. Bringen Sie die Tür an, und wechseln Sie die Anschlusskabel von der rechten zur linken Seite.

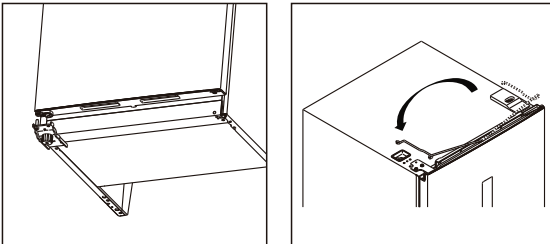

Installation

11. Bringen Sie das obere Scharnier auf der linken Seite an. Passen Sie das obere Scharnier bei der Montage leicht an, damit die Dichtung auch gut abdichtet ist.

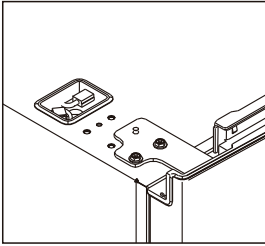

12. Verbinden Sie die Anschlüsse des Türschalters und des Displays, und bringen Sie die linke obere Scharnierabdeckung an.

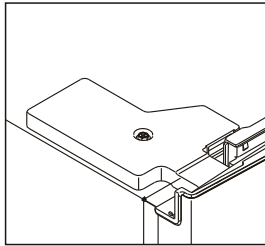
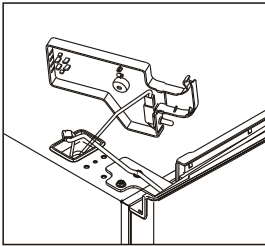

13. Bringen Sie die oberen Kabelkastenabdeckungen auf der rechten Seite an.

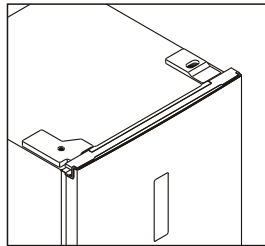
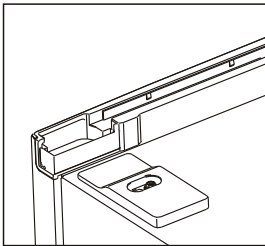

Installation

Türgriff montieren

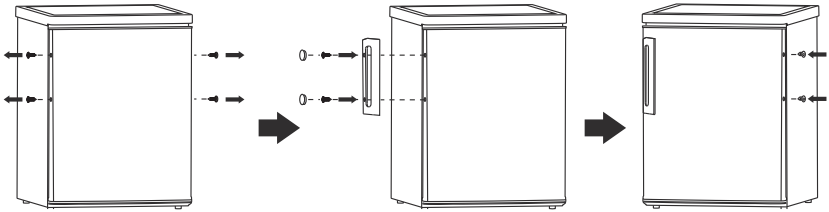

Platzbedarf

- Planen Sie genügend Platz für die Türöffnung ein.
- Es wird empfohlen, auf Seiten einen Abstand von mindestens 10 mm einzuhalten.

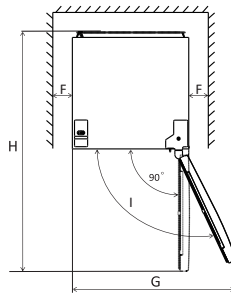
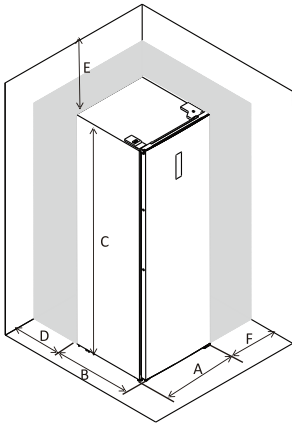

A	600
B	650
C	1850
D	min. 50
E	min. 50
F	min. 10
G	835
H	1323
I	115°

Hinweis: Dieses Kühlgerät ist nicht zur Verwendung als Einbaugerät bestimmt.

Nivellierung des Gerätes

Dazu passen Sie die beiden Stellfüße an der Vorderseite des Gerätes an.

Wenn das Gerät nicht gerade steht, sind die Tür und die magnetische Dichtung nicht richtig ausgerichtet.

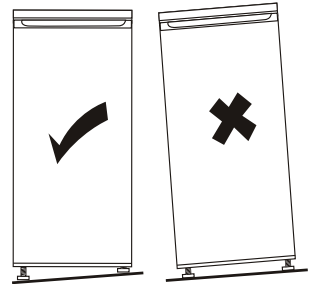
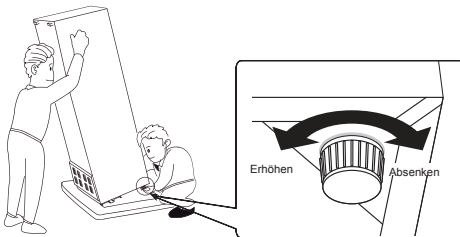

Bedienoberfläche

Verwendung des Bedienfelds

1.0 Einführung in die Bedienoberfläche

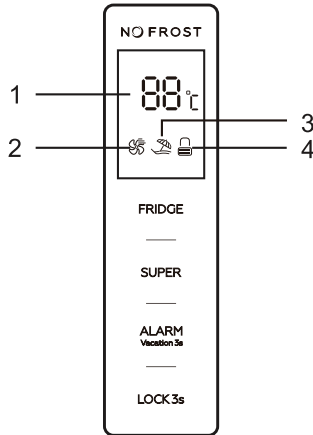

1.1 Bedienungstasten

FRIDGE: Temperaturregelung des Geräts

SUPER: Super-Modus ein- und ausschalten

ALARM/VACATION: Türöffnungsalarm löschen, Urlaubsmodus aktivieren und deaktivieren

LOCK: Verriegeln und Entriegeln

1.2 LED-Display

1. Anzeigefenster für die eingestellte Temperatur

2. Super Modus-Symbol

3. Urlaubsmodus-Symbol

4. Symbol zum Ver- und Entriegeln

2.0. Illustration der Schaltflächen

Alle Tasten sind nur im entriegelten Modus nutzbar.

Nach jeder Tastenbetätigung ertönt ein kurzer Piepton.

Bedieneroberfläche

2.1. FRIDGE: Temperaturregelung des Geräts

Nur im benutzerdefinierten Modus nutzbar. Gehen Sie wie folgt vor, um den Supermodus und den Urlaubsmodus zu deaktivieren, und wählen Sie dann den benutzerdefinierten Modus aus.

2.2. SUPER: Super-Modus ein- und ausschalten

Drücken Sie die Taste „**SUPER**“, um den Super-Modus auszuwählen. Wenn das Symbol für den Supermodus 5 Sekunden lang blinkt, ist er ausgewählt.

Wenn der Supermodus ausgewählt ist, leuchtet sein Symbol auf und das Anzeigefenster zeigt 2°C an. Wenn Sie im Supermodus die Taste „**FRIDGE**“ berühren, blinkt das Symbol dreimal, aber die Kühlschranktemperatur kann nicht verändert werden.

So beenden Sie den Super-Modus:

- Drücken Sie die Taste „**SUPER**“, um den Super-Modus abzuwählen.
- Alternativ schaltet der Kühlschrank nach drei Stunden Supermodus ohne jegliche Bedienung den Supermodus automatisch ab und kehrt zur vorherigen Einstellung zurück.

Warnung:

Im Supermodus kann die Geräusentwicklung des Geräts etwas höher sein als im Normalbetrieb.

2.3. ALARM/VACATION: Türöffnungsalarm löschen, Urlaubsmodus aktivieren und deaktivieren

Berühren Sie kurz die Taste „**ALARM/VACATION**“, um den Türöffnungsalarm zu löschen.

Berühren Sie die Taste „**ALARM/VACATION**“ 3 Sekunden lang, um den Urlaubsmodus auszuwählen. Wenn das Symbol für den Urlaubsmodus 5 Sekunden lang blinkt, ist er ausgewählt.

Wenn der Urlaubsmodus ausgewählt ist, leuchtet sein Symbol auf und das Anzeigefenster zeigt 17°C an. Im Urlaubsmodus reagiert die Taste „**FRIDGE**“ nicht auf eine Berührung.

Durch kurzes Berühren der Taste „**SUPER**“ können Sie den Urlaubsmodus verlassen und den Supermodus aufrufen.

Berühren Sie die Taste „**ALARM/VACATION**“ 3 Sekunden lang, um den Urlaubsmodus abzuwählen.

2.4. LOCK: Verriegeln und Entriegeln

Berühren Sie die Taste „**LOCK**“ 3 Sekunden lang, um das Bedienfeld zu verriegeln. Dann wird das

Symbol zum Ver- und Entriegeln  angezeigt.

Berühren Sie im Verriegelungszustand eine beliebige Taste, das Ver- und Entriegelungssymbol blinkt dreimal.

Berühren Sie die Taste „**LOCK**“ 3 Sekunden lang, um das Bedienfeld zu entsperren. Dann wird das

Symbol zum Ver- und Entriegeln  angezeigt.

Im entsperren Zustand können alle Tasten bedient werden.

Wenn innerhalb von 25 Sekunden keine Eingabe erfolgt, wird das Bedienfeld automatisch gesperrt.

3.0. Türöffnungsalarm

Wenn die Tür 90 Sekunden lang geöffnet bleibt, ertönt der Türöffnungsalarm.

Schließen Sie die Tür, um den Türöffnungsalarm auszuschalten.

Oder berühren Sie kurz die Taste „**ALARM/VACATION**“, um den Türöffnungsalarm zu löschen.

Täglicher Gebrauch

Erste Inbetriebnahme

Reinigung des Innenraums

Bevor Sie das Gerät zum ersten Mal benutzen, waschen Sie das Innere und alle Zubehörteile mit lauwarmem Wasser und etwas Neutraleife ab, um den typischen Geruch eines fabrikneuen Geräts zu entfernen.

Wichtig! Verwenden Sie keine Reinigungsmittel oder Scheuermittel, da diese die Oberfläche beschädigen.

- Bringen Sie das Gerät über die Stellfüße stabil in die Waage.
- Schalten Sie das Gerät bei der ersten Verwendung 2 bis 3 Stunden lang ein, bevor Sie Lebensmittel einlegen.

Täglicher Gebrauch

Positionieren Sie verschiedene Lebensmittel in verschiedenen Fächern entsprechend der unten stehenden Tabelle.

Kühlfächer des Kühlschranks	Art des Lebensmittels
Tür oder Türfächer des Kühlschranks	<ul style="list-style-type: none"> • Lebensmittel mit natürlichen Konservierungsstoffen, wie z. B. Marmeladen, Säfte, Getränke, Würzmittel. • Lagern Sie keine verderblichen Lebensmittel.
Crisper-Schublade	<ul style="list-style-type: none"> • Früchte, Kräuter und Gemüse sollten separat in das Gemüsefach gelegt werden. • Lagern Sie keine Bananen, Zwiebeln, Kartoffeln und Knoblauch im Kühlschrank.
Regalboden im Kühlschrank	<ul style="list-style-type: none"> • Molkereiprodukte, Eier • Lebensmittel, die nicht gegart werden müssen, wie z. B. verzehfertige Lebensmittel, Wurstwaren, Speisereste.

Empfehlung für die Temperatureinstellung: Es werden 4°C empfohlen.

Bei der empfohlenen Einstellung beträgt die beste Lagerzeit im Gefrierschrank nicht mehr als 3 Tage. Die Lagerzeit kann sich bei anderen Einstellungen verringern.

Zubehör: bewegliche Einlegeböden

Die Wände des Kühlschranks sind mit einer Reihe von Führungsschienen ausgestattet, so dass die Einlegeböden nach Belieben positioniert werden können.

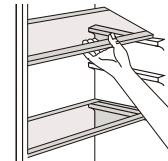

Positionierung der Türfächer

Die Türfächer können zur Reinigung abgenommen werden. Gehen Sie dazu wie folgt vor: Ziehen Sie das Türfach langsam in Richtung der Pfeile, bis er sich löst, und setzen Sie sie nach der Reinigung wieder ein.

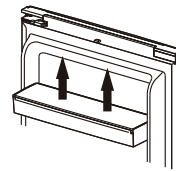

Einstellen der Luftfeuchtigkeit in der Crisper-Schublade

Niedrige Luftfeuchtigkeit: Den Regler nach links schieben

Hohe Luftfeuchtigkeit: Den Regler nach rechts schieben



Täglicher Gebrauch

Bevor Sie den Wasserspender zum ersten Mal in Betrieb nehmen, sollten Sie ihn aus dem Kühlschrank herausnehmen und reinigen.

1. Tankfach hochschieben und herausnehmen.

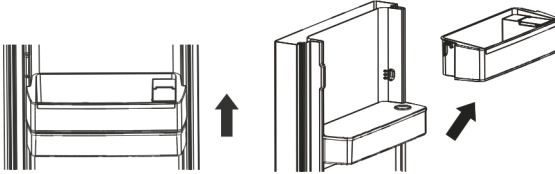

2. Wassertank herausnehmen. Nehmen Sie die obere Abdeckung ab und spülen Sie sowohl den Tank als auch die Abdeckung.

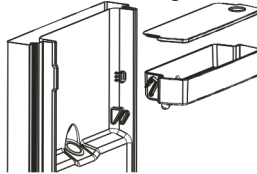

3. Bringen Sie nach der Reinigung den Wassertank, die Abdeckung und das Tankfach wie unten dargestellt wieder an:

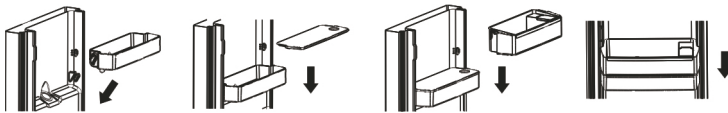

4. Reinigen Sie den Spenderhebel an der Außenseite der Kühlschranktür.

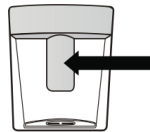

Füllen des Wassertanks

1. Öffnen Sie die kleine Klappe oben auf dem Tankfach.
2. Füllen Sie den Wasserbehälter bis zur 2-Liter-Markierung mit Trinkwasser.
3. Schließen Sie die Klappe. Vergewissern Sie sich, dass sie fest verschlossen ist.

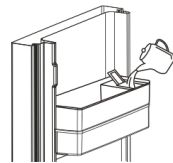

Ausgabe von Wasser

Drücken Sie den Spenderhebel vorsichtig mit einem Glas oder Behälter. Um den Durchfluss zu stoppen, ziehen Sie das Glas vom Hebel weg.



Täglicher Gebrauch

Hilfreiche Hinweise und Tipps

- Es handelt sich um einen Haushaltskühlschrank, der für die Aufbewahrung von Lebensmitteln des kurzfristigen Bedarfs wie Obst, Gemüse, Getränke usw. geeignet ist. Verwenden Sie ihn nicht als Spezialgerät zur Aufbewahrung von Gegenständen mit strengen Temperaturanforderungen, wie z. B. Medikamente usw.
- Vorgekochte Lebensmittel vor der Lagerung im Kühlschrank auf Raumtemperatur abkühlen lassen.
- Lebensmittel verpacken, bevor Sie sie in den Kühlschrank legen.
- Legen Sie die Lebensmittel nicht direkt gegen den Luftauslass, da dieser sonst blockiert werden und die Lebensmittel einfrieren könnte.

Reinigung

Aus hygienischen Gründen sollte der Innenraum des Geräts, einschließlich des Innenzubehörs, regelmäßig gereinigt werden.



Vorsicht! Während der Reinigung ist das Gerät unbedingt von der Stromquelle zu trennen. Es besteht die Gefahr eines Stromschlags! Schalten Sie das Gerät vor der Reinigung aus und ziehen Sie den Stecker aus der Steckdose oder schalten Sie den Schutzschalter oder die Sicherung aus. Reinigen Sie das Gerät niemals mit einem Dampfreiniger. Feuchtigkeit kann sich in elektrischen Bauteilen ansammeln, und es besteht die Gefahr eines Stromschlags! Heiße Dämpfe können zur Beschädigung von Kunststoffteilen führen. Das Gerät muss trocken sein, bevor es wieder in Betrieb genommen wird.

Wichtig! Ätherische Öle und organische Lösungsmittel können Kunststoffteile angreifen (z.B. Zitronensaft, Saft aus Orangenschalen, Buttersäure, essigsäurehaltige Reinigungsmittel).

- Achten Sie darauf, dass solche Stoffe nicht mit den Geräteteilen in Berührung kommen.
- Verwenden Sie kein Scheuermittel
- Nehmen Sie die Lebensmittel aus dem Gefrierschrank. Lagern Sie sie gut eingepackt an einem kühlen Ort.
- Schalten Sie das Gerät aus und ziehen Sie den Stecker aus der Steckdose oder schalten Sie den Schutzschalter oder die Sicherung aus.
- Reinigen Sie das Gerät und das Innenzubehör mit einem Tuch und lauwarmem Wasser. Nach der Reinigung mit klarem Wasser abwischen und trockenreiben.
- Nachdem alles getrocknet ist, nehmen Sie das Gerät wieder in Betrieb.

Nichtverwendung für einen längeren Zeitraum

- Wenn das Gerät über einen längeren Zeitraum nicht benutzt wird:
- Nehmen Sie die Lebensmittel heraus und ziehen Sie den Netzstecker.
- Reinigen Sie das Gerät wie im Abschnitt „Pflege und Reinigung - Allgemeines“ beschrieben.
- Lassen Sie die Türen und Schubladen des Gefrierschranks offen, um zu verhindern, dass sich schlechte Gerüche bilden.

Stromunterbrechung

Bei Stromausfall sollten die gelagerten Lebensmittel in der auf dem Typenschild angegebenen Zeit frisch gekühlt bleiben. Beachten Sie diese Tipps bei einer längeren Stromunterbrechung, insbesondere im Sommer:

- Öffnen Sie die Tür/Schublade so selten wie möglich.
 - Legen Sie während eines Stromausfalls keine weiteren Lebensmittel in das Gerät.
 - Wenn der Stromausfall vorher angekündigt wurde und die Unterbrechungsdauer länger ist als die auf dem Typenschild angegebene Anzahl von Stunden, frieren Sie im Voraus ein paar Eiswürfel oder Kühlakkus ein, und legen Sie diese beim Stromausfall oben in das Kühlfach.
 - Die Lagerdauer und die genießbare Qualität der Lebensmittel werden reduziert.
- Aufgetaute Lebensmittel sollten entweder verzehrt oder gekocht und (sofern geeignet) wieder eingefroren werden, um Gesundheitsrisiken zu vermeiden.

Verfügbarkeit von Ersatzteilen

- Thermostate, Temperatursensoren, Leiterplatten und Leuchtmittel sind für einen Zeitraum von mindestens 7 Jahren nach Inverkehrbringen des letzten Gerätes des Modells erhältlich.
- Türgriffe, Türcharniere, Auszüge und Schubladen für eine Mindestdauer von 7 Jahren und Türdichtungen für eine Mindestdauer von 10 Jahren, nachdem das letzte Gerät des Modells in Verkehr gebracht wurde.

Um den technischen Kundendienst zu kontaktieren, besuchen Sie unsere Website:
<https://corporate.haier-europe.com/en/>

Wählen Sie im Abschnitt „Website“ die Marke Ihres Produkts und Ihr Land aus. Sie werden auf die entsprechende Website weitergeleitet, auf der Sie die Telefonnummer und das Formular zur Kontaktaufnahme mit dem technischen Kundendienst finden.

Weitere Informationen zum Produkt finden Sie unter <https://eprel.ec.europa.eu/> oder scannen Sie den QR-Code auf dem Energielabel, das dem Gerät beiliegt.

Der Kälteste Teil Des Kühlschranks

Das nachstehende Symbol zeigt an, wo sich der kälteste Bereich in Ihrem Kühlschrank befindet. Dieser Bereich ist in der Nähe des Gebläses und oben durch das Symbol oder durch die in gleicher Höhe angebrachte Regalfläche gekennzeichnet.



Um die Temperatur in diesem Bereich zu gewährleisten, ist darauf zu achten, dass die Position des Regalbodens nicht verändert wird.

INSTALLATION DER TEMPERATURANZEIGE

Damit Sie Ihren Kühlschrank richtig einstellen können, ist er mit einer Temperaturanzeige ausgestattet, die die durchschnittliche Temperatur im kältesten Bereich überwacht. **WARNUNG:** Die Temperaturanzeige ist nur für die Verwendung in Ihrem Kühlschrank bestimmt. Achten Sie darauf, sie nicht in einem anderen Kühlschrank (der kälteste Bereich ist unterschiedlich) oder für andere Zwecke zu verwenden.

Überprüfung der Temperatur im kältesten Bereich. Wenn die Temperaturanzeige installiert ist, können Sie regelmäßig überprüfen, ob die Temperatur im kältesten Bereich korrekt ist.

Falls erforderlich, stellen Sie das Thermostat wie oben beschrieben entsprechend ein. Die Temperatur im Inneren des Kühlschranks wird von mehreren Faktoren beeinflusst, z. B. von der Raumtemperatur, der Menge der gelagerten Lebensmittel und der Häufigkeit der Türöffnung. Berücksichtigen Sie diese Faktoren bei der Einstellung der Temperatur.

Um sicherzustellen, dass die Lebensmittel vor allem im kältesten Teil gut konserviert werden, vergewissern Sie sich, dass die Temperaturanzeige „OK“ anzeigt.



Wenn nicht „OK“ angezeigt wird, ist die Temperatur in diesem Bereich zu hoch. Stellen Sie das Thermostat auf eine höhere Stufe. Warten Sie mindestens 12 Stunden, bevor Sie das Thermostat neu einstellen. Nach dem Einlegen frischer Lebensmittel in das Gerät oder nach wiederholtem (oder längerem) Öffnen der Tür ist es normal, dass auf der Temperaturanzeige nicht „OK“ angezeigt wird.

Instrucciones de uso

Frigorífico Total No-Frost

Índice

Índice	
1.Información de seguridad	Página 1~9
2.Descripción general	Página 10~11
3.Instalación	Página12~21
4.Interfaz de usuario	Página 22~23
5.Uso diario	Página 24~27

Gracias por haber adquirido este producto.

Antes de utilizar el frigorífico, le aconsejamos que lea atentamente este manual de instrucciones para maximizar su rendimiento. Guarde toda la documentación para su uso posterior o para otros propietarios. Este producto deberá destinarse únicamente a usos domésticos u otras aplicaciones similares, como:

- la zona de cocina para personal en tiendas, oficinas y otros entornos de trabajo,
- en casas de campo o por clientes de hoteles, moteles y otros entornos de tipo residencial,
- en alojamientos turísticos (bed and breakfasts),
- para servicios de catering y usos similares no destinados a la venta al por menor.

Este electrodoméstico deberá ser destinado única y exclusivamente a la conservación de alimentos. Cualquier otro uso se considera peligroso y el fabricante no podrá ser considerado responsable de cualquier omisión. Asimismo, se recomienda leer las condiciones de garantía.

INFORMACIÓN DE SEGURIDAD

¡Lea atentamente las instrucciones de funcionamiento e instalación!

Contienen información importante sobre cómo instalar, utilizar y mantener este electrodoméstico.

El fabricante no se hace responsable si no cumple las instrucciones y advertencias. Guarde todos los documentos para consultas o propietarios futuros.

- **No conecte el electrodoméstico a la red eléctrica hasta retirar por completo todos los embalajes y protectores para el transporte. Mantenga a los niños alejados del embalaje y de sus partes. ¡Los cartones plegables y el film plástico suponen un peligro de asfixia!**
- **Si el producto se ha transportado en posición horizontal, proceda a colocarlo en su lugar de instalación y espere un mínimo de 4 horas antes de ponerlo en marcha para que repose el aceite del compresor.**
- **Asegúrese de que no haya daños causados por el transporte.**
- **No dañe el circuito del refrigerante.**

- **No obstruya las aberturas de ventilación de la carcasa del electrodoméstico o de la estructura integrada.**
- **No utilice nunca agua para lavar la zona del compresor, pásele un paño seco después de la limpieza para evitar la oxidación.**
- **Este electrodoméstico es pesado: manipúlelo con la ayuda de otra persona.**
- **Instale y nivele el electrodoméstico en un lugar adecuado para su tamaño y uso.**
- **Asegúrese de que la información eléctrica de la placa de características técnicas coincida con la fuente de alimentación. Si no es así, póngase en contacto con un electricista.**
- **Este electrodoméstico funciona mediante una fuente de alimentación de 220-240 V CA/50 Hz. Una fluctuación anormal del voltaje puede provocar que el electrodoméstico no se ponga en marcha, o que se dañe el control de temperatura o el compresor, o que se oiga un ruido anormal durante el funcionamiento. En tal caso, se deberá instalar un regulador automático.**
- **Solo para el Reino Unido: El cable de alimentación de este electrodoméstico está equipado con un enchufe de 3 cables (a tierra) que se ajusta a una toma de corriente estándar de 3 cables (a tierra). No corte ni desmonte la tercera patilla (toma de tierra). Una vez instalado el electrodoméstico, el enchufe debe ser accesible.**
- **Para evitar que se produzcan cortes o daños en el cable de alimentación, asegúrese de que no**

quede atrapado debajo del electrodoméstico durante y después del transporte/traslado del electrodoméstico. Si el cable de alimentación está dañado, debe ser sustituido por el fabricante, por su servicio técnico o por cualquier profesional cualificado similar para evitar riesgos.

- **No instale el electrodoméstico en un lugar húmedo o sucio, ni lo exponga a la luz directa del sol o el agua.**
- **No instale el electrodoméstico cerca de calentadores o materiales inflamables.**
- **PARA electrodomésticos con compartimento congelador: en caso de corte del suministro eléctrico, no abra la puerta. Los alimentos congelados no deberían verse afectados si el corte dura menos que las horas indicadas en la etiqueta de valores máximos (tiempo de aumento de la temperatura). Si el corte se prolonga durante más tiempo, deberá procederse a la comprobación de los alimentos y consumirse de inmediato; también se pueden cocinar y volver a congelar.**
- **No se preocupe si le resulta difícil abrir la puerta del electrodoméstico justo después de cerrarla. Esto se debe a la diferencia de presión, que se igualará y permitirá abrir la tapa con normalidad después de unos minutos.**
- **No guarde medicamentos, bacterias ni agentes químicos en el electrodoméstico. Este aparato es un electrodoméstico: no se recomienda almacenar materiales que requieran temperaturas extremas.**
- **No tire en exceso del cable. No pliegue el cable. No toque el enchufe con las manos húmedas.**

- **No guarde productos que contengan propelentes inflamables (p.ej.: aerosoles) o sustancias explosivas en el electrodoméstico. ¡Peligro de explosión!**
- **No coloque artículos inestables (objetos pesados, recipientes llenos de agua) en la parte superior del frigorífico, a fin de evitar lesiones personales causadas por caídas o descargas eléctricas causadas por el contacto con el agua.**
- **No use dispositivos eléctricos dentro de los compartimentos para alimentos, salvo que sean del tipo recomendado por el fabricante.**
- **No toque los elementos de refrigeración internos, sobre todo con las manos mojadas, para evitar cortes o lesiones.**
- **Aquí están en riesgo los niños, las personas con capacidades físicas, mentales o sensoriales limitadas y las personas con conocimientos inadecuados sobre el funcionamiento seguro de este electrodoméstico.**
- **Compruebe que los niños y las personas vulnerables hayan entendido los riesgos. Una persona responsable de la seguridad debe supervisar o instruir a los niños y a las personas vulnerables que utilicen este electrodoméstico. Solo los niños mayores de 8 años pueden usar este electrodoméstico.**
- **Los niños no deben jugar con este electrodoméstico.**

- Se permite que niños de entre 3 y 8 años metan y saquen alimentos en y de este aparato.
- **PARA electrodomésticos con compartimento congelador:** no meta líquidos embotellados o enlatados (especialmente bebidas carbonatadas) en el congelador. ¡Las botellas y latas pueden explotar!
- **PARA electrodomésticos con compartimento congelador:** nunca se lleve a la boca los alimentos congelados directamente del congelador. ¡Peligro de quemaduras por baja temperatura!
- Mantenga las piezas de plástico y la junta de la puerta limpias de aceite y grasa. De lo contrario, las partes plásticas y la junta de la puerta se volverán porosas.
- Antes de llevar a cabo cualquier operación, desenchufe el cable de alimentación de la toma eléctrica.
- No utilice dispositivos mecánicos ni otros equipos para acelerar el proceso de descongelación, salvo aquellos recomendados por el fabricante.
- No use objetos puntiagudos o afilados como cuchillos o tenedores para eliminar la escarcha.
- No utilice secadores de pelo, estufas eléctricas u otros aparatos similares para descongelar.
- Se recomienda mantener el enchufe limpio; cualquier exceso de polvo sobre el enchufe podría provocar un incendio.
- No intente reparar, desmontar o modificar este electrodoméstico por su cuenta. En caso de necesitar reparación, póngase siempre en contacto con nuestro servicio de atención al cliente.

- **Supervise a los niños mientras se realizan tareas de limpieza o mantenimiento en el electrodoméstico.**
- **No limpie los estantes de cristal fríos con agua caliente. Un cambio repentino de temperatura puede causar que el cristal se rompa.**
- **ADVERTENCIA: Los tubos del circuito de refrigeración transportan una pequeña cantidad de refrigerante ecológico pero inflamable (R600a) y gas aislante (ciclopentano). No daña la capa de ozono y no aumenta el efecto invernadero. Si se producen fugas de refrigerante, este puede causar lesiones en los ojos o inflamarse.**
- **En caso de producirse daños en el circuito de refrigerante:**
 - **Apague el aparato y desenchufe el enchufe de la red;**
 - **Mantenga las llamas y/o las fuentes de ignición alejadas del aparato;**
 - **Ventile bien la habitación durante varios minutos;**
 - **Informe al servicio de atención al cliente.**
- **ADVERTENCIA: No dañe el enchufe o el cable de alimentación; esto podría provocar incendios o descargas eléctricas.**
- **ADVERTENCIA: No utilice tomas de corriente múltiples portátiles ni fuentes de alimentación portátiles. No recomendamos el uso de cables prolongadores ni adaptadores con varias tomas.**
- **No intente sentarse o ponerse de pie en la parte superior del electrodoméstico. Esto podría dañarlo o sufrir lesiones personales.**

Este electrodoméstico no se puede instalar apilado sobre otro.

- **Este producto está diseñado y construido únicamente para usos domésticos.**
- **Solo pueden usarse piezas originales suministradas por el fabricante. El fabricante garantiza que solo estas piezas cumplen los requisitos de seguridad.**
- **Dejar la puerta abierta durante largos períodos de tiempo puede causar un aumento significativo de la temperatura en los compartimentos del electrodoméstico.**
 - **Limpie regularmente las superficies que puedan entrar en contacto con alimentos y los sistemas de drenaje accesibles.**
 - **Limpie los depósitos del agua si no se han utilizado durante 48 horas; enjuague el circuito del agua conectado a un suministro de agua si no se ha utilizado agua durante 5 días.**
 - **Guarde la carne cruda y el pescado en recipientes adecuados en el frigorífico de manera que no entren en contacto ni goteen sobre otros alimentos.**
 - **Los compartimentos de alimentos congelados marcados con dos estrellas (si existen en el aparato) son adecuados para guardar alimentos precongelados, guardar o hacer helados y hacer cubitos de hielo.**
 - **Los compartimentos marcados con una, dos y tres estrellas, si existen en el aparato, no son aptos para congelar alimentos frescos.**

- Si deja el frigorífico vacío durante largos períodos, apáguelo, retire la escarcha, límpielo, séquelo y deje la puerta abierta para evitar la formación de moho en su interior.
- **PARA enfriadores de vino:** este electrodoméstico está destinado a ser utilizado exclusivamente para el almacenamiento de vino.
- **PARA un electrodoméstico independiente:** este electrodoméstico de refrigeración no está diseñado para ser utilizado como un electrodoméstico integrado.
- **PARA aparatos sin compartimento marcado con 4 estrellas:** este electrodoméstico de refrigeración no es apto para congelar alimentos.
- **Fuente de luz reemplazable (solo LED) por un profesional**
- **Este producto contiene una fuente luminosa de clase de eficiencia energética G.**

Desechar el electrodoméstico antiguo



Este electrodoméstico cumple la directiva europea 2012/19/UE en materia de Residuos de Aparatos Eléctricos y Electrónicos (RAEE).

Los RAEE contienen tanto sustancias contaminantes (que pueden conllevar consecuencias negativas para el medio ambiente) como componentes básicos (que se pueden reutilizar). Es importante que los RAEE se sometan a tratamientos específicos para eliminar y desechar adecuadamente los contaminantes y recuperar y reciclar todos los materiales.

Las personas desempeñan un papel clave a la hora de garantizar que los RAEE no se conviertan en un problema medioambiental. Para ello, es esencial seguir ciertas normas básicas:

- Los RAEE no deben recibir el mismo tratamiento que los residuos domésticos;
- Los RAEE deben depositarse en los puntos limpios pertinentes, gestionados por las autoridades locales o por empresas autorizadas. En muchos países, existe un servicio de recogida a domicilio de RAEE de gran tamaño.

En muchos países, al comprar un electrodoméstico nuevo, el distribuidor podría encargarse de la recogida del antiguo de forma totalmente gratuita, siempre y cuando el equipo tenga características similares y sea del mismo tipo que el equipo suministrado.

Descripción general

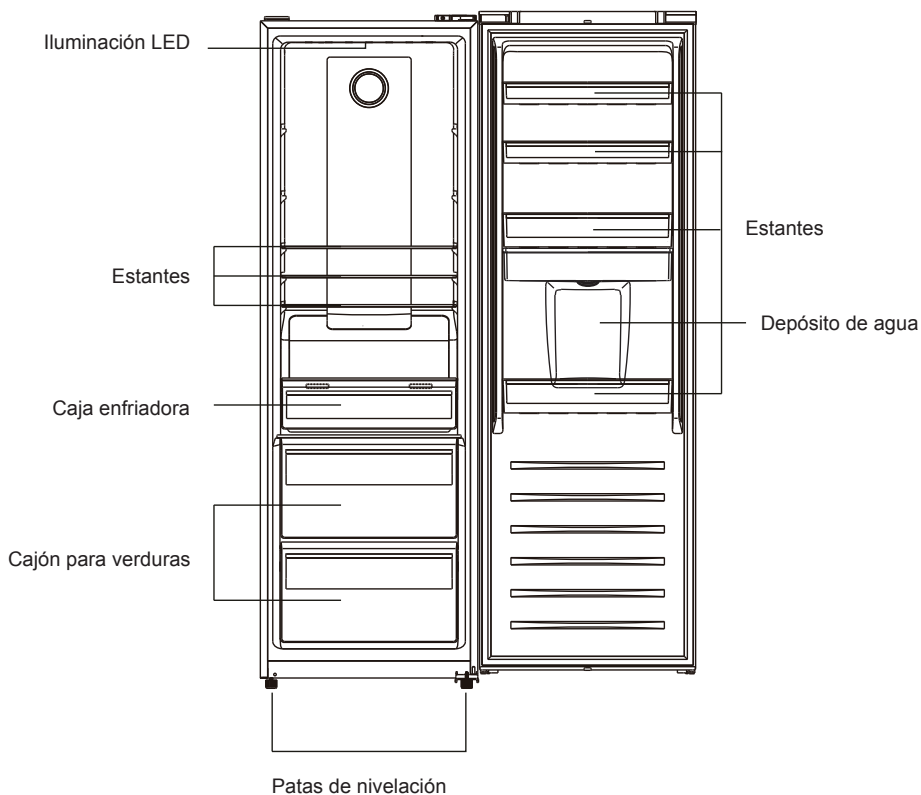

Nota: La imagen anterior es solo a modo de referencia. Es posible que el electrodoméstico real sea diferente.

Descripción general

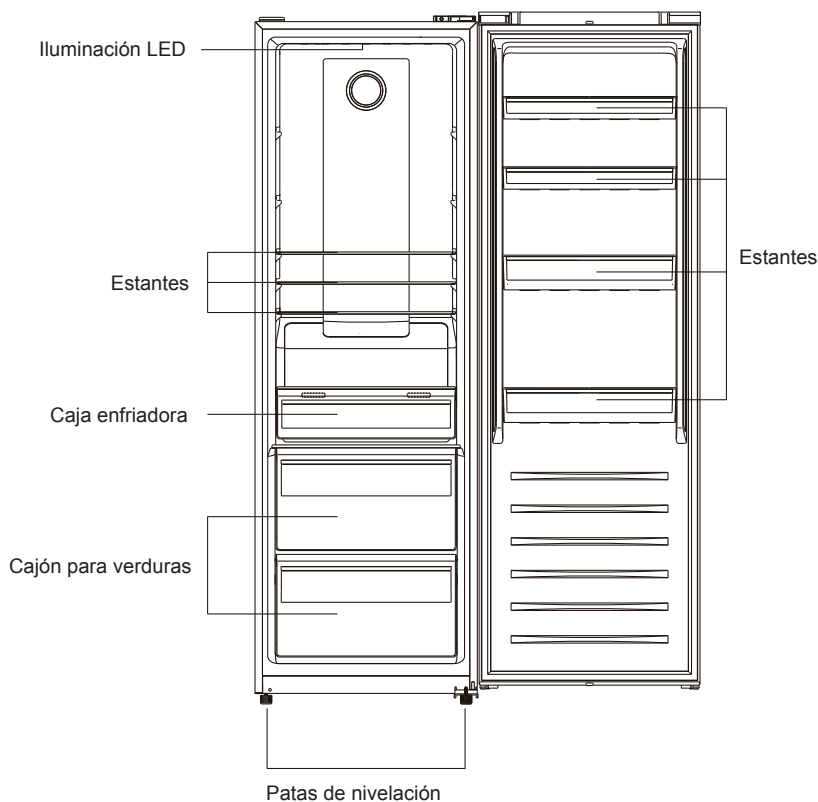

* La configuración que ahorra más energía requiere colocar cajones, fiambreras y estantes en el producto y que el ventilador esté apagado, por favor, consulte las imágenes de arriba.

** Las imágenes de arriba son solo de referencia. La configuración real dependerá del producto físico o la declaración del distribuidor.

Nota: La imagen anterior es solo a modo de referencia. Es posible que el electrodoméstico real sea diferente.

INSTALACIÓN

ADVERTENCIA Este es un electrodoméstico pesado. Manipúlelo con la ayuda de otra persona.

Antes del primer uso

- Retire todos los materiales de embalaje.
- Limpie el electrodoméstico con agua y un detergente suave y séquelo con un paño suave.
- Compruebe que la fuente de alimentación, la toma de corriente y el fusible son adecuados para la placa de clasificación.
- Compruebe que la toma de corriente tiene conexión a tierra y no tiene múltiples contactos ni extensiones.
- Compruebe que la toma de corriente sea accesible una vez posicionado el electrodoméstico.
- La temperatura del frigorífico y del congelador se ajusta automáticamente a 4° C y 18° C, respectivamente. Estos son los ajustes recomendados. Si lo desea, puede cambiar esta temperatura manualmente. Consulte la sección Ajuste de la temperatura.

Condiciones ambientales

- Este electrodoméstico debe instalarse en una habitación seca y bien ventilada.
- No instale el electrodoméstico cerca de otros electrodomésticos emisores de calor (hornos, neveras) sin aislamiento o bajo la luz solar directa.
- Si este electrodoméstico se instala en un ambiente frío (por ejemplo: un cobertizo, en exteriores o en un garaje), el rendimiento se verá afectado, lo que puede dañar la comida.

Instale este producto en un lugar en el que la temperatura ambiente no sea inferior o superior a la temperatura de funcionamiento: de lo contrario, el aparato no funcionará correctamente.

- **Templado amplio (SN):** este electrodoméstico de refrigeración está destinado a ser utilizado a una temperatura ambiente comprendida entre 10 °C y 32 °C.
- **Templado (N):** este electrodoméstico de refrigeración está destinado a ser utilizado a una temperatura ambiente comprendida entre 16 °C y 32 °C.
- **Subtropical (ST):** este electrodoméstico de refrigeración está destinado a ser utilizado a una temperatura ambiente comprendida entre 16 °C y 38 °C.
- **Tropical (T):** este electrodoméstico de refrigeración está destinado a ser utilizado a una temperatura ambiente comprendida entre 16 °C y 43 °C.

Nivelar el electrodoméstico

Este electrodoméstico debe colocarse sobre una superficie plana y sólida.

1. Incline el electrodoméstico ligeramente hacia atrás.
2. Gire las patas en sentido horario para subir el electrodoméstico.
3. Gire las patas en sentido antihorario para bajar el electrodoméstico.

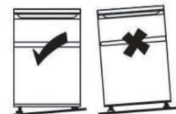

Desplazar el electrodoméstico

1. Retire toda la comida y desenchufe el electrodoméstico.
2. Fije los estantes y otras partes móviles en el frigorífico y el congelador con cinta adhesiva.
3. No incline el frigorífico más de 45° para evitar dañar el sistema de refrigeración.

CONSEJOS PARA EL ALMACENAMIENTO DE ALIMENTOS

Coloque diferentes alimentos en diferentes compartimentos de acuerdo con la tabla siguiente:

Compartimento frigorífico	Tipo de alimento
Puerta o estantes del compartimento frigorífico	<ul style="list-style-type: none">• Alimentos con conservantes naturales, como mermeladas, zumos, bebidas o condimentos• No guarde alimentos perecederos
Cajones para verduras (cajón para ensalada)	<ul style="list-style-type: none">• Las frutas, hierbas y verduras deben colocarse por separado en el cajón para verduras• No guarde plátanos, cebollas, patatas ni ajo en el frigorífico
Estante frigorífico medio	<ul style="list-style-type: none">• Productos lácteos, huevos.
Estante frigorífico superior	<ul style="list-style-type: none">• Alimentos que no necesitan cocción, como alimentos listos para consumir, embutidos o sobras
Cajones/bandejas del congelador	<ul style="list-style-type: none">• Alimentos para almacenar a largo plazo• Cajón inferior para carne cruda, aves, pescado.• Cajón medio para verduras congeladas, patatas fritas.• Bandeja superior para helados, frutas congeladas, productos horneados congelados.

- Se recomienda ajustar la temperatura a 4° C en el compartimento frigorífico y, si es posible, a -18° C en el compartimento congelador.
- Para la mayoría de las categorías de alimentos, se puede lograr un tiempo de conservación más largo en el compartimento frigorífico con temperaturas más frías. Dado que algunos productos en concreto (como las frutas y verduras frescas) pueden dañarse con temperaturas más frías, se aconseja guardarlos en los cajones para verduras, si los hay. Si no los hay, mantenga un ajuste medio del termostato.
- En el caso de los alimentos congelados, consulte el tiempo de conservación indicado en su embalaje. Este tiempo de almacenamiento se cumple siempre que el ajuste de temperatura respete las temperaturas de referencia del compartimento (una estrella -6° C, dos estrellas -12° C, tres estrellas -18° C).

Consejos para almacenar alimentos en el frigorífico

- Mantenga la temperatura de su frigorífico por debajo de los 5 °C.
- Los alimentos calientes deben haberse enfriado a temperatura ambiente antes de ser almacenados en el electrodoméstico.
- Los alimentos almacenados en el frigorífico deben lavarse y secarse antes de almacenarse.
- Los alimentos a almacenar deben estar debidamente sellados para evitar olores o alteraciones del sabor. Se recomienda mantener los alimentos cubiertos con materiales sin sabor, impermeables al aire y al agua, no tóxicos y libres de contaminación, para evitar la contaminación o la transferencia de olores.
- Se recomienda no obstruir las salidas de aire del compartimento frigorífico.
- No almacene cantidades excesivas de comida. Deje espacio entre los alimentos para permitir que el aire frío fluya alrededor de ellos y lograr una refrigeración mejor y más homogénea.
- Deje espacio entre los alimentos y las paredes interiores, permitiendo que el

aire fluya. Se recomienda especialmente que los alimentos no toquen la pared trasera, ya que podrían congelarse.

- El envejecimiento de algunas frutas y verduras (como melones, papaya, plátano, piña, etc.) puede acelerarse en el frigorífico; por lo tanto, no es recomendable guardarlas ahí. Sin embargo, se puede promover la maduración de algunas frutas durante un cierto período. Las cebollas, el ajo, el jengibre y otras raíces también deben almacenarse a temperatura ambiente.

Consejos para la congelación de alimentos frescos

- El compartimento congelador es adecuado para congelar alimentos frescos y almacenar alimentos congelados y ultracongelados durante mucho tiempo.
- Coloque los alimentos frescos que se van a congelar en el compartimento congelador.
- La cantidad máxima de alimentos que se pueden congelar en 24 horas se especifica en la placa de clasificación.
- El proceso de congelación dura 24 horas: no añada otros alimentos durante este período.

Consejos para almacenar alimentos en el congelador

- Mantenga la temperatura del congelador a -18°C .
- Los alimentos calientes deben haberse enfriado hasta la temperatura ambiente antes de ser almacenados en el congelador.
- Los alimentos cortados en porciones pequeñas se congelarán más rápido y serán más fácil de descongelar y cocinar. El peso recomendado para cada porción es de menos de 2,5 kg.
- Es mejor envasar los alimentos antes de introducirlos en el congelador.
- Los alimentos descongelados no pueden volver a congelarse a menos que se cuezan antes.
- No cargue cantidades excesivas de alimentos frescos en el congelador.
- Los alimentos pueden almacenarse en el congelador a una temperatura mínima de -18°C de 2 a 12 meses, dependiendo de sus propiedades (p. ej. carne: 3-12 meses, verduras: 6-12 meses). No supere el tiempo de almacenamiento recomendado por los fabricantes.

CUIDADO Y LIMPIEZA

ADVERTENCIA Desconecte el electrodoméstico de la fuente de alimentación antes de limpiarlo.

General

Este electrodoméstico debe limpiarse cada cuatro semanas para realizar un buen mantenimiento y evitar malos olores.

- Limpie el interior y el exterior del electrodoméstico con agua tibia y un poco de jabón neutro.
- Aclare y seque con un paño suave.
- Limpie los accesorios solo con agua tibia y detergente neutro. Asegúrese de aclarar todo el jabón y de que todas las partes estén secas antes de volver a colocarlas dentro del electrodoméstico.
- No limpie ninguna de las piezas o partes de este electrodoméstico en un lavavajillas.
- Deje pasar al menos 5 minutos antes de reiniciar el electrodoméstico, ya que el arranque frecuente puede dañar el compresor.

RESOLUCIÓN DE PROBLEMAS

En caso de que se produzca algún problema, compruebe todas las posibilidades ilustradas y siga las instrucciones pertinentes antes de ponerse en contacto con un servicio posventa.

Problema	Causa posible	Solución posible
El electrodoméstico no funciona	El electrodoméstico está apagado.	Pulse la tecla de encendido/apagado para encender el electrodoméstico.
	El enchufe no está conectado a la toma de corriente	Conecte el enchufe
	El fusible se ha fundido o es defectuoso.	Compruebe el fusible y reemplácelo si es necesario.
	La toma de corriente es defectuosa.	Un electricista debe corregir las anomalías de la red.
El electrodoméstico funciona con frecuencia o funciona durante un período de tiempo demasiado largo.	La temperatura interior o exterior es demasiado alta.	Es normal que el electrodoméstico funcione más tiempo.
	El electrodoméstico ha estado apagado durante cierto de tiempo.	Normalmente, lleva de 8 a 12 horas que el electrodoméstico se enfríe completamente.
	Una puerta/cajón del electrodoméstico no está bien cerrada	Cierre la puerta/cajón y asegúrese de que el electrodoméstico esté ubicado sobre una superficie plana y que no haya alimentos o recipientes que impidan que la puerta se cierre bien.
El interior del frigorífico está sucio y/o huele mal.	El interior del frigorífico necesita limpieza.	Limpie el interior del frigorífico.
	Hay alimentos de olor fuerte guardados en el frigorífico.	Envuelva bien los alimentos.
Se ha formado humedad en el interior del frigorífico.	El ambiente es demasiado cálido y demasiado húmedo.	Aumente la temperatura
	Una puerta/cajón del electrodoméstico no está bien cerrada.	Cierre la puerta/cajón.
	Hay recipientes de alimentos o líquidos abiertos.	Deje que los alimentos calientes se enfríen a temperatura ambiente y cubra los alimentos y líquidos.

Se acumula humedad fuera de la superficie o entre las puertas/puerta y cajón	El ambiente es demasiado cálido y demasiado húmedo.	Esto es normal en un ambiente húmedo y cambiará cuando la humedad disminuya.
	La puerta/cajón no está bien cerrada.	Asegúrese de que la puerta/cajón está bien cerrada.
Hay mucho hielo y escarcha en el compartimento congelador	Los alimentos no están correctamente embalados.	Embale bien los alimentos.
	Una puerta/cajón del electrodoméstico no está bien cerrada	Cierre la puerta/cajón.
Ruidos inusuales.	El electrodoméstico no está nivelado.	Reajuste los pies.
	El electrodoméstico está en contacto con la pared u otros objetos.	Mueva ligeramente el electrodoméstico.
Los Led de la IU están parpadeando	Uno de los sensores está fuera de alcance.	Póngase en contacto con el servicio de asistencia.
Suena una alarma.	La puerta del compartimento frigorífico está abierta.	Cierre la puerta o silencie la alarma manualmente.
El sistema de iluminación o refrigeración interna no funciona.	La lámpara LED no funciona.	Llame al servicio técnico para cambiar la lámpara.

Durante el funcionamiento, las paredes laterales y el perímetro del compartimento del congelador pueden estar calientes: esto es normal y se debe al ciclo normal de trabajo del producto.

Instalación

Reversibilidad de la puerta

Antes de revertir la puerta, por favor, prepare las herramientas y el material siguientes: destornillador recto, destornillador phillips, llave y los componentes incluidos en la bolsa.

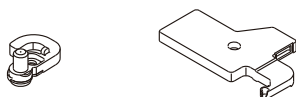

Cierre auxiliar izquierdo x1

Tapa de la bisagra superior izquierda x1

1. Retire la tapa superior de la caja de cableado.

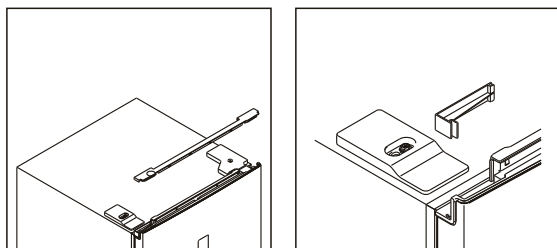

2. Desenrosque la tapa de la bisagra superior derecha y desconecte los conectores del interruptor de la puerta y la pantalla.

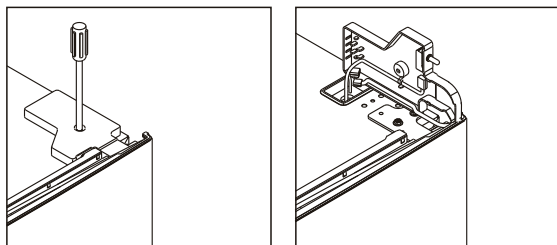

Instalación

3. Desenrosque y retire la bisagra superior y retire la puerta.

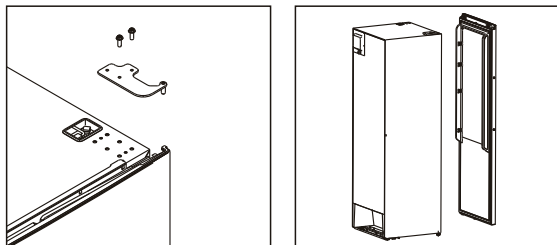

4. Retire el cierre auxiliar de la derecha y extraiga el cierre auxiliar de la izquierda de la bolsa de accesorios e instálelo en la izquierda.

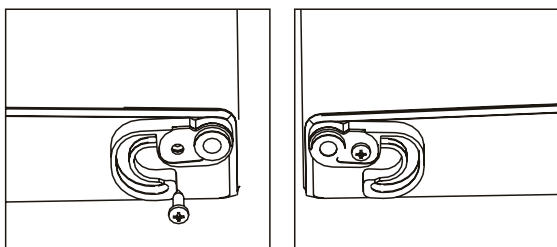

5. Desenrosque la bisagra inferior y pase la pata ajustable del lado izquierdo al lado derecho.

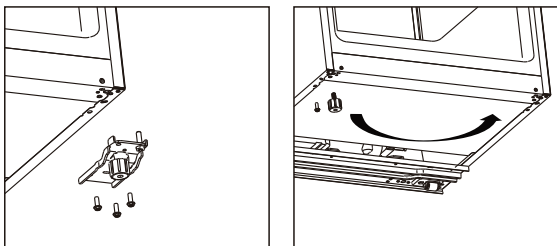

6. Desenrosque y mueva el perno de la bisagra inferior del lado derecho al izquierdo, a continuación, instale la bisagra inferior en el lado izquierdo del electrodoméstico.

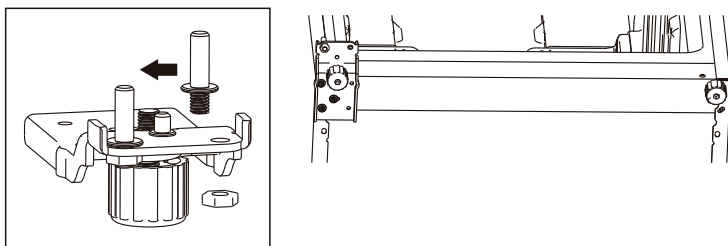

Instalación

7. Desenrosque y pase el perno de la bisagra superior de la parte inferior a la parte superior. Retire el interruptor de la puerta de la tapa de la bisagra derecha e instálelo en la tapa de la bisagra izquierda que hay en la bolsa de accesorios.

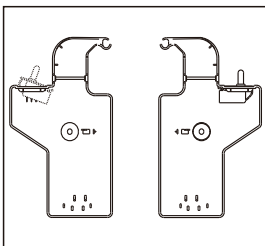
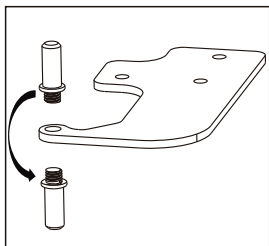

8. Desenrosque y pase la cubierta decorativa superior del lado izquierdo al lado derecho.

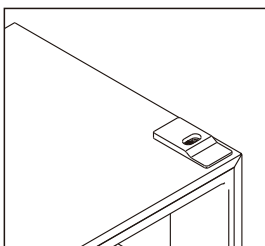
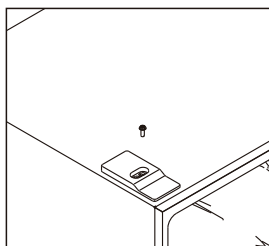

9. Retire las juntas de la puerta del frigorífico y del congelador y luego colóquelas después de voltear.

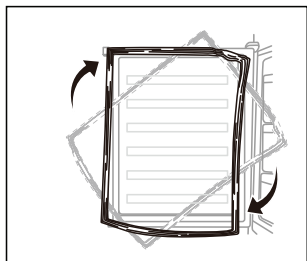

10. Instale la puerta y luego pase los cables de conexión del lado derecho al izquierdo.

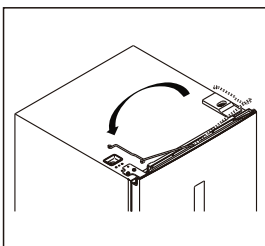
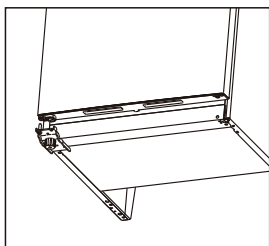

Instalación

11. Instale la bisagra superior en el lado izquierdo, ajuste ligeramente la bisagra superior mientras para asegurarse de que la junta esté bien sellada.

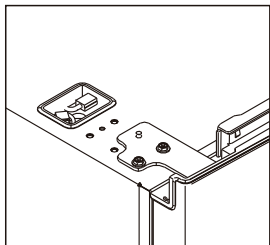

12. Conecte los conectores del interruptor de la puerta y la pantalla, e instale la tapa de la bisagra superior izquierda.

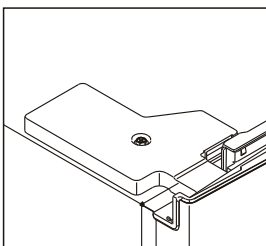
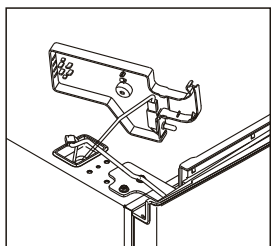

13. Instale la tapa superior de la caja de cableado en el lado derecho.

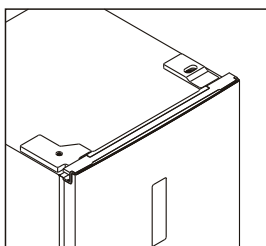
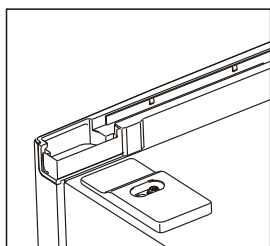

Instalación

Instalar el tirador de la puerta

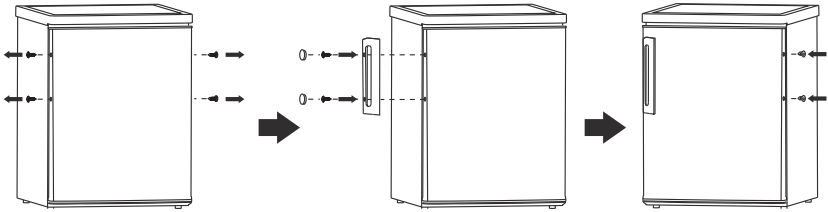

Requisitos de espacio

- Mantenga el espacio suficiente para que se abra la puerta.
- Es aconsejable mantener al menos 10 mm de espacio en los dos lados.

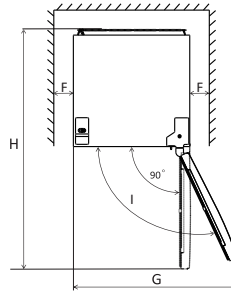
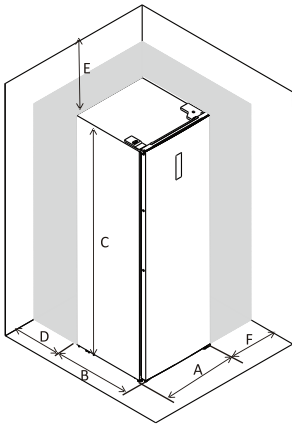

A	600
B	650
C	1850
D	min. 50
E	min. 50
F	min. 10
G	835
H	1323
I	115°

Nota: este electrodoméstico de refrigeración no está diseñado para ser utilizado como un electrodoméstico integrable.

Nivelación de la unidad

Para ello, ajuste las dos patas niveladoras situadas en la parte delantera de la unidad.

Si la unidad no está nivelada, las alineaciones de las puertas y el sello magnético no se cubrirán correctamente.

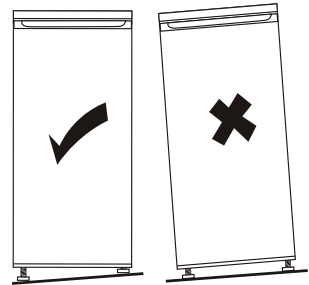
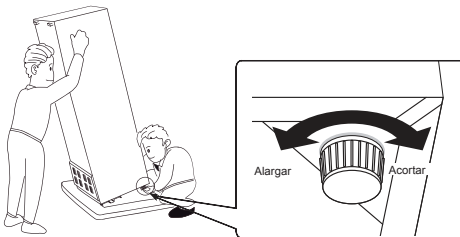

Interfaz de usuario

Uso del panel de control

1.0 Introducción a la interfaz de usuario

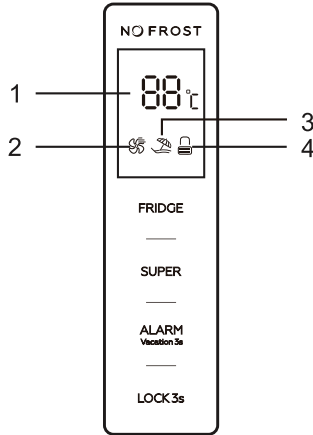

1.1 Botones de funcionamiento

FRIDGE: Control de temperatura del electrodoméstico

SUPER: Seleccionar y deseleccionar el modo Súper

ALARM/VACATION: Alarma de apertura de la puerta, seleccionar y deseleccionar el modo Vacaciones

LOCK: Bloquear y desbloquear

1.2 Pantalla LED

1. Ventana de la pantalla para la temperatura preestablecida

2. Icono del modo Súper

3. Icono del modo Vacaciones

4. Icono de bloqueo y desbloqueo

2.0. Ilustración de los botones

Todos los botones son válidos únicamente en estado de desbloqueo.

Pitido corto después de tocar los botones.

Interfaz de usuario

2.1. FRIDGE: Control de temperatura del electrodoméstico

Disponible solo para el modo definido por el usuario. Siga los métodos siguientes para deseleccionar el modo Súper y el modo Vacaciones; a continuación, el modo definido por el usuario queda seleccionado.

2.2. SUPER: Seleccionar y deseleccionar el modo Súper

Pulse el botón «**SUPER**» para seleccionar el modo Súper. Después de 5 segundos de parpadeo del icono del modo Súper, se selecciona el modo Súper.

Cuando se selecciona el modo Súper, el icono del modo Súper se enciende y la ventana de la pantalla muestra 2 °C.

En el modo Súper, al tocar el botón «**FRIDGE**», el icono del modo Súper parpadea 3 veces, pero la temperatura del frigorífico no se puede cambiar.

Para salir del modo Súper:

- Pulse el botón «**SUPER**» para deseleccionar modo Súper.
- O, después de 3 horas de modo Súper sin ninguna operación, el frigorífico lo detendrá automáticamente y volverá a la configuración anterior.

Advertencia:

En el modo Súper, el ruido del electrodoméstico puede ser un poco más alto que en el funcionamiento normal.

2.3. ALARM/VACATION: Alarma de apertura de la puerta, seleccionar y deseleccionar el modo Vacaciones

Toque brevemente el botón «**ALARM/VACATION**» para eliminar la alarma de apertura de la puerta.

Toque el botón «**ALARM/VACATION**» durante 3 segundos para seleccionar el modo de vacaciones. Después de 5 segundos de parpadeo del icono del modo Vacaciones, se selecciona el modo Vacaciones.

Cuando se selecciona el modo Vacaciones, el icono del modo Vacaciones se enciende y la ventana de la pantalla muestra 17 °C.

En el modo Vacaciones, el botón «**FRIDGE**» no responderá a ningún tipo de contacto.

Tocar brevemente el botón «**SUPER**» puede hacer que el frigorífico salga del modo Vacaciones y entre en modo Súper.

Toque el botón «**ALARM/VACATION**» durante 3 segundos para deseleccionar el modo de vacaciones.

2.4. LOCK: Bloquear y desbloquear

Toque el botón «**LOCK**» durante 3 segundos para bloquear el panel de control; a continuación, el

icono de bloqueo y desbloqueo será «».

En estado de bloqueo, toque cualquier botón, el icono de bloqueo y desbloqueo parpadeará 3 veces.

Toque el botón «**LOCK**» durante 3 segundos para desbloquear el panel de control; a continuación, el

icono de bloqueo y desbloqueo será «».

En estado de desbloqueo, todos los botones están disponibles.

Si no se ejecuta ninguna operación en 25 segundos, el panel de control se bloqueará automáticamente.

3.0. Alarma de apertura de la puerta

Si la puerta permanece abierta durante 90 segundos, suena la alarma de apertura de la puerta.

Cierre la puerta para detener la alarma de apertura de la puerta.

O toque brevemente el botón «**ALARM/VACATION**» para eliminar la alarma de apertura de la puerta.

Uso diario

Primer uso

Limpiar el interior

Antes de utilizar el aparato por primera vez, limpie el interior y todos los accesorios internos con agua tibia y un poco de jabón neutro para eliminar el olor típico de un producto nuevo, y luego séquelo bien.

¡Importante! No utilice detergentes ni polvos abrasivos, ya que dañarán el material de revestimiento.

- Ajuste la pata ajustable para mantener el electrodoméstico estable.
- Para el primer uso, encienda el aparato durante 2-3 horas antes de introducir los alimentos.

Uso diario

Coloque diferentes alimentos en diferentes compartimentos de acuerdo con la tabla siguiente

Compartimentos frigoríficos	Tipo de alimento
Puerta o estantes del compartimento frigorífico	<ul style="list-style-type: none">• Alimentos con conservantes naturales, como mermeladas, zumos, bebidas o condimentos.• No guarde alimentos perecederos.
Cajón para las verduras	<ul style="list-style-type: none">• Las frutas, hierbas y verduras deben colocarse por separado en el cajón para verduras.• No guarde plátanos, cebollas, patatas ni ajo en el frigorífico.
Estante del frigorífico	<ul style="list-style-type: none">• Productos lácteos, huevos.• Alimentos que no necesitan cocción, como alimentos listos para consumir, embutidos o sobras.

Configuración de temperatura recomendada: 4 °C recomendados.

En la configuración recomendada, el mejor tiempo de conservación del congelador no es de más de 3 días.

El mejor tiempo de almacenamiento puede reducirse con otros ajustes.

Estantes móviles accesorios

Las paredes del frigorífico están equipadas con una serie de correderas para que pueda colocar los estantes como desee.

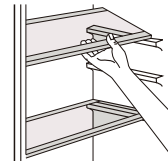

Colocar los estantes de la puerta

Los estantes de la puerta se pueden desmontar para su limpieza.

Desmóntelos de la siguiente manera: tire gradualmente del estante en la dirección de las flechas hasta extraerlo; después de la limpieza, vuelva a colocarlo.

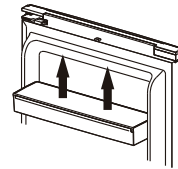

Ajustar la humedad del cajón de las verduras

Baja humedad: mueva el regulador hacia la izquierda Alta humedad: mueva el regulador hacia la derecha



Uso diario

Antes de utilizar el dispensador de agua por primera vez, retire y limpie el depósito de agua situado en el interior del compartimento de refrigeración.

1. Levante y retire el estante del depósito.

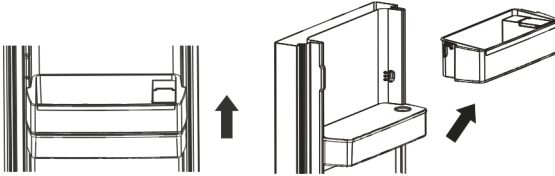

2. Retire el depósito de agua. Retire la tapa superior y lave y limpie tanto el depósito como la tapa.

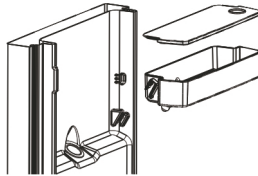

3. Después de limpiarlo, vuelva a colocar el depósito de agua, la tapa y el estante del depósito como se indica a continuación:

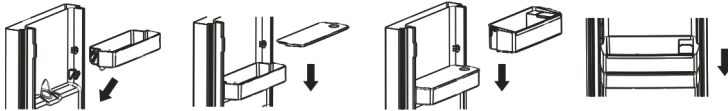

4. Limpie la palanca del dispensador fuera de la puerta del frigorífico.

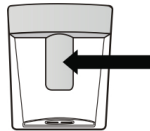

Llenar el depósito de agua

1. Abra la tapa pequeña de la parte superior del estante del depósito.
2. Llene el depósito de agua con agua potable hasta la línea de 2 L.
3. Cierre la tapa. Asegúrese de que está firmemente cerrada.

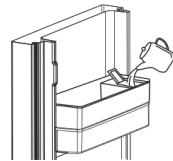

Dispensar agua

Presione la palanca del dispensador suavemente con un vaso o recipiente. Para detener el flujo, aleje el vaso de la palanca.



Uso diario

Consejos y sugerencias útiles

- Este es un frigorífico doméstico, adecuado para el almacenamiento a corto plazo de alimentos, tales como frutas, verduras, bebidas, etc.
No lo use como un equipo especializado para almacenar algo con requisitos estrictos de temperatura, tales como medicamentos, etc.
- Los alimentos cocidos deben haberse enfriado a temperatura ambiente antes de ser almacenados en el electrodoméstico.
- Se aconseja sellar los alimentos antes de introducirlos en el electrodoméstico.
- No coloque los alimentos directamente contra la salida de aire: esto puede bloquear la salida de aire y congelar los alimentos.

Limpieza

Por razones de higiene, se recomienda limpiar regularmente el interior del aparato, incluidos los accesorios internos.



¡Precaución! El aparato no debe estar enchufado a la red eléctrica durante la limpieza.
¡Peligro de descarga eléctrica! Antes de limpiarlo, apague el aparato y desenchúfelo de la toma de corriente, desconecte el interruptor automático o quite el fusible. No utilice nunca un chorro de vapor para limpiar el electrodoméstico. La humedad puede acumularse en los componentes eléctricos, causando riesgo de electrocución. Los vapores calientes pueden dañar las piezas de plástico. El electrodoméstico debe estar seco antes de volver a ponerlo en marcha.

¡Importante! El aceite etérico y los disolventes orgánicos pueden dañar las piezas de plástico, por ejemplo, el zumo de limón, el líquido de cáscara de naranja, el ácido butírico y los productos de limpieza que contienen ácido acético.

- No permita que dichas sustancias entren en contacto con las partes del aparato.
- No utilice limpiadores abrasivos
- Retire los alimentos del congelador. Guárdelos en un lugar fresco, bien cubierto.
- Apague el aparato y desenchúfelo de la toma de corriente, desconecte el interruptor automático o quite el fusible.
- Limpie el electrodoméstico y los accesorios interiores con un paño y agua tibia. Después de la limpieza, aclare con agua fresca y frote para secar.
- Después de secarse bien, vuelva a poner el electrodoméstico en funcionamiento.

Si no lo usa durante largos periodos de tiempo

- Si el electrodoméstico no se utiliza durante un período prolongado de tiempo:
- Saque la comida y desenchufe el cable de alimentación.
- Limpie el electrodoméstico tal como se describe en la sección «Cuidado y limpieza: General».
- Mantenga las puertas y los cajones abiertos para evitar que se generen malos olores en el interior.

Interrupción del suministro

En caso de un corte de luz, los alimentos deben permanecer en frío durante ver la placa de clasificación. Siga estos consejos durante una interrupción prolongada del suministro, especialmente en verano:

- abra la puerta/cajón lo menos posible.
 - No introduzca más alimentos en el electrodoméstico durante un corte de luz.
 - Si se da un aviso previo de corte de luz y la duración del mismo es mayor que la cantidad de horas indicada en la placa de clasificación, haga un poco de hielo y póngalo en la parte superior del compartimento frigorífico.
 - El período de almacenamiento y la calidad de los alimentos se reducirán.
- Cualquier alimento que se descongele debe consumirse, o bien cocinarse y volver a congelarse (cuando proceda) para evitar riesgos para la salud.

Disponibilidad de piezas de repuesto

- Los termostatos, los sensores de temperatura, las placas de circuito impresas y las fuentes de luz están disponibles durante un período mínimo de 7 años después de la comercialización de la última unidad del modelo.
- Las asas, bisagras, bandejas y cestas lo están durante un período mínimo de 7 años, y las juntas durante un período mínimo de 10 años después de la comercialización de la última unidad del modelo.

Para ponerse en contacto con el servicio de asistencia técnica, visite nuestro sitio web: <https://corporate.haier-europe.com/en/>

En la sección «website», elija la marca de su producto y su país. Se le redirigirá a la página web específica donde podrá encontrar el número de teléfono y el formulario para ponerse en contacto con el servicio de asistencia técnica.

Para más información sobre el producto, consulte <https://eprel.ec.europa.eu/> o escanee el código QR en la etiqueta energética suministrada con el electrodoméstico.

Parte Más Fría Del Frigorífico

El símbolo de abajo indica la ubicación del área más fría del frigorífico. Esta zona está indicada cerca del ventilador y en la parte superior por el símbolo o por el estante colocado a la misma altura.



Con el fin de garantizar la temperatura en esta área, asegúrese de que la posición de este estante no se modifique.

INSTALACIÓN DEL INDICADOR DE TEMPERATURA

Para ayudarle a configurar su frigorífico correctamente, este está equipado con un indicador

de temperatura que monitorizará la temperatura media en la parte más fría.

ADVERTENCIA: Este indicador solo está diseñado para su uso con su frigorífico. Asegúrese de no usarlo en otro frigorífico (la zona más fría difiere), o para cualquier otro uso.

Comprobar la temperatura en el área más fría. Una vez instalado el indicador de temperatura, puede comprobar regularmente que la temperatura en la zona más fría es correcta. Si es necesario, ajuste el termostato conforme a lo descrito anteriormente. La temperatura del interior del frigorífico está influenciada por varios factores, como la temperatura ambiente, la cantidad de alimentos almacenados y con qué frecuencia se abre la puerta. Tenga en cuenta estos factores al ajustar la temperatura.

Para asegurarse de que los alimentos de su frigorífico estén bien conservados, especialmente en la parte más fría, asegúrese de que el indicador de temperatura muestre 'OK'.



Si no aparece 'OK', la temperatura en esa parte es demasiado alta. Ajuste el termostato a una posición más alta. Espere al menos 12 horas antes de volver a ajustar el termostato. Después de colocar alimentos frescos dentro del aparato o después de la apertura repetida (o prolongada) de la puerta, es normal que la indicación 'OK' no se muestre en el indicador de temperatura.

Käyttöohjeet

Total No-Frost -jääkaappi

Sisältö	
1.Turvallisuusohjeet	Sivu 1~9
2.Yleiskuvaus	Sivu 10~11
3.Asennus	Sivu12~21
4.Käyttöliittymä	Sivu 22~23
5.Päivittäinen käyttö	Sivu 24~27

Kiitos, että ostit tämän tuotteen.

Lue tämä käyttöopas huolellisesti ennen jääkaapin käyttöä sen suorituskyvyn maksimoimiseksi. Säilytä kaikki asiakirjat myöhempää käyttöä tai muita omistajia varten. Tämä tuote on tarkoitettu vain kotikäyttöön tai vastaavan tyyppiseen käyttöön, kuten:

- henkilökunnan keittiöalueella myymälöissä, toimistoissa ja muilla työpaikoilla
- maailoilla, hotellien, motellien ja muiden asuinympäristöjen asiakkaille
- aamiaismajoituksissa (B & B)
- pitopalveluissa ja vastaaviin käyttötarkoituksiin, jotka eivät ole vähittäismyyntiä.

Tätä laitetta saa käyttää vain elintarvikkeiden säilyttämiseen. Muu käyttö katsotaan vaaralliseksi, eikä valmistaja ole vastuussa laiminlyönneistä. Lisäksi on suositeltavaa huomioida takuehdot.

TURVALLISUUSOHJEET

Lue käyttö- ja asennusohjeet huolellisesti!

Ne sisältävät tärkeää tietoa laitteen asennuksesta, käytöstä ja huollosta.

Laitteen valmistaja ei ole vastuussa sellaista seurauksista, jotka johtuvat laitteen ohjeiden ja varoitusten noudattamatta jättämisestä.

Säilytä kaikki asiakirjat, jotta voit luovuttaa ne seuraavalle mahdolliselle omistajalle.

- **Älä liitä laitetta verkkovirtaan, ennen kuin kaikki pakkaus- ja suojamateriaalit on poistettu. Pidä kaikki pakkausmateriaali poissa lasten ulottuvilta. Laattikopahvi ja muovipussit voivat aiheuttaa tukehtumisvaaran!**
- **Anna laitteen olla käyttämättömänä vähintään 4 tuntia ennen sen käynnistämistä, jotta kompressorin öljy pääsee asettumaan, jos tuotetta on kuljetettu vaakatasossa.**
- **Varmista, ettei ole kuljetusvaurioita.**
- **Älä vaurioita jäähdytyspiiriä.**

- Pidä laitteen kotelon tai rakenteelliset tuuletusaukot vapaina esteistä.
- Älä koskaan pese kompressorin paikkaa vedellä. Pyyhi se kuivalla liinalla huolellisesti puhdistuksen jälkeen ruostumisen estämiseksi.
- Laite on painava ja sen vuoksi sen käsittelemiseen tarvitaan aina vähintään kaksi henkilöä.
- Asenna ja säädä laitteen jalvoja tarpeen mukaan niin että laite on tasapainossa ja tasaisesti. Asennuspaikan on oltava sopivan kokoinen ja sovelluttava laitteen käyttötarkoitukseen.
- Varmista, että laitteen arvokilvessä ilmoitetut sähkötiedot vastaavat käytettävissä olevaa virransyöttöä. Jos näin ei ole, ota yhteyttä sähköasentajaan.
- Verkkoliitântä: 220-240 V, 50 Hz Epänormaali jännitevaihtelu voi estää laitteen käynnistymisen tai vaurioittaa lämpötilan säätöä tai kompressoria tai aiheuttaa epänormaalia käyntiääntä. Tässä tapauksessa laitteeseen on asennettava automaattinen jännitteensäädin.
- Vain Iso-Britannia: Laitteen virtajohtoon on liitetty 3-haarainen (maadoitettu) pistoke, joka sopii 3-haaraiseen (maadoitettuun) pistorasiaan. Kolmatta tappia (maadoitus) ei koskaan saa leikata pois tai poistaa jollakin muulla tavalla. Pistoke tulisi olla käytettävissä laitteen asennuksen jälkeen.
- Varmista, että virtajohto ei ole jäänyt laitteen alle kuljetuksen tai siirron aikana tai sen jälkeen, koska tämä voisi aiheuttaa virtajohdon katkeamisen tai vahingoittumisen. Jos virtajohto

on vaurioitunut, valmistajan, sen huoltoedustajan tai vastaavan ammattitaitoisen henkilön on vaihdettava se vaaran välttämiseksi.

- **Älä asenna laitetta kosteaan, öljyiseen tai pölyiseen paikkaan äläkä altista laitetta suoralle auringonvalolle ja vedelle.**
- **Älä asenna laitetta lämmittimien tai syttyvien materiaalien lähelle.**
- **VAIN pakasteosan sisältävät laitteet: älä avaa ovea sähkökatkoksen aikana. Pakastettujen ruokien laadun ei pitäisi kärsiä, mikäli sähkökatkos kestää vähemmän kuin arvokilvessä ilmoitetun ajan (lämpötilan nousuaika). Jos sähkökatkos kestää kauemmin, ruokapakasteiden kunto tulisi tarkistaa ja ruoka tulisi syödä välittömästi tai se tulisi keittää ja pakastaa sitten uudelleen.**
- **On aivan normaalia, jos laitteen oven avaaminen tuntuu vaikealta heti oven sulkemisen jälkeen. Tämä johtuu paine-erosta, joka tasaantuu hiljalleen. Oven avaaminen käy normaalisti muutaman minuutin kuluttua.**
- **Älä säilytä laitteessa lääkkeitä, bakteereita tai kemiallisia aineita. Laite on kotitalouslaite eikä sitä ole tarkoitettu sellaisten tuotteiden säilytykseen, jotka vaativat tarkkoja säilytyslämpötiloja.**
- **Älä vedä tai taita virtajohtoa tai kosketa pistoketta märillä käsillä.**

- **Älä säilytä laitteessa syttyvää ponnekaasua (esimerkiksi suihkepulloja) sisältäviä tuotteita tai tuotteita, jotka voivat räjähtää. Räjähdyksivaara!**
- **Älä laita jääkaapin päälle epävakaista esineitä (esimerkiksi raskaita esineitä tai vedellä täytettyjä astioita). Näin voit välttää onnettomuudet, jotka voisivat aiheutua esineiden tippumisesta käyttäjän päälle, tai sähköiskusta kosketuksesta veteen.**
- **Älä käytä sähkölaitteita laitteen ruoansäilytystiloissa, mikäli ne eivät ole valmistajan suosittelemia.**
- **Älä koske sisäisiin jäähdytyslementteihin (erityisesti märin käsin) halkeamien tai vammojen välttämiseksi.**
- **Vaaratilanteita voi aiheutua erityisesti lapsille tai henkilöille, jotka eivät pysty käyttämään laitetta turvallisesti vajavaisten fyysisten, aistillisten tai henkisten kykyjensä vuoksi tai jotka ovat kokemattomia ja tietämättömiä laitteen turvallisesta käytöstä.**
- **Varmista, että lapset ja tällaiset henkilöt ovat ymmärtäneet laitteen käyttöön liittyvät riskit ja vaarat. Turvallisuudesta vastuussa olevan henkilön on valvottava tai opastettava lapsia ja kyseisiä käyttäjäryhmiä, kun he käyttävät laitetta. Vain yli 8-vuotiaat lapset saavat käyttää laitetta.**
- **Lapset eivät saa leikkiä laitteella.**

- **3-8-vuotiaat lapset saavat täyttää ja tyhjentää laitteen.**
- **VAIN pakasteosan sisältävät laitteet: älä säilytä pakasteosassa pulloitettuja tai purkitettuja nesteitä (erityisesti hiilihappopitoisia juomia). Pullot ja purkit voivat räjähtää!**
- **VAIN pakasteosan sisältävät laitteet: älä koskaan laita suoraan pakasteosasta otettua ruokaa suoraan suuhusi. Alhainen lämpötila voi aiheuttaa paleltumia!**
- **Huolehdi siitä, että oven tiivisteet ovat puhtaat eikä niissä ole öljyä tai rasvaa. Muussa tapauksessa muoviosat ja tiivisteet haurastuvat.**
- **Irrota virtajohto pistorasiasta ennen minkään toimenpiteen tekemistä.**
- **Älä yritä nopeuttaa sulatusta käyttämällä mekaanisia laitteita tai muita keinoja, lukuun ottamatta laitteen valmistajan suosittelemia menetelmiä.**
- **Älä käytä teräväkärkisiä tai -reunaisia esineitä, kuten veitsiä tai haarukoita, hurteen poistamiseen.**
- **Älä koskaan käytä sulatukseen hiustenkuivainta, sähkölämmittintä tai muita vastaavia sähkölaitteita.**
- **Pidä pistoke puhtaana. Pistokkeessa oleva pöly voi aiheuttaa tulipalon.**
- **Älä yritä korjata, purkaa tai muokata laitetta itse. Jos laite on korjattava, ota aina yhteyttä asiakaspalveluumme.**

- Valvo lapsia, kun laitetta puhdistetaan tai huolletaan.
- Älä puhdista kylmiä lasihyllyjä kuumalla vedellä. Nopeat lämpötilanmuutokset voivat aiheuttaa lasin rikkoutumisen.
- **VAROITUS:** Jäähdytyspiirin letkut sisältävät pienen määrän ympäristöystävällistä mutta herkästi syttyvää kylmäainetta (R600a) ja eristyskaasua (syklopentaani). Se ei vahingoita ilmakehän otsonikerrosta eikä kiihdytä kasvihuoneilmiötä. Jäähdytyspiiristä mahdollisesti vuotanut kylmäaine voi vahingoittaa silmiä tai syttyä palamaan.
- Jos jäähdytyspiiri vaurioituu:
 - Sammuta laite ja irrota verkkovirtapistoke.
 - Pidä avotuli ja/tai syttymislähteet loitolla laitteesta.
 - Tuuleta huonetta perusteellisesti useita minutteja.
 - Ilmoita asiasta asiakaspalveluun.
- **VAROITUS:** Älä vahingoita pistoketta tai sähköjohtoa, sillä se saattaa aiheuttaa sähköiskun tai tulipalon.
- **VAROITUS:** Älä käytä monipistokkeisia jatkojohtoja äläkä siirrettäviä virtalähteitä. Emme suosittele jatkojohtojen ja monitoimisten matka-adapterien käyttöä.
- Älä istu tai seiso laitteen päällä. Voit vahingoittaa itseäsi tai laitetta. Tätä laitetta ei ole suunniteltu pinottavaksi muiden laitteiden kanssa torniksi.
- Tuote on suunniteltu ja valmistettu vain kotikäyttöön.

- Laitteessa tulee käyttää vain valmistajan toimittamia alkuperäisiä osia. Valmistaja takaa turvavaatimusten täyttymisen vain näin osien osalta.
- Oven jättäminen auki pitkäksi aikaa voi aiheuttaa laitteen sisältämien tuotteiden huomattavan lämpötilan nousun.
 - Puhdista säännöllisesti pinnat, jotka voivat joutua kosketuksiin elintarvikkeiden kanssa. Puhdista myös säännöllisesti vedenpoistojärjestelmät.
 - Puhdista vesisäiliöt, jos ne eivät ole olleet käytössä 48 tuntiin. Huuhtelee vesijärjestelmä antamalla veden virrata, jos vettä ei ole käytetty 5 päivään.
 - Säilytä raaka liha ja kala jääkaapissa asianmukaisissa astioissa, jotta ne eivät joudu kosketuksiin muiden elintarvikkeiden kanssa tai jotta niistä ei tipu nesteitä muihin elintarvikkeisiin.
 - Kahdella tähdellä merkityt pakastinosastot (jos laitteessa on sellaisia) soveltuvat esipakastettujen elintarvikkeiden säilytykseen sekä jäätelön -ja jääpalojen säilytykseen ja valmistukseen.
 - Yhdellä, kahdella tai kolmella tähdellä merkityt osastot (jos laitteessa on sellaisia) eivät sovellu tuoreen ruoan pakastamiseen.
 - Jos laite ei ole käytössä pitkään aikaan, sammuta laite, sulata se, puhdista, kuivaa ja jätä ovi auki, jotta laitteeseen ei muodostu homeita.

- **Viinikaapit:** tämä laite on tarkoitettu yksinomaan viinin säilyttämiseen
- **Vapaasti seisova laite:** tämä kylmälaite on tarkoitettu käytettäväksi vapaasti seisovana laitteena eikä sitä saa käyttää sisäänrakennetun mallin tavoin
- **Laitteet, joissa ei ole neljällä tähdellä merkittyä osastoa:** tämä kylmälaite ei sovellu elintarvikkeiden pakastamiseen
- **Valonlähteen (vain LED-valo) saa vaihtaa vain ammattilainen**
- **Tämä tuote sisältää valonlähteen, jonka energiatehokkuusluokka on G.**

Vanhojen laitteiden hävittäminen



Tämä laite on merkitty EU:n sähkö- ja elektroniikkalaiteromua koskevan direktiivin 2012/19/EU mukaisesti.

Sähkö- ja elektroniikkalaiteromu sisältää sekä saastuttavia aineita (jotka voivat aiheuttaa haitallista vaikutusta ympäristölle) että peruskomponentteja (joita voidaan käyttää uudelleen). On tärkeää, että sähkö- ja elektroniikkalaiteromu käsitellään erityisellä tavalla, jotta kaikki saastuttavat materiaalit voidaan poistaa ja hävittää asianmukaisesti ja kaikki materiaalit voidaan ottaa talteen ja kierrättää.

Yksilöillä on tärkeä rooli sen varmistamisessa, että sähkö- ja elektroniikkalaiteromusta ei tule ympäristöongelmaa. Tätä varten on tärkeää noudattaa muutamaa perussääntöä:

- Sähkö- ja elektroniikkalaiteromua ei saa käsitellä kotitalousjätteenä.
- Sähkö- ja elektroniikkalaiteromu on luovutettava kunnan tai rekisteröityjen yritysten hallinnoimiin keräyspisteisiin. Monissa maissa suurille sähkö- ja elektroniikkalaiteromuille voi olla kotikeräys.

Kun ostat uuden laitteen, vanha laite voidaan monissa maissa palauttaa kauppiaille, jonka on otettava se vastaan ilmaiseksi kertaluonteisesti, kunhan laite on samantyyppinen ja toimii samalla tavalla kuin toimitettu laite.

Yleiskuvaus

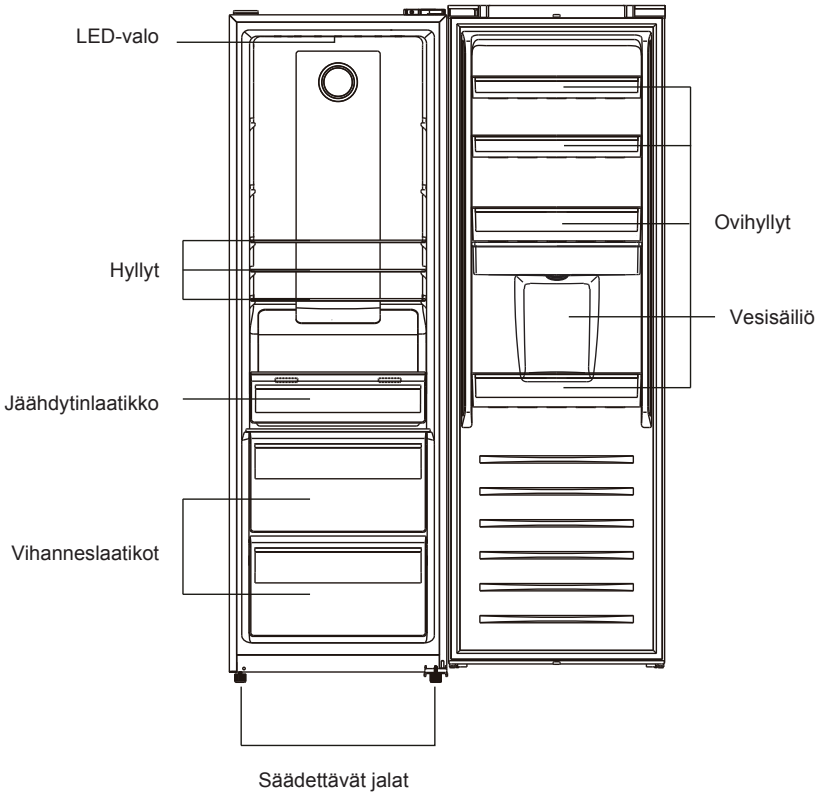

Huomaa: Yllä oleva kuva on tarkoitettu vain viitteelliseksi. Todellinen laite on todennäköisesti erilainen.

Yleiskuvaus

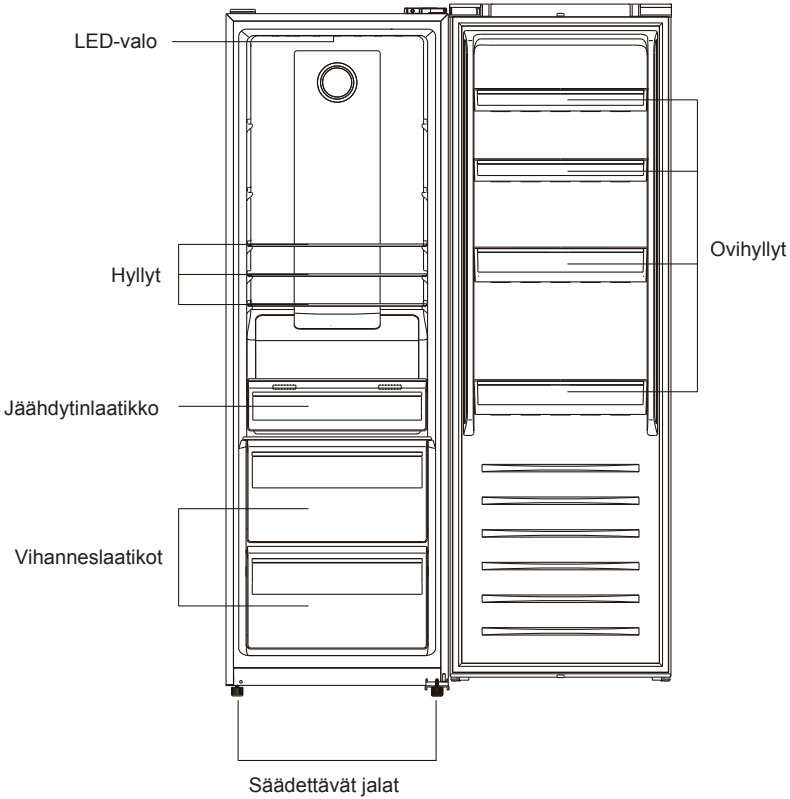

* Laitte käyttää vähiten energiaa, kun laatikot, elintarvikelaatikko ja hyllyt on asetettu laitteen sisään ja puhallin on pois päältä. Katso yllä olevat kuvat.

** Yllä olevat kuvat ovat vain viitteellisiä. Varsinainen kokoonpano määräytyy fyysisen tuotteen tai jälleenmyyjän ilmoituksen mukaan.

Huomaa: Yllä oleva kuva on tarkoitettu vain viitteelliseksi. Todellinen laite on todennäköisesti erilainen.

ASENNUS

VAROITUS! Laite on painava. Sen käsittelyyn tarvitaan aina vähintään kaksi henkilöä.

Ennen ensimmäistä käyttöä

- Poista kaikki pakkausmateriaalit.
- Puhdista laite pyyhkimällä pehmeällä liinalla, joka on kostutettu vedellä ja miedolla pesuaineella.
- Tarkista, että sähkövirta, pistorasia ja sulakkeet ovat laitteen arvokilven mukaiset.
- Tarkista, että pistorasia on maadoitettu ja monipistokeliittimiä tai jatkojohtoja ei käytetä.
- Tarkista laitteen paikalleen asettamisen jälkeen, että virtapistoke on ulottuvilla.
- Jääkaapin ja pakastimen lämpötilaksi asetetaan automaattisesti 4 °C (jääkaappi) ja -18 °C (pakastin). Nämä ovat suositeltuja asetuksia. Voit halutessasi muuttaa näitä lämpötiloja manuaalisesti. Katso Lämpötilan säätäminen.

Ympäristön olosuhteet

- Tämä laite tulisi asentaa huoneeseen, joka on kuiva ja jossa on hyvä ilmanvaihto.
- Älä asenna laitetta lähelle muita lämpöä tuottavia laitteita (uunit, jääkaapit) ilman asianmukaista lämmöneristystä tai suoraan auringonvaloon.
- Laitteen sijoittaminen kylmään tilaan, kuten vajaan, ulkorakennukseen tai autotalliin, vaikuttaa sen suorituskykyyn, mikä voi vahingoittaa elintarvikkeiden laatua.

Asenna tämä tuote paikkaan, jossa ympäristön lämpötila ei ole käyttölämpötilaa alhaisempi tai korkeampi: muutoin laite ei toimi kunnolla.

- **Laajennettu lauhke (SN):** 'tämä kylmälaite on suunniteltu käytettäväksi ympäristön lämpötilassa 10–32 °C'.
- **Lauhke (N):** 'tämä kylmälaite on suunniteltu käytettäväksi ympäristön lämpötilassa 16–32 °C'.
- **Subtrooppinen (ST):** 'tämä kylmälaite on suunniteltu käytettäväksi ympäristön lämpötilassa 16–38 °C'.
- **Trooppinen (T):** 'tämä kylmälaite on suunniteltu käytettäväksi ympäristön lämpötilassa 16–43 °C'.

Laitteen tasaaminen

Laite tulee sijoittaa tasaiselle ja tukevalle alustalle.

1. Kallista laitetta hieman taaksepäin.
2. Nosta jääkaappia kääntämällä jalkoja myötäpäivään.
3. Laske jääkaappia kääntämällä jalkoja vastapäivään.

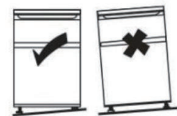

Laitteen siirtäminen

1. Poista kaikki ruoka ja irrota virtajohto seinäpistokkeesta.
2. Kiinnitä jääkaapin ja pakastimen hyllyt ja muut liikkuvat osat teipillä.
3. Älä kallista jääkaappia yli 45° kulmaan jäähdytysjärjestelmän vahingoittumisen välttämiseksi.

VINKKEJÄ ELINTARVIKKEIDEN SÄILYTYKSEEN

Sijoita erilaiset elintarvikkeet lokeroihin alla olevan taulukon mukaan:

Jääkaappiosasto	Elintarvikkeen tyyppi
Jääkaappiosaston ovi tai hyllyt	<ul style="list-style-type: none">• Luonnonmukaisia säilöntäaineita sisältävät tuotteet, kuten hillot, mehut, muut juomat tai maustetuotteet• Älä säilytä helposti pilaantuvia elintarvikkeita täällä
Vihanneslaatikko (salaattilaatikko)	<ul style="list-style-type: none">• Hedelmät, yrtit ja vihannekset tulisi sijoittaa erikseen vihanneslaatikkoon• Älä säilytä jääkaapissa banaania, sipulia, perunaa tai valkosipulia.
Jääkaapin hylly – keskellä	<ul style="list-style-type: none">• Maitotuotteet, munat
Jääkaapin hylly – ylhäällä	<ul style="list-style-type: none">• Elintarvikkeet, joita ei tarvitse kypsentää kuumentamalla, kuten einekset, dell-lihat, ruuantähteet
Pakastimen laatikot/kori	<ul style="list-style-type: none">• Ruokien pitkäaikaissäilytys• Alalaatikko: raaka liha, siipikarja, kala• Keskilatikko: pakastevihannekset, ranskalaiset perunat• Ylin hylly: jäätelö, pakastetut hedelmät, pakastetut leivonnaiset

- Jääkaappiosaston lämpötilaksi suositellaan 4 °C ja pakastimen lämpötilaksi suositellaan mahdollisuuksien mukaan -18 °C.
- Useimpien elintarvikkeiden pisin säilyvyys saavutetaan jääkaapin alhaisemmissa lämpötiloissa. Jotkin tuotteet (kuten hedelmät ja vihannekset) saattavat kärsiä erittäin alhaisista lämpötiloista. Tämän vuoksi niitä suositellaan säilytettäväksi jääkaapin vihanneslaatikoissa (jos jääkaapissa on vihanneslaatikoita). Jos arkoja elintarvikkeita ei voida suojata tällä tavoin, käytä termostaatin keskilämpötilaa.
- Voit tarkistaa pakasteiden säilymisajat niiden omista pakkauksista. Kyseinen säilymisaika saavutetaan, kun osaston lämpötilat vastaavat osastojen viitearvoja (yksi tähti -6 °C, kaksi tähteä -12 °C, kolme tähteä -18 °C).

Vinkejä ruuan säilytykseen jääkaapissa

- Pidä jääkaapin lämpötila alle 5 °C:essa.
- Kuuma ruoka on jäähdytettävä huoneenlämpöiseksi ennen sen laittamista laitteeseen.
- Jääkaapissa säilytettävät elintarvikkeet tulisi pestä ja kuivata ennen kuin ne asetetaan jääkaappiin.
- Jääkaapissa säilytettävä ruoka tulisi säilyttää huolellisesti suljetuissa astioissa, jotta sen maku tai tuoksu ei muutu. Suosittelemme peittämään ruoan materiaaleilla, jotka ovat mauttomia, eivät päästä sisään ilmaa tai vettä, myrkyttömiä ja puhtaita, saastumisen tai hajun siirtymisen välttämiseksi.
- Älä tuki jääkaappiosaston ilmanvaihtoaukkoja.
- Älä säilytä jääkaapissa huomattavan suuria määriä ruokaa. Jätä tuotteiden väliin tilaa, jotta ilma pääsee kiertämään jääkaapissa. Näin tuotteet jäähtyvät paremmin ja tasaisemmin.
- Jätä elintarvikkeiden ja sisäseinien väliin tilaa, jotta ilma pääsee kiertämään

vapaasti. Erityisesti tulee välttää elintarvikkeiden asettamista takaseinää vasten, koska ne voivat tällöin jäätyä.

- Jotkin hedelmät ja vihannekset pilaantuvat nopeammin jääkaapissa. Tämä koskee esimerkiksi meloneja, papaijaa, banaania ja ananasta. Niitä ei tulisi säilyttää jääkaapissa. Raakojen hedelmien kypsymistä voidaan kuitenkin edistää jonkin aikaa jääkaappisäilytyksellä. Sipulit, valkosipulit, inkivääri ja muut juurekset tulisi myös säilyttää huoneenlämmössä.

Vinkkejä tuoreen ruuan pakastamiseen

- Pakastinosasto soveltuu tuoreen ruuan pakastamiseen ja pakatetun ruuan pitkäaikaissäilytykseen
- Aseta tuore ruoka pakasteosastoon pakastumaan.
- Arvokilvestä käy ilmi, miten paljon ruokaa voidaan enintään pakastaa 24 tunnin aikana.
- Pakastusprosessi kestää 24 tuntia. Älä lisää pakastimeen tänä aikana muuta pakastettavaa ruokaa.

Vinkkejä ruuan säilytykseen pakastimessa

- Pidä pakastimen lämpötilana $-18\text{ }^{\circ}\text{C}$.
- Kuuma ruoka on jäähdytettävä huoneenlämpöiseksi, ennen kuin se voidaan sijoittaa pakastimeen.
- Pienempiin annoksiin jaettu ruokatuote pakastuu nopeammin ja se on helpompi sulattaa ja kuumentaa. Kunkin annoksen suositeltu paino on alle 2,5 kg.
- Pakkaa ruoka huolellisesti ennen sen asettamista pakastimeen.
- Kerran sulatettua ruokaa ei voi pakastaa uudelleen, jos sitä ei ole välillä kypsennetty kuumentamalla.
- Älä sijoita pakastinosastoon kerralla erittäin suuria määriä tuoretta ruokaa.
- Ruokaa voidaan säilyttää pakastimessa vähintään $-18\text{ }^{\circ}\text{C}$:een lämpötilassa 2–12 kuukautta. Säilytysajan pituus riippuu pakastettavasta ruuasta (esimerkiksi liha: 3–12 kk, vihannekset 6–12 kk). Älä ylitä valmistajien suosittelemaa säilytysaikaa.

HOITO JA PUHDISTUS

VAROITUS! Irrota laite pistorasiasta tai virtalähteestä ennen puhdistusta.

Yleistä

Laite on puhdistettava joka neljän viikon välein. Tämä takaa hyvät ylläpitorutiinit ja ehkäisee ruokien pilaantumisen ja siitä johtuvat pahat hajut.

- Puhdista laitteen sisä- ja ulkopinnat haalealla vedellä ja neutraalilla saippualla.
- Huuhtelee ja kuivaa pehmeällä liinalla.
- Puhdista lisävarusteet käyttämällä vain haaleaa vettä ja neutraalia puhdistusainetta. Varmista, että lisävarusteista on kaikki saippua huuhdeltu pois ja että kaikki osat ovat kuivat, ennen kuin asetat ne takaisin paikoilleen.
- Älä pese laitteen mitään osia astianpesukoneessa.
- Odota vähintään 5 minuuttia ennen kuin käynnistät laitteen uudelleen, sillä usein tapahtuvat uudelleenkäynnistykset voivat vahingoittaa kompressoria.

VIANETSINTÄ

Tarkista ongelmatilanteessa ensin kaikki mahdollisuudet ja noudata alla olevia ohjeita, ennen kuin otat yhteyttä myyntipalveluumme.

Ongelma	Mahdollinen syy	Mahdollinen ratkaisu
Laitte ei toimi.	Laitteen virta on katkaistu	Kytke laitteeseen virta painamalla ON/OFF-painiketta.
	Pistoke ei ole liitetty seinäpistorasiaan	Liitä pistoke seinäpistorasiaan.
	Sulake on palanut tai se on viallinen	Tarkista sulake ja vaihda se tarvittaessa uuteen.
	Pistorasia on viallinen	Sähkövirtaan liittyvät viat tulisi jättää sähköasentajan korjattaviksi.
Laitte käy huomattavan usein tai pitkiä aikoja kerrallaan	Sisä- tai ulkolämpötila on liian korkea	On normaalia, että laite käy tavallista pidempään.
	Laitteen virta on ollut jokin aikaa pois kytkettynä	Laitteen täydellinen jäähtyminen kestää yleensä 8–12 tuntia
	Laitteen ovi/laatikko ei ole tiiviisti kiinni	Sulje ovi/laatikko ja varmista, että laite on sijoitettu tasaiselle alustalle ja etteivät elintarvikkeet tai astiat este oven sulkeutumista
Jääkaappi on sisältä likainen ja/tai haisee pahalle	Jääkaapin sisätilat on puhdistettava	Puhdista jääkaappi sisältä.
	Jääkaapissa säilytetään voimakkaan hajuista ruokaa	Pakkaa ruoka tiiviisti
Jääkaapin sisäpuolelle muodostuu kosteutta	Ilmasto on liian lämmin ja liian kostea	Säädä lämpötilaa kylmemmälle.
	Laitteen laatikko tai ovi ei ole tiiviisti kiinni.	Sulje ovi/laatikko
	Elintarvikkeita tai nesteitä ei säilytetä suljetuissa astioissa	Anna kuumien ruokien jäähtyä huoneenlämmössä ja peitä ruoat ja nesteet

Jääkaapin kosteus kerääntyy pinnan ulkopuolelle tai ovien/ovien ja laatikon väliin	Ilmasto on liian lämmin ja liian kostea	Tämä on normaalia kosteissa ilmastoissa ja tilanne muuttuu, kun kosteusprosentti laskee
	Ovi/laatikko ei ole kunnolla kiinni	Varmista, että ovi/laatikko on suljettu kunnolla.
Pakastinosastossa on paljon jäätä ja huurretta	Tuotteita ole pakattu asianmukaisesti	Pakkaa aina kaikki tuotteet hyvin.
	Laitteen ovi/laatikko ei ole tiiviisti kiinni	Sulje ovi/laatikko
Epätavalliset äänet	Laite ei ole vaakatasossa	Säädä laitteen jalvoja.
	Laite koskettaa seinää tai muita esineitä	Siirrä laitetta hieman.
UI LED -valot vilkkuvat.	Yksi anturi on määritetyn alueen ulkopuolella	Ota yhteyttä asiakastukeen.
Kuuluu hälytys	Jääkaapin säilytysosaston ovi on auki	Sulje ovi tai sammuta hälytys manuaalisesti.
Sisävalaistus tai jäähdytysjärjestelmä ei toimi	LED-lamppu on rikki	Ota yhteyttä huoltoon lampun vaihtamiseksi.

Käytön aikana pakastelokeron sivuseinät ja ympärysmitta voivat olla kuumia: tämä on normaalia ja johtuu tuotteen normaalista työjaksosta.

Asennus

Oven kääntäminen

Oven kääntämistä varten tarvitset seuraavat työkalut ja materiaalit: litteä ruuvimeisseli, ristipääruuvimeisseli, jakoavain ja muovipussissa olevat osat.

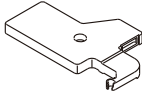

Vasen apulukko 1 kpl

Vasemman yläsaranan suojus 1 kpl

1. Irrota ylemmän lankakotelon suojuukset.

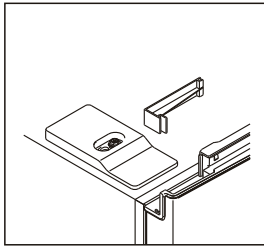
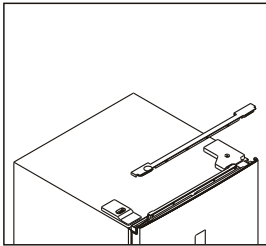

2. Irrota oikea yläsaranan suojus ja irrota oven kytkimen ja näytön liittimet.

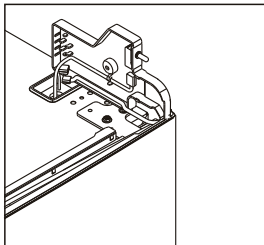
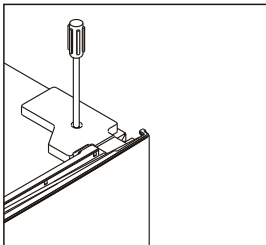

Asennus

3. Ruuvaa auki ja poista yläsarana ja irrota sitten ovi.

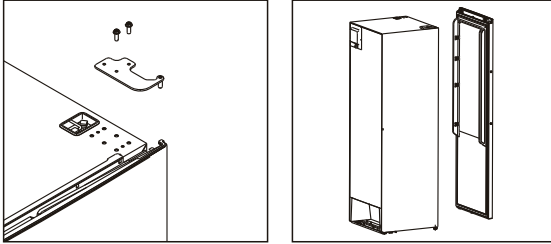

4. Irrota oikea apulukko, ota vasen apulukko varustepussista ja asenna se vasemmalle puolelle.

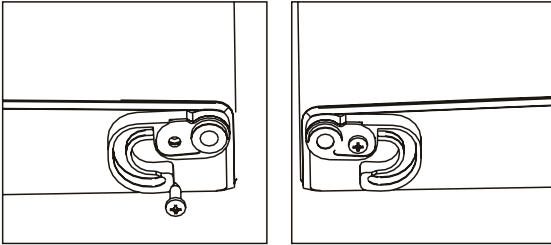

5. Kierrä alasarana auki ja siirrä säädettävä jalka vasemmalta puolelta oikealle puolelle.

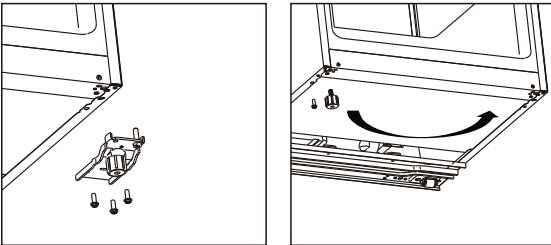

6. Kierrä auki ja siirrä alempi saranatappi oikealta puolelta vasemmalle puolelle ja asenna sitten alasarana laitteen vasemmalle puolelle.

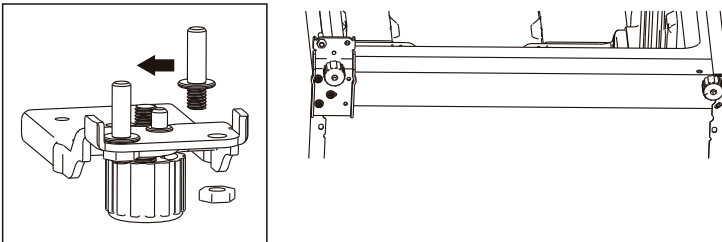

Asennus

7. Kierrä auki ja siirrä yläsaranatappi alapuolelta yläpuolelle. Irrota ovikytkin oikean saranan suojuksesta ja asenna se sitten lisävarustepussissa olevaan vasemman saranan suojukseen.

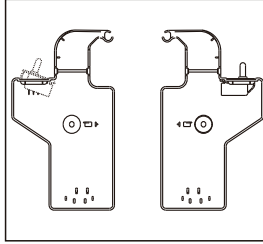
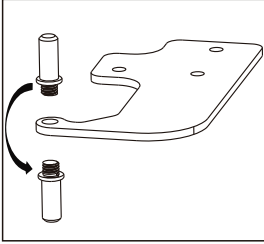

8. Kierrä auki ja irrota ylempi koristesuojus vasemmalta puolelta ja asenna se oikealle puolelle.

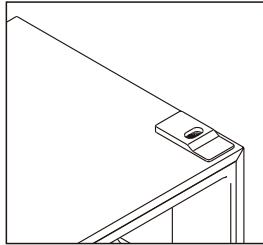
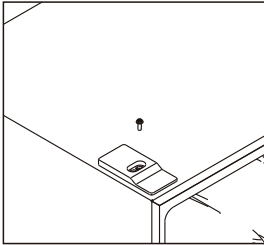

9. Irrota jääkaapin ja pakastimen ovitiivisteet, käännä ne ja asenna.

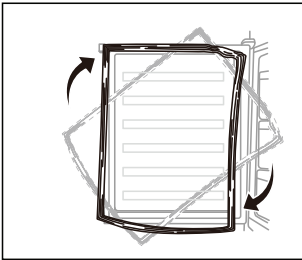

10. Asenna ovi ja siirrä sitten liitosjohdot oikealta puolelta vasemmalle puolelle.

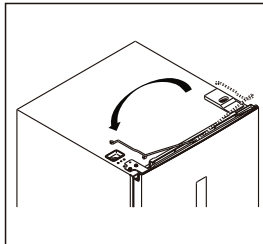
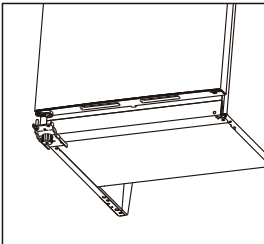

Asennus

11. Asenna yläsarana vasemmalle puolelle. Säädä yläsaranaa hieman asennuksen yhteydessä varmistaaksesi, että tiiviste on asennettu tiiviisti.

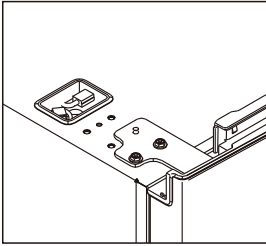

12. Liitä ovikytkimen ja näytön liittimet ja asenna vasen yläsaranan suojus.

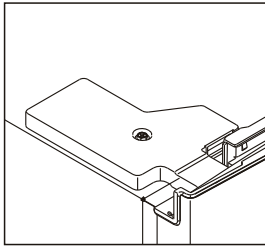
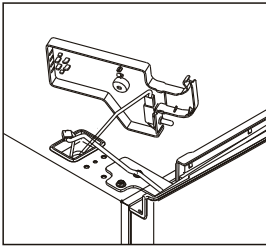

13. Asenna lankakotelon yläkannet oikealle puolelle.

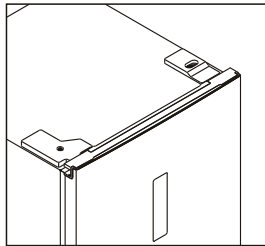
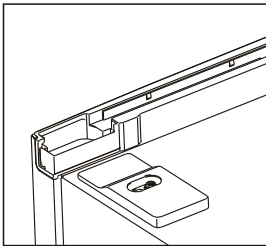

Asennus

Asenna ovenkahva

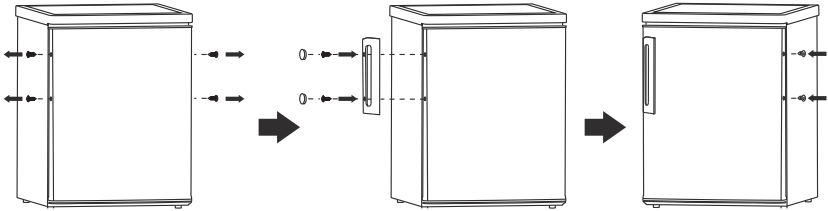

Tilantarve

- Jätä riittävästi tilaa oven avaamiselle.
- Jätä vähintään 10 mm:n rako kummallekin puolelle.

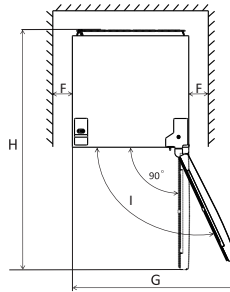
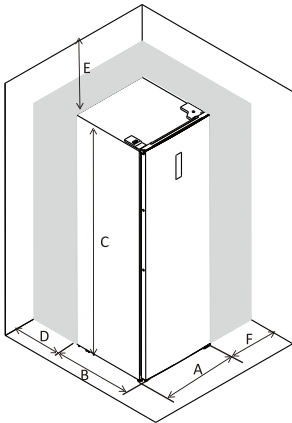

A	600
B	650
C	1850
D	min. 50
E	min. 50
F	min. 10
G	835
H	1323
I	115°

Huomautus: tämä kylmälaite on tarkoitettu käytettäväksi vapaasti seisovana laitteena eikä sitä saa käyttää sisäänrakennetun mallin tavoin.

Yksikön tasaaminen

Tasaa laite säätämällä kahta säätöjalkaa laitteen etupuolella.

Jos laite ei ole vaakasuorassa, ovet ja magneettiviivesteet eivät kohdistu toisiinsa oikein.

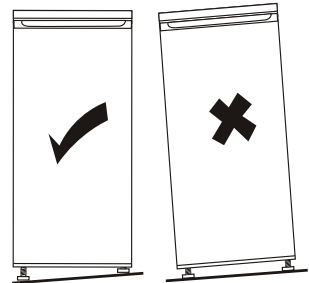
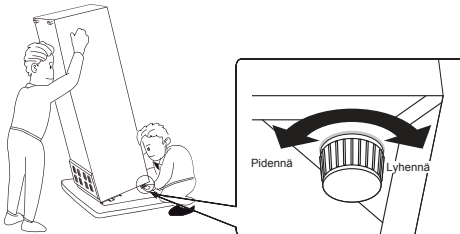

Käyttöliittymä

Ohjauspaneelin käyttö

1.0 Käyttöliittymän esittely

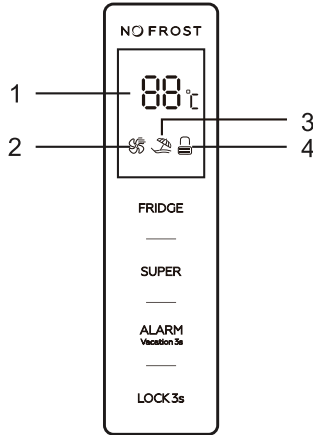

1.1 Toimintopainikkeet

FRIDGE: Laitteen lämpötilan säätö

SUPER: Super-tilan valinta/pois kytkeminen

ALARM/VACATION: Oven avaushälytyksen kuittaus, loma-tilan valinta ja pois kytkeminen

LOCK: Lukitus ja lukituksen avaus

1.2 LED-näyttö

1. Asetetun lämpötilan näyttö
2. Super-tilan kuvake
3. Loma-tilan kuvake
4. Lukittu- ja avattu-kuvake

2.0. Painikkeiden kuvaus

Kaikki painikkeet toimivat vain, kun laite ei ole lukitustilassa. Painiketta koskettaessa kuuluu lyhyt äänimerkki.

Käyttöliittymä

2.1. FRIDGE: Laitteen lämpötilan säätö

Käytettävissä vain käyttäjän määrittämässä tilassa. Poista Super-tilan ja loma-tilan valinta alla annettujen ohjeiden mukaisesti, minkä jälkeen valitaan käyttäjän määrittämä tila.

2.2. SUPER: Super-tilan valinta/pois kytkeminen

Valitse Super-tila painamalla "SUPER"-painiketta. Kun Super-tilan kuvake on vilkkunut 5 sekuntia, Super-tila on valittu.

Kun Super-tila on valittu, Super-tilan kuvake syttyy ja näyttöikkunassa näkyy 2 °C. Jos Super-tilassa kosketaan "FRIDGE"-painiketta, Super-tilan kuvake vilkkuu 3 kertaa, mutta jääkaapin lämpötilaa ei voida muuttaa.

Poistu Super-tilasta seuraavalla tavalla:

- Poista Super-tilan valinta painamalla "SUPER"-painiketta,
- tai kun Super-tila on ollut kytkettynä 3 käyttötuntia ilman mitään toimintaa, jääkaappi pysäyttää sen automaattisesti ja siirtyä edelliseen asetukseen.

Varoitus:

Super-tilassa laitteen tuottama ääni voi olla hieman tavallista voimakkaampi.

2.3. ALARM/VACATION: Oven avaushälytyksen kuittaus, loma-tilan valinta ja pois kytkeminen

Poista oven avaushälytys koskettamalla lyhyesti "ALARM/VACATION"-painiketta.

Valitse loma-tila koskettamalla "ALARM/VACATION"-painiketta 3 sekunnin ajan. Kun loma-tilan kuvake on vilkkunut 5 sekuntia, loma-tila on valittu.

Kun loma-tila on valittu, loma-tilan kuvake syttyy ja näyttöikkunassa näkyy 17 °C.

Loma-tilassa "FRIDGE"-painike ei vastaa kosketukseen.

Poistu loma-tilasta ja siirry Super-tilaan koskettamalla lyhyesti "SUPER"-painiketta.

Poista loma-tilan valinta koskettamalla "ALARM/VACATION"-painiketta 3 sekunnin ajan.

2.4. LOCK: Lukitus ja lukituksen avaus

Lukitse ohjauspaneeli koskettamalla "LOCK"-painiketta 3 sekunnin ajan. Tällöin lukituksen ja avauksen kuvake on .

Jos lukitustilassa kosketaan jotakin painiketta, lukitus- ja avauskuvake vilkkuu 3 kertaa.

Avaa ohjauspaneelin lukitus koskettamalla "LOCK"-painiketta 3 sekunnin ajan. Tällöin lukitus- ja avauskuvake on .

Kun lukitus on poistettu, kaikki painikkeet ovat käytettävissä.

Ohjauspaneeli lukittuu automaattisesti, jos mitään toimenpiteitä ei tehdä 25 sekunnin aikana.

3.0. Oven avaushälytys

Jos ovi on avoinna 90 sekuntia, oven avaushälytys soi.

Pysäytä oven avaushälytys sulkemalla ovi.

Tai poista oven avaushälytys koskettamalla lyhyesti "ALARM/VACATION"-painiketta.

Päivittäinen käyttö

Ensimmäinen käyttökerta

Sisäpinnan puhdistus

Ennen kuin käytät laitetta ensimmäistä kertaa, pese sisäosat ja kaikki sisäiset lisävarusteet haalealla vedellä ja neutraalilla saippualla, jotta voidaan poistaa uuden tuotteen tyyppinen haju ja kuivata huolellisesti.

Tärkeää! Älä käytä pesuaineita tai hankaavia jauheita, sillä ne voivat vahingoittaa loppukäsittelyä.

- Säädä säädettävä jalka niin, että laite pysyy vakaana.
- Kytke laitteeseen virta ensin 2-3 tunnin ajaksi ennen elintarvikkeiden laittamista laitteeseen.

Päivittäinen käyttö

Sijoita elintarvikkeet osastoihin alla olevan taulukon mukaan.

Jääkaappiosastot	Elintarvikkeen tyyppi
Jääkaappiosaston ovi tai hyllyt	<ul style="list-style-type: none">• Luonnonmukaisia säilöntäaineita sisältävät tuotteet, kuten hillot, mehut, muut juomat tai maustetuotteet.• Älä säilytä helposti pilaantuvia elintarvikkeita täällä.
Vihanneslaatikko	<ul style="list-style-type: none">• Hedelmät, yrtit ja vihannekset tulisi sijoittaa erikseen vihanneslaatikkoon.• Älä säilytä jääkaapissa banaania, sipulia, perunaa tai valkosipulia.
Jääkaappihylly	<ul style="list-style-type: none">• Maitotuotteet, munat• Elintarvikkeet, joita ei tarvitse kypsentää kuumentamalla, kuten einekset, deli-lihat, ruuantähteet.

Suosittelu asetuslämpötila: 4 °C suositellaan.

Suosittelussa asetuksessa pakastimen paras säilytysaika on enintään 3 päivää.

Paras säilytysaika voi lyhentyä muilla lämpötila-asetuksilla.

Siirrettävien hyllyjen tarvikkeet

Jääkaapin seinissä on kiskot, joiden avulla hyllyt voidaan sijoittaa halutulla tavalla.

Ovihyllyjen sijoittaminen

Ovihyllyt voidaan purkaa puhdistamista varten. Pura hyllyt seuraavalla tavalla: vedä ovihyllyä vähitellen nuolten suuntaan, kunnes se vapautuu, puhdista hylly ja laita se takaisin.

Vihanneslaatikon kosteuden säätäminen

Alhainen kosteus: siirrä säädin vasemmalle Korkea kosteus: siirrä säädin oikealle

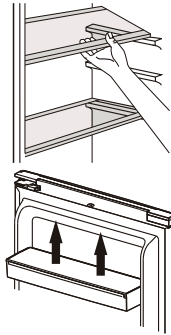

KOSTEUDEN SÄÄTÖ

HEDELMÄT () KASVIKSET

Päivittäinen käyttö

Poista ja puhdista jääkaapin sisällä oleva vesisäiliö ennen vesisäiliön ensimmäistä käyttökertaa.

1. Nosta ja poista säiliöhyilly.

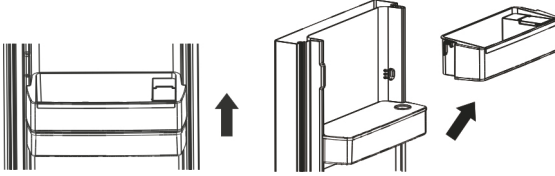

2. Irrota vesisäiliö. Irrota yläkansi ja pese ja puhdista sekä säiliö että kansi.

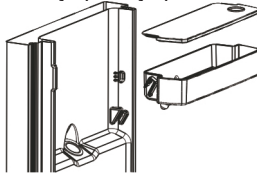

3. Puhdistamisen jälkeen aseta vesisäiliö, kansi ja säiliöhyilly takaisin seuraavalla tavalla:

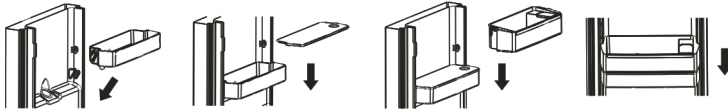

4. Puhdista jääkaapin oven ulkopuolella oleva annosteluvipu.

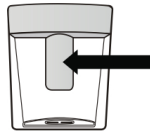

Vesisäiliön täyttäminen

1. Avaa pieni kansi säiliöhyillyn päältä.
2. Täytä vesisäiliö juomavedellä 2 L -viivaan asti.
3. Sulje kansi. Varmista, että se on tiukasti kiinni.

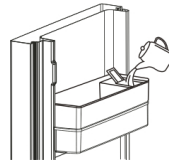

Veden annostelu

Paina annostelijan vipua varovasti lasilla tai astialla. Pysäytä veden virtaus vetämällä lasi pois vivusta.



Päivittäinen käyttö

Hyödyllisiä vinkkejä

- Laite on kotikäyttöön tarkoitettu jääkaappi, joka soveltuu elintarvikkeiden, kuten hedelmien, vihannesten, juomien jne., lyhyaikaiseen säilytykseen.
Älä käytä sitä tuotteiden, joilla on tiukat lämpötilavaatimukset, kuten lääkkeiden, säilyttämiseen.
- Keitetty ruoka tulee jäähdyttää huoneenlämpöiseksi ennen sen laittamista laitteeseen.
- Pakkaa elintarvikkeet huolellisesti ennen kuin laitat ne laitteeseen.
- Älä laita elintarvikkeita suoraan ilman poistoaukkoa vasten, sillä se voi tukkia ilman poistoaukon ja elintarvikkeet voivat jäätää.

Puhdistus

Hygieenisistä syistä laitteen sisäosat on puhdistettava säännöllisesti.



Huomio! Laitetta ei saa kytkeä sähköverkkoon puhdistuksen aikana. Sähköiskun vaara!
Ennen puhdistusta kytke laite pois päältä ja irrota pistoke sähköverkosta tai sammuta katkaisija tai sulake. Älä koskaan puhdistu laitetta höyrypesurilla. Kosteus voi kerääntyä sähköosiin, sähköiskun vaara! Kuumat höyryt voivat vaurioittaa muoviosia. Laitteen on oltava kuiva, ennen kuin se otetaan takaisin käyttöön.

Tärkeää! Eteeriset öljyt ja orgaaniset liuottimet voivat vahingoittaa muoviosia, esim. sitruunamehu tai mehu appelsiininkuorista, voihappo, etikkahappoa sisältävä puhdistusaine.

- Älä anna tällaisten aineiden joutua kosketuksiin laitteen osien kanssa.
- Älä käytä hankaavia puhdistusaineita
- Poista ruoka pakastimesta. Säilytä niitä viileässä ja hyvin peitettynä.
- Sammuta laite ja irrota pistoke sähköverkosta tai kytke sulakkeen katkaisija pois päältä tai sammuta se.
- Puhdista laite ja sisäosat liinalla ja haalealla vedellä. Pyyhi puhdistuksen jälkeen makealla vedellä ja hiero kuivaksi.
- Kun kaikki on kuivaa, ota laite takaisin käyttöön.

Jos laitetta ei käytetä pitkään aikaan

- Jos laitetta ei käytetä pitkään aikaan:
- Tyhjennä laite elintarvikkeista ja irrota virtajohto seinäpistokkeesta.
- Puhdista laite kohdassa "Hoito ja puhdistus – Yleistä" kuvatulla tavalla.
- Jätä ovi ja pakastimen laatikot/ovi auki, jotta sisälle ei muodostu pahaa hajua.

Sähkökatkos

Sähkökatkoksen yhteydessä elintarvikkeiden säilyä pakastimessa turvallisen kylmänä arvokilvessä mainitun ajan. Noudata seuraavia ohjeita erityisesti kesäaikaan, mikäli sähkökatkos kestää kauan:

- Vältä oven/laatikon avaamista.
- Älä laita laitteeseen uusia elintarvikkeita sähkökatkoksen aikana.
- Jos sähkökatkoksesta ilmoitetaan etukäteen ja katkoksen odotetaan kestävän kauemmin kuin arvokilvessä mainittu tuntimäärä, valmista jäätä ja asettele sitä jääkaappiosastoon ylimmäiseksi.
- Tämä vähentää pakasteiden säilytysaikaa ja heikentää niiden laatua.

Kaikki sulaneet elintarvikkeet tulisi terveysriskien välttämiseksi joko syödä tai kypsentää kuumentamalla ja pakastaa uudelleen (mikäli mahdollista).

Varaosien saatavuus

- Termostaatteja, lämpötila-antureita, piirilevyjä ja valonlähteitä on saatavilla varaosina vähintään 7 vuoden ajan sen jälkeen, kun kyseisen mallin viimeinen kappale on tullut myyntiin.
- Ovikahvat, ovien saranat, hyllyt ja korit ovat saatavina varaosina vähintään 7 vuoden ajan ja ovitiivisteet vähintään 10 vuoden ajan sen jälkeen, kun kyseisen mallin viimeinen kappale on tullut myyntiin.

Voit ottaa yhteyttä tekniseen tukeen verkkosivustollamme osoitteessa:
<https://corporate.haier-europe.com/en/>.

Valitse "websites"-kohdassa tuotemerkkisi ja maasi. Sinut siirretään sivulle, josta löydät puhelinnumeron ja lomakkeen, jonka täyttämällä voit pyytää teknistä tukea.

Saat lisätietoja tuotteesta osoitteessa <https://eprel.ec.europa.eu/> tai skannaamalla laitteen energiamerkin oivan QR-koodin.

Jääkaapin Kylin Vyöhyke

Tämä alla oleva symboli osoittaa jääkaapin kylmimmän alueen sijainnin. Tämä vyöhyke on rajattu tuulettimen lähellä ja yläosassa symbolilla tai samalla korkeudella sijaitsevalla hyllyllä.



Säilyttääksesi lämpötila tällä alueella, varo siirtämästä tätä ristikkoä.

LÄMPÖTILA-ANTURIN ASENNUS

Jääkaapin oikean säädön helpottamiseksi siinä on lämpötilan osoitin, joka mahdollistaa senseurata keskilämpötilaa kylmimmällä alueella VASTUUVAPAUCLAUSEKE: Tämä luettelo on vain suunniteltu käytettäväksi jääkaapin kanssa. Varo, ettet käytä sitä toisessa jääkaapissa (todellakin kylmin alue ei ole sama) tai muuhun käyttöön.

Lämpötilan säätö kylmimmällä alueella

Kun lämpömittarin asennus on valmis, se on mahdollista.

Voit säännöllisesti tarkistaa, että kylmimmän alueen lämpötila on oikea.

Säädä tarvittaessa termostaattia vastaavasti. Jääkaapin sisälämpötilaan vaikuttavat useat tekijät, kuten: B. huoneen lämpötila, säilytettävän ruoan määrä ja oven avaamistiheys. Ota nämä tekijät huomioon lämpötilaa asettaessasi.

Muista säilyttää elintarvikkeet oikein jääkaapissa ja erityisesti kylmimmässä paikassa.

Varmista, että lämpötilanäytössä näkyy "OK".

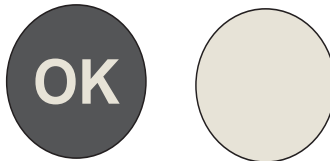

Jos "OK" ei tule näkyviin, vyöhykkeen lämpötila on liian korkea. Aseta termostaatti korkeampaan asentoon. Odota vähintään 12 tuntia ennen kuin nollaat termostaatin. Kun laitteeseen on ladattu tuoreita elintarvikkeita tai kun luukku on avattu uudelleen (tai pitkäksi aikaa), on normaalia, että "OK"-ilmaisim ei näy lämpötilanäytössä.

Mode d'emploi

Réfrigérateur Total No-Frost

Sommaire

Sommaire	
1. Informations sur la sécurité	Page 1~9
2. Aperçu	Page 10~11
3. Installation	Page 12~21
4. Interface utilisateur	Page 22~23
5. Utilisation quotidienne	Page 24~27

Merci d'avoir acheté ce produit.

Avant d'utiliser votre réfrigérateur, veuillez lire attentivement ce mode d'emploi afin d'optimiser sa performance. Conserver l'ensemble de la documentation pour un usage ultérieur ou pour d'autres propriétaires. Ce produit est conçu uniquement pour une utilisation ménagère ou des applications similaires comme :

- coins-cuisine du personnel dans des magasins, bureaux et autres environnements de travail ;
- dans les exploitations agricoles, pour la clientèle des hôtels, motels et autres environnements de type résidentiel
- dans les hébergements Bed and Breakfast (B & B)
- pour les services de restauration et des applications similaires non destinées à une vente au détail.

Cet appareil doit être utilisé uniquement à des fins de conservation d'aliments, toute autre utilisation est considérée comme dangereuse et le fabricant ne sera pas responsable de toute omission. De plus, il est recommandé de prendre note des conditions de garantie.

INFORMATIONS SUR LA SÉCURITÉ

Veuillez lire attentivement les instructions d'utilisation et d'installation !

Elles contiennent des informations importantes sur l'installation, l'utilisation et l'entretien de l'appareil.

Le fabricant n'est pas responsable si vous ne respectez pas les instructions et avertissements.

Conservez tous les documents pour une utilisation ultérieure ou pour le propriétaire suivant.

- **Ne branchez pas l'appareil à l'alimentation électrique avant d'avoir retiré tous les protecteurs d'emballage et de transport. Tenez les enfants à l'écart de l'emballage et de ses parties.
Risque de suffocation provenant de cartons pliants et de film plastique !**
- **Laissez-le reposer au moins 4 heures avant de l'allumer pour permettre à l'huile du compresseur de décanter s'il a été transporté horizontalement.**
- **Assurez-vous qu'il n'a pas été endommagé pendant le transport.**
- **N'endommagez pas le circuit réfrigérant.**

- **Maintenez les ouvertures de ventilation situées dans le bâti de l'appareil ou sur la structure encastrée, libres de toute obstruction.**
- **N'utilisez jamais de l'eau pour laver le compresseur, essuyez-le avec un chiffon sec après le nettoyage pour éviter la rouille.**
- **Manipulez toujours l'appareil avec au moins deux personnes parce qu'il est lourd.**
- **Installez et mettez à niveau l'appareil dans une zone adaptée à sa taille et à son utilisation.**
- **Assurez-vous que les informations électriques figurant sur la plaque signalétique sont conformes à l'alimentation électrique. Si ce n'est pas le cas, contactez un électricien.**
- **L'appareil est alimenté par une alimentation de 220-240 VCA/50 Hz. Les variations anormales de tension peuvent provoquer l'arrêt de l'appareil ou endommager le régulateur de température ou le compresseur, ou il peut y avoir un bruit anormal lors du fonctionnement. Dans ce cas, un régulateur automatique doit être monté.**
- **Uniquement pour le Royaume-Uni: Le câble d'alimentation de l'appareil est équipé d'une fiche 3 pôles (de mise à la terre) qui s'adapte à une prise standard 3 pôles (de mise à la terre). Ne coupez jamais ou ne démontez jamais la troisième broche (mise à la terre). Une fois l'appareil installé, la fiche doit être accessible.**
- **Assurez-vous que le câble secteur ne se retrouve pas coincé sous l'appareil pendant et après le transport/le déplacement de l'appareil, pour éviter de couper ou d'endommager le câble secteur. Si le cordon d'alimentation est**

endommagé, faites-le remplacer par le fabricant, le service après-vente ou un électricien qualifié pour éviter tout risque d'accident.

- **Ne pas installer l'appareil dans des endroits humides, huileux ou poussiéreux, ne pas l'exposer à la lumière directe du soleil et à l'eau.**
- **Ne pas installer l'appareil à proximité de radiateurs ou de matériaux inflammables.**
- **POUR les appareils équipés d'un compartiment congélateur: en cas de panne de courant, n'ouvrez pas le couvercle. Les aliments congelés ne devraient pas être affectés si la panne dure moins que les heures indiquées sur l'étiquette signalétique (temps de montée en température). Si la panne dure plus longtemps, alors il convient de vérifier les aliments et de les manger immédiatement ou bien de les cuire et de les congeler à nouveau.**
- **Si vous trouvez que le couvercle de l'appareil est difficile à ouvrir juste après l'avoir fermé, ne soyez pas inquiet. Cela vient de la différence de pression qui doit s'égaliser et permettre au couvercle de s'ouvrir normalement après quelques minutes.**
- **Ne conservez pas de médicaments, de bactéries ou d'agents chimiques dans l'appareil. Cet appareil est un appareil électroménager, il n'est pas recommandé de stocker des produits qui nécessitent des températures strictes.**
- **Ne pas tirer ou plier de manière excessive le cordon d'alimentation ou ne pas toucher la fiche avec les mains mouillées.**

- **Ne conservez pas des produits contenant des gaz propulseurs inflammables (par ex. des bombes de pulvérisation) ou des substances explosives dans l'appareil. Risque d'explosion !**
- **Ne placez pas d'objets instables (objets lourds, récipients remplis d'eau) sur le dessus du réfrigérateur, pour éviter les blessures corporelles causées par une chute ou une électrocution causée par le contact avec de l'eau.**
- **Ne pas utiliser d'appareils électriques à l'intérieur des compartiments de conservation des aliments, sauf s'ils correspondent aux modèles recommandés par le fabricant.**
- **Ne touchez pas les éléments de refroidissement internes, en particulier avec les mains mouillées, afin d'éviter les fissures ou les blessures.**
- **Les enfants, les personnes qui ont des capacités physiques, mentales ou sensorielles limitées, ainsi que les personnes qui ont des connaissances insuffisantes en matière de sécurité d'utilisation de l'appareil sont à risque.**
- **Vérifiez que les enfants et les personnes vulnérables ont compris les dangers. Une personne responsable de la sécurité doit surveiller les enfants et les personnes vulnérables qui utilisent l'appareil ou leur expliquer son fonctionnement. Seuls les enfants âgés de 8 ans et plus peuvent utiliser l'appareil.**
- **Les enfants ne doivent pas jouer avec l'appareil.**

- Les enfants âgés de 3 à 8 ans sont autorisés à remplir et vider cet appareil.
- **POUR les appareils avec compartiment congélateur : ne conservez pas de liquides en bouteille ou en canette (surtout les boissons gazeuses) dans le compartiment congélateur. Les bouteilles et les canettes peuvent éclater !**
- **POUR les appareils équipés d'un compartiment congélateur : ne placez jamais d'aliments congelés dans votre bouche juste après les avoir sortis du compartiment congélateur. Risque de brûlures à basse température !**
- Gardez les pièces en plastique et le joint de porte exempt d'huile et de graisse. Dans le cas contraire, les pièces en plastique et le joint de porte deviendront poreux.
- Avant de procéder à tout fonctionnement, débrancher le cordon électrique de la prise électrique.
- N'utilisez pas des dispositifs mécaniques ou d'autres moyens pour accélérer le processus de dégivrage, hormis ceux recommandés par le fabricant.
- Ne pas utiliser d'objets pointus ou tranchants comme des couteaux ou des fourchettes pour retirer la couche de glace.
- Ne jamais utiliser de sèche-cheveux, de chauffages électriques ou d'autres appareils électriques similaires pour le dégivrage.
- Il est recommandé de garder la fiche dans un état propre, tout résidu de poussière présente en excès sur la fiche peut être la cause d'un incendie.
- N'essayez pas de réparer, démonter ou modifier

l'appareil vous-même. En cas de réparation, veuillez contacter notre service clientèle.

- **Supervisez les enfants pendant le nettoyage ou l'entretien de l'appareil.**
- **Ne nettoyez pas les clayettes froides en verre à l'eau chaude. Un changement soudain de température peut casser le verre.**
- **AVERTISSEMENT: Les tubes du circuit de réfrigération transportent une petite quantité d'un frigorigène respectueux de l'environnement mais inflammable (R600a) et d'un gaz isolant (cyclopentane). Il n'endommage pas la couche d'ozone et n'augmente pas l'effet de serre. Si le réfrigérant s'échappe, il risque de blesser vos yeux ou de s'enflammer.**
- **En cas de dommages du circuit de réfrigérant :**
 - **Éteignez l'appareil et débranchez la fiche secteur,**
 - **N'approchez jamais de l'appareil ni flammes nues ni sources d'inflammation,**
 - **Aérez bien la pièce pendant plusieurs minutes,**
 - **Informez le service à la clientèle.**
- **AVERTISSEMENT: N'endommagez pas la fiche et/ou le cordon d'alimentation; cela pourrait provoquer des chocs électriques ou des incendies.**
- **AVERTISSEMENT: N'utilisez pas des systèmes multiprises portatifs ou des alimentations portatives. Nous ne recommandons pas l'utilisation de rallonges et d'adaptateurs multiples.**

- **N'essayez pas de vous asseoir ou de vous tenir debout sur le dessus de l'appareil. Vous pourriez vous blesser ou endommager l'appareil. Cet appareil n'est pas conçu pour être empilé avec d'autres appareils.**
- **Le produit est conçu et fabriqué pour un usage domestique uniquement.**
- **Seules les pièces d'origine fournies par le fabricant peuvent être utilisées. Le fabricant garantit que seules ces pièces satisfont aux exigences de sécurité.**
- **L'ouverture prolongée de la porte peut entraîner une augmentation significative de la température dans les compartiments de l'appareil.**
 - **Nettoyez régulièrement les surfaces pouvant se retrouver au contact des aliments et les systèmes d'écoulement accessibles.**
 - **Nettoyez les réservoirs d'eau s'ils n'ont pas été utilisés pendant 48 h ; rincez le système d'eau raccordé à l'arrivée d'eau si l'eau n'a pas été tirée pendant 5 jours.**
 - **Conservez au réfrigérateur la viande et le poisson crus dans des récipients adaptés, afin qu'ils ne se retrouvent pas au contact d'autres aliments et qu'ils ne s'égouttent pas dessus.**
 - **Les compartiments pour produits surgelés à deux étoiles (s'ils sont présents dans l'appareil) sont adaptés pour conserver les aliments pré-surgelés, conserver ou préparer des glaces et fabriquer des glaçons.**

- Les compartiments à une, deux et trois étoiles, s'ils sont présents dans l'appareil, ne sont pas adaptés pour surgeler les aliments frais.
- Si l'appareil reste vide pendant de longues périodes, éteignez-le, dégivrez-le, nettoyez-le, séchez-le et laissez la porte ouverte pour prévenir la formation de moisissure à l'intérieur de l'appareil.
- **POUR les caves à vin : cet appareil est destiné à être utilisé exclusivement pour le stockage du vin**
- **POUR un appareil autonome : cet appareil de réfrigération n'est pas destiné à être utilisé comme un appareil encastré**
- **POUR les appareils sans compartiment 4 étoiles : cet appareil de réfrigération n'est pas adapté à la congélation des denrées alimentaires**
- **Source de lumière remplaçable (LED uniquement) par un professionnel**
- **Ce produit contient une source de lumière appartenant à la classe d'efficacité énergétique G.**

Mise au rebut des appareils usagés

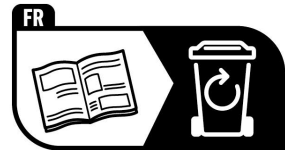

Cet appareil est marqué conformément à la Directive Européenne 2012/19/UE relative aux déchets d'équipements électriques et électroniques (DEEE).

Les DEEE contiennent à la fois des substances polluantes (qui peuvent avoir des conséquences négatives sur l'environnement) et des composants de base (qui peuvent être ré-utilisés). Il est important que les DEEE soient soumis à des traitements spécifiques afin de retirer et d'éliminer tous les polluants de manière appropriée et de valoriser et recycler tous les matériaux.

Chaque personne individuelle peut jouer un rôle important en s'assurant que les DEEE ne deviennent pas un problème environnemental ; il est essentiel de suivre certaines lois fondamentales :

- les DEEE ne doivent pas être traités comme des déchets ménagers ;
- les DEEE doivent être remis aux points de collecte appropriés, gérés par les municipalités ou des entreprises agréées. Dans de nombreux pays, en cas de DEEE de grande taille, la collecte à domicile peut être à disposition.

Dans de nombreux pays, lorsque vous achetez un nouvel appareil, l'ancien peut être retourné au vendeur qui doit le collecter gratuitement sous forme d'échange, dans la mesure où l'équipement est d'un type équivalent et qu'il possède les mêmes fonctions que l'équipement fourni.

Aperçu

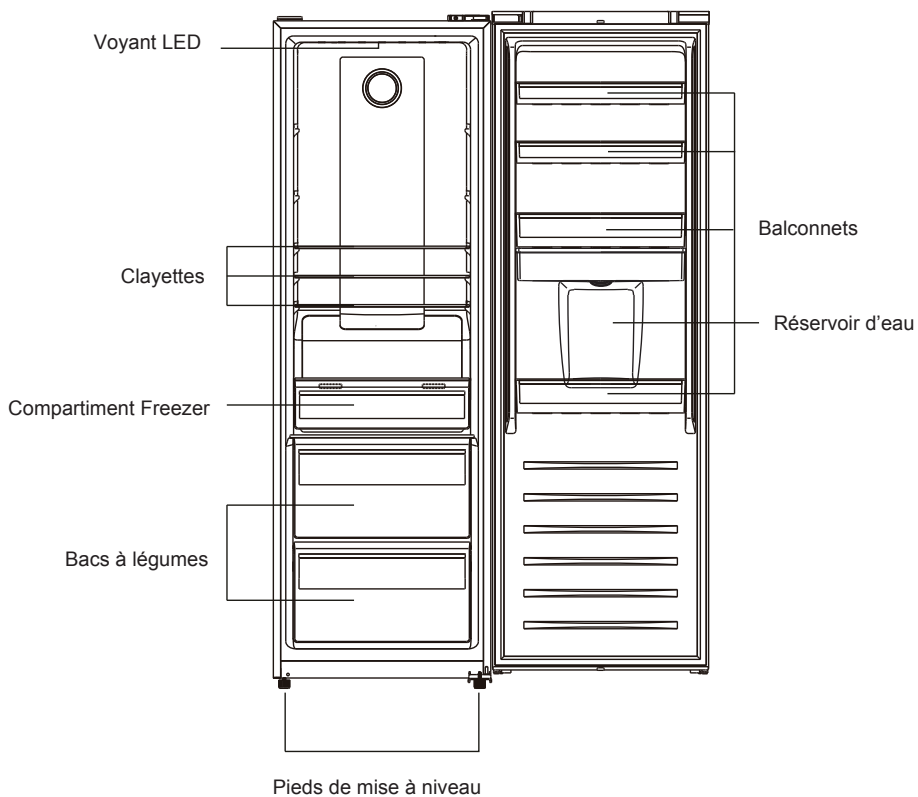

Remarque : l'image ci-dessus est à titre de référence seulement. Le véritable appareil est probablement différent.

Aperçu

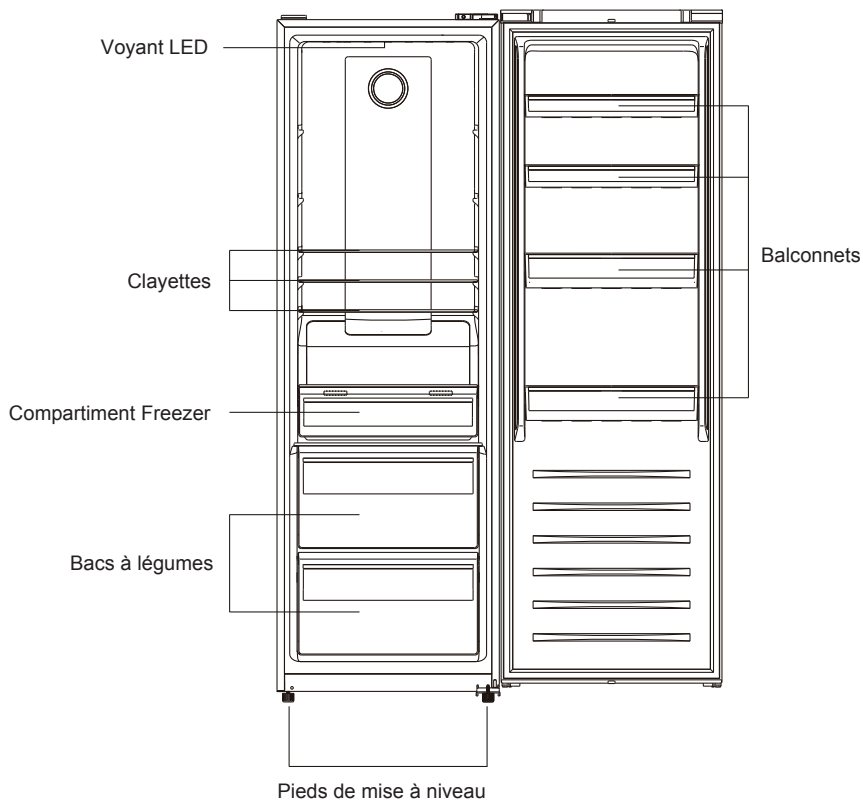

* La configuration la moins énergivore nécessite que les tiroirs, les boîtes de rangement et les clayettes soient positionnés dans le produit et que le ventilateur soit éteint, veuillez consulter les photos ci-dessus.

** Les images ci-dessus sont uniquement à titre de référence. La configuration réelle dépend du produit physique ou de l'énoncé du distributeur.

Remarque : l'image ci-dessus est à titre de référence seulement. Le véritable appareil est probablement différent.

INSTALLATION

AVERTISSEMENT ! L'appareil est lourd. Manipulez-le toujours avec au moins deux personnes.

Avant la première utilisation

- Retirez tous les matériaux d'emballage.
- Nettoyez l'appareil avec de l'eau et un détergent doux et séchez-le avec un chiffon doux.
- Vérifiez si l'alimentation, la prise et le fusible sont adaptés à la plaque signalétique.
- Vérifiez si la prise de courant est mise à la terre et sans multiprise ni rallonge.
- Vérifiez si la fiche d'alimentation est accessible après la mise en place de l'appareil.
- La température du réfrigérateur et du congélateur est automatiquement réglée à 4 °C et -18 °C respectivement. Ce sont les paramètres recommandés. Si vous le souhaitez, vous pouvez modifier ces températures manuellement. Voir Réglage de la température.

Conditions environnementales

- Cet appareil doit être installé dans une pièce sèche et bien ventilée.
- N'installez pas l'appareil à proximité d'autres appareils générant de la chaleur (fours, réfrigérateurs) sans isolation ou en plein soleil.
- Si cet appareil est situé dans un environnement froid (comme un abri, une dépendance ou un garage), les performances en seront affectées et cela risquerait d'endommager les aliments.

Installez ce produit dans une position où la température ambiante n'est pas inférieure ou supérieure à la température de fonctionnement : dans ce cas, l'appareil ne fonctionne pas correctement.

- **Tempérée prolongée (SN)** : 'cet appareil de réfrigération est destiné à être utilisé à des températures ambiantes allant de 10 °C à 32 °C'.
- **Tempérée (N)** : 'cet appareil de réfrigération est destiné à être utilisé à des températures ambiantes allant de 16 °C à 32 °C'.
- **Subtropicale (ST)** : 'cet appareil de réfrigération est destiné à être utilisé à des températures ambiantes allant de 16 °C à 38 °C'.
- **Tropicale (T)** : 'cet appareil de réfrigération est destiné à être utilisé à des températures ambiantes allant de 16 °C à 43 °C'.

Mise à niveau de l'appareil

L'appareil doit être placé sur une surface plane et solide

1. Inclinez légèrement l'appareil vers l'arrière.
2. Tournez les pieds dans le sens des aiguilles d'une montre pour soulever le réfrigérateur.
3. Tournez les pieds dans le sens contraire des aiguilles d'une montre pour baisser le réfrigérateur.

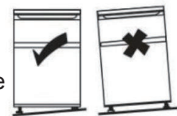

Déplacement de l'appareil

1. Retirez tous les aliments et débranchez l'appareil.
2. Fixez les clayettes et les autres parties mobiles dans le réfrigérateur et dans le congélateur avec du ruban adhésif.
3. N'inclinez pas le réfrigérateur à plus de 45° pour éviter d'endommager le système de réfrigération.

CONSEILS POUR LE STOCKAGE DES ALIMENTS

Placez les différents aliments dans différents compartiments selon le tableau ci-dessous :

Compartiment du réfrigérateur	Type d'aliment
Porte ou balconnets du compartiment du réfrigérateur	<ul style="list-style-type: none">• Aliments avec conservateurs naturels tels que confitures, jus de fruits, boissons, condiments• Ne conservez pas des aliments périssables
Tiroirs à légumes (tiroir à salade)	<ul style="list-style-type: none">• Les fruits, les herbes et les légumes doivent être placés séparément dans le bac à légumes• Ne conservez pas les bananes, oignons, pommes de terre et l'ail au réfrigérateur
Clayette du réfrigérateur - milieu	<ul style="list-style-type: none">• Produits laitiers, œufs
Clayette du réfrigérateur - haut	<ul style="list-style-type: none">• Aliments qui n'ont pas besoin de cuisson, tels que les plats cuisinés, la charcuterie, les restes
Tiroir(s)/bac du congélateur	<ul style="list-style-type: none">• Aliments pour la conservation de longue durée• Tiroir inférieur pour la viande crue, la volaille, le poisson• Tiroir central pour les légumes surgelés, les frites• Bac supérieur pour la crème glacée, les fruits surgelés, les produits surgelés

- Il est suggéré de régler la température à 4 °C dans le compartiment réfrigérateur et, si possible, à -18 °C dans le compartiment congélateur.
- Pour la plupart des catégories d'aliments, le temps de conservation le plus long dans le compartiment réfrigérateur est obtenu avec des températures plus froides. Étant donné que certains produits particuliers (comme les fruits et légumes frais) peuvent être endommagés par des températures plus froides, il est suggéré de les garder dans les tiroirs à légumes, s'ils sont présents.
- S'ils ne sont pas présents, maintenez un réglage moyen pour le thermostat.
- Pour les aliments congelés, reportez-vous au temps de conservation indiqué sur l'emballage des aliments. Ce temps de conservation est obtenu chaque fois que le réglage respecte les températures de référence du compartiment (une étoile -6 °C, deux étoiles -12 °C, trois étoiles -18 °C)

Astuces pour conserver les aliments dans le réfrigérateur

- Conservez la température de votre réfrigérateur en dessous de 5 °C.
- Les aliments chauds doivent avoir refroidi à température ambiante avant d'être placés dans l'appareil.
- Les aliments conservés au réfrigérateur doivent être lavés et essuyés avant de les entreposer.
- Les aliments à conserver doivent être correctement emballés hermétiquement pour éviter les altérations d'odeurs ou de goût. Il est conseillé de garder les aliments recouverts de matériaux n'ayant aucun goût, imperméables à l'air et à l'eau, non toxiques et exempts de pollution, afin d'éviter la contamination ou le transfert d'odeurs.
- Il est recommandé de ne pas obstruer les sorties d'air du compartiment réfrigérateur.
- Ne conservez pas des quantités excessives d'aliments. Laissez de la place entre les aliments pour permettre à l'air froid de circuler autour d'eux, pour un refroidissement meilleur et plus homogène.

- Laissez un espace entre les aliments et les parois intérieures, pour permettre la circulation de l'air. En particulier, ne placez pas les aliments contre la paroi arrière, car les aliments pourraient geler.
- Le processus de vieillissement de certains fruits et légumes (tels que melons, papaye, banane, ananas, etc.) peut être accéléré au réfrigérateur ; par conséquent, il est déconseillé de les conserver au réfrigérateur. Cependant, la maturation des fruits très verts peut être favorisée pendant une certaine période. Les oignons, l'ail, le gingembre et les autres légumes-racines doivent également être conservés à température ambiante.

Conseils pour congeler les aliments frais

- Le compartiment congélateur convient à la congélation des aliments frais et à la conservation des aliments congelés et surgelés pendant une longue période
- Placez les aliments frais à congeler dans le compartiment congélateur
- La quantité maximale d'aliments pouvant être congelés en 24 heures est indiquée sur la plaque signalétique
- Le processus de congélation dure 24 heures : pendant cette période, n'ajoutez pas d'autres aliments à congeler

Conseils pour conserver les aliments dans le congélateur

- Maintenez la température du congélateur à -18 °C
- Les aliments chauds doivent avoir refroidi à température ambiante avant d'être placés dans le compartiment congélateur
- Les aliments coupés en petites portions congèleront plus rapidement et seront plus faciles à décongeler et à cuire. Le poids recommandé pour chaque portion est inférieur à 2,5 kg
- Il vaut mieux emballer les aliments avant de les mettre dans le congélateur.
- Les aliments décongelés ne peuvent pas être recongelés à moins qu'ils ne soient d'abord cuits
- Ne pas mettre de quantités excessives d'aliments frais dans le compartiment congélateur
- Les aliments peuvent être conservés au congélateur à une température d'au moins -18 °C pendant 2 à 12 mois, en fonction de leurs propriétés (par ex. viande : 3-12 mois, légumes 6-12 mois). Ne dépassez pas le temps de conservation des aliments recommandé par les fabricants.

ENTRETIEN ET NETTOYAGE

AVERTISSEMENT ! Débranchez l'appareil de l'alimentation électrique avant de le nettoyer

Généralités

L'appareil doit être nettoyé toutes les quatre semaines pour un bon entretien et pour éviter les mauvaises odeurs des aliments conservés à l'intérieur.

- Nettoyez l'intérieur et l'extérieur de l'appareil avec de l'eau tiède et du savon neutre.
- Rincez et séchez avec un chiffon doux.
- Nettoyez les accessoires uniquement avec de l'eau tiède et un détergent neutre. Assurez-vous que tout le savon est rincé et que toutes les pièces sont sèches avant de les remettre à l'intérieur de l'appareil.
- Ne nettoyez aucune des parties de l'appareil au lave-vaisselle.
- Attendez au moins 5 minutes avant de redémarrer l'appareil, car le démarrage fréquent risque d'endommager le compresseur.

DEPANNAGE

En cas de problème, veuillez vérifier toutes les possibilités indiquées et suivre les instructions ci-dessous avant de contacter un service après-vente.

Problème	Cause possible	Solution possible
L'appareil ne fonctionne pas	L'appareil est éteint	Appuyez sur la touche MARCHE/ARRÊT pour allumer l'appareil
	La fiche secteur n'est pas branchée dans la prise secteur	Branchez la fiche secteur
	Le fusible a sauté ou est défectueux	Vérifiez le fusible et remplacez-le si nécessaire
	La prise est défectueuse	Les dysfonctionnements du secteur doivent être corrigés par un électricien
L'appareil fonctionne fréquemment ou fonctionne trop longtemps	La température intérieure ou extérieure est trop élevée	Il est normal que l'appareil fonctionne plus longtemps
	L'appareil a été hors tension pendant un certain temps	Normalement, il faut 8 à 12 heures pour que l'appareil refroidisse complètement
	Une porte/un tiroir de l'appareil n'est pas bien fermé(e)	Fermez la porte/le tiroir et assurez-vous que l'appareil est situé sur un sol à niveau et qu'il n'y a pas d'aliment ou de récipient bloquant la porte
L'intérieur du réfrigérateur est sale et/ou sent	L'intérieur du réfrigérateur a besoin de nettoyage	Nettoyez l'intérieur du réfrigérateur
	Des aliments à forte odeur sont conservés au réfrigérateur	Enveloppez soigneusement les aliments
Formation d'humidité à l'intérieur du réfrigérateur	Le climat est trop chaud et trop humide	Augmentez la température
	Une porte/un tiroir de l'appareil n'est pas bien fermé(e).	Fermez la porte/le tiroir
	Les récipients contenant des aliments ou des liquides sont laissés ouverts	Laissez refroidir les aliments chauds à température ambiante et couvrez les aliments et les liquides

L'humidité s'accumule sur le réfrigérateur à l'extérieur de la surface ou entre les portes/la porte et le tiroir	Le climat est trop chaud et trop humide	C'est normal dans un climat humide et cela va changer lorsque l'humidité diminuera
	La porte/le tiroir n'est pas fermé(e) hermétiquement	Assurez-vous que la porte/le tiroir est bien fermé(e)
Glace dure et givre dans le compartiment congélateur	Les produits n'ont pas été correctement emballés	Emballez toujours bien les produits
	Une porte/un tiroir de l'appareil n'est pas bien fermé(e)	Fermez la porte/le tiroir
Bruits inhabituels	L'appareil n'est pas à niveau	Réajustez les pieds
	L'appareil touche le mur ou d'autres objets	Déplacez légèrement l'appareil
Les LED de l'interface utilisateur clignotent	L'un des capteurs est hors plage	Contactez l'assistance
Une alarme émet un bip	La porte du compartiment de rangement du réfrigérateur est ouverte	Fermez la porte ou éteignez l'alarme manuellement
Le système d'éclairage ou de refroidissement à l'intérieur ne fonctionne pas	La lampe LED est hors service	Veuillez appeler le service pour le changement de la lampe

Pendant le fonctionnement, les parois latérales et le périmètre du compartiment congélateur peuvent être chauds : c'est normal et cela est dû au cycle de fonctionnement normal du produit.

Installation

Réversibilité de la porte

Avant d'inverser la porte, veuillez préparer les outils et le matériel ci-dessous : tournevis droit, tournevis cruciforme, clé et les composants inclus dans le sac en polyéthylène.

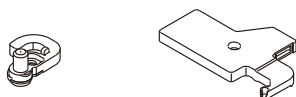

1 ferme-porte gauche

1 cache de la charnière supérieure gauche

1. Retirez les caches des boîtiers de câblage supérieurs.

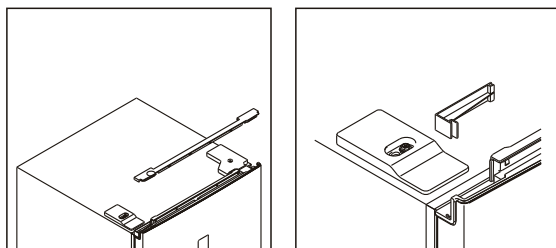

2. Dévissez le cache de la charnière supérieure droite et débranchez les connecteurs de l'interrupteur de porte et de l'écran.

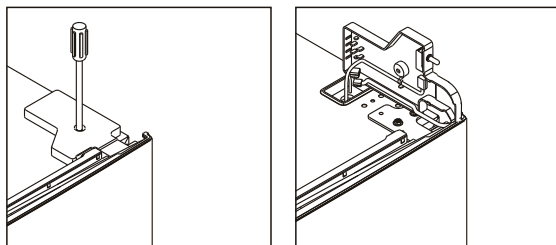

Installation

3. Dévissez et retirez la charnière supérieure, puis retirez la porte.

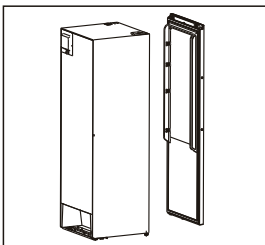
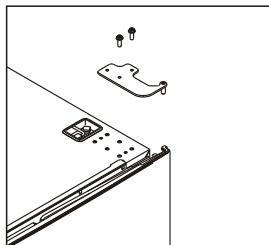

4. Retirez le ferme-porte droit et sortez le ferme-porte gauche du sac d'accessoires et installez-le sur le côté gauche.

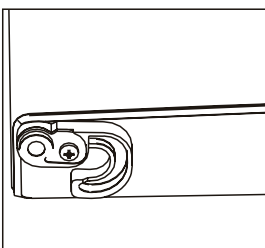
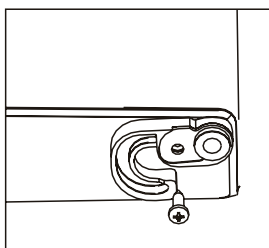

5. Dévissez la charnière inférieure et retirez le pied réglable du côté gauche vers la droite.

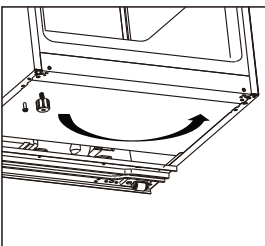
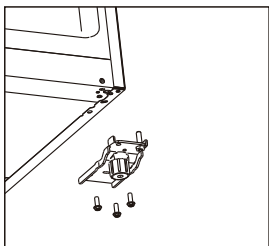

6. Dévissez et déplacez la charnière inférieure du côté droit vers le côté gauche, puis installez la charnière inférieure sur le côté gauche de l'appareil.

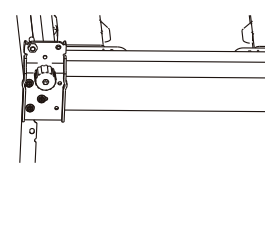
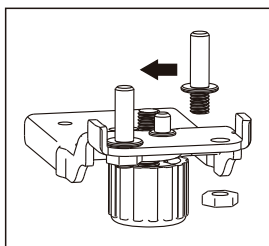

Installation

7. Dévissez et déplacez la charnière supérieure du bas vers le haut. Retirez l'interrupteur de porte du cache de la charnière droite, puis installez-le dans le cache de la charnière gauche qui se trouve dans le sac d'accessoires.

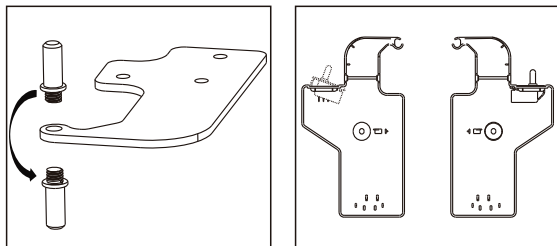

8. Dévissez et déplacez le cache décoratif supérieur sur le côté gauche pour le mettre sur le côté droit.

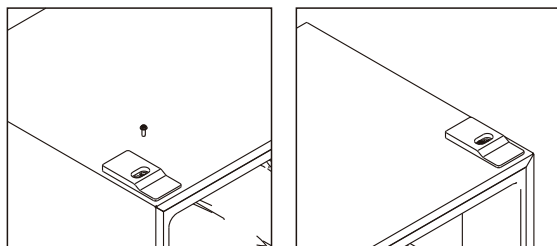

9. Détachez les joints des portes du réfrigérateur et du congélateur, puis fixez-les après avoir effectué une rotation.

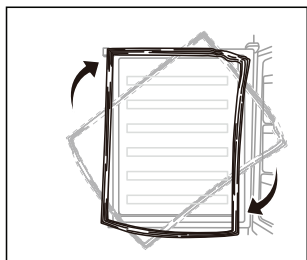

10. Installez la porte, puis déplacez les fils de raccordement du côté droit vers le côté gauche.

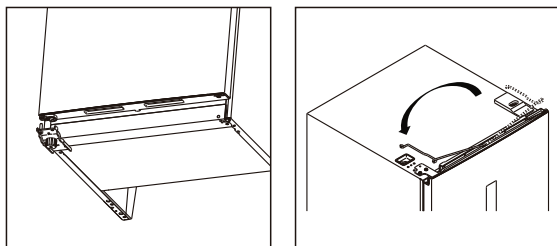

Installation

11. Installez la charnière supérieure sur le côté gauche, ajustez légèrement la charnière supérieure lors de l'installation pour vous assurer que le joint est bien étanche.

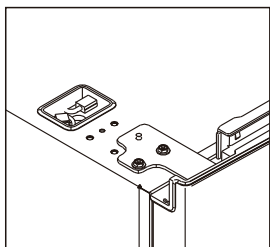

12. Raccordez les connecteurs de l'interrupteur de la porte et de l'affichage et installez le cache de la charnière supérieure gauche.

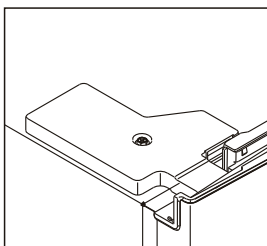
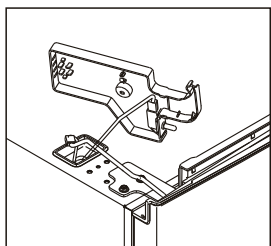

13. Installez les caches des boîtiers de câblage supérieurs sur le côté droit.

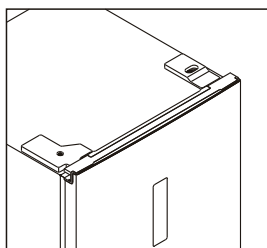
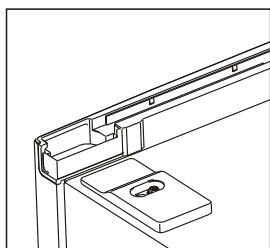

Installation

Installez la poignée de porte

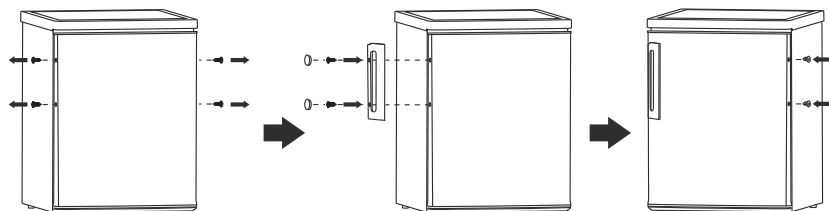

Espace requis

- Gardez suffisamment d'espace pour ouvrir la porte.
- Il est conseillé de maintenir un écart d'au moins 10 mm sur les deux côtés.

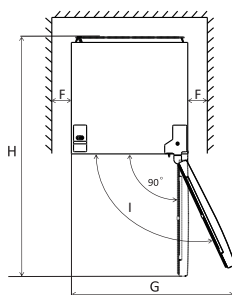
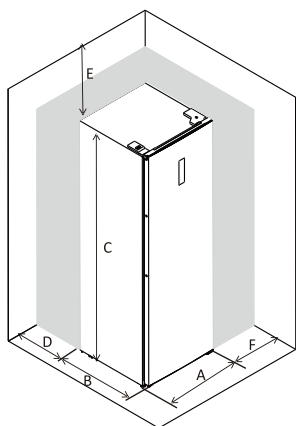

A	600
B	650
C	1850
D	min. 50
E	min. 50
F	min. 10
G	835
H	1323
I	115°

Remarque : cet appareil de réfrigération n'est pas destiné à être utilisé comme un appareil encastré.

Mise à niveau de l'appareil

Pour cela, réglez les deux pieds de mise à niveau à l'avant de l'appareil.

Si l'appareil n'est pas à niveau, les alignements des portes et du joint magnétique ne seront pas correctement couverts.

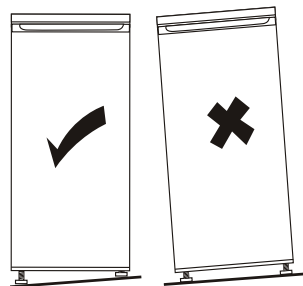
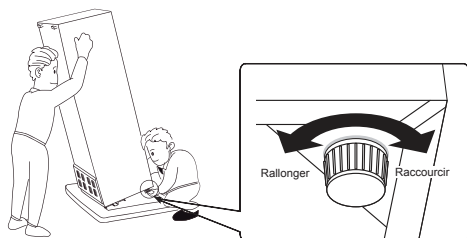

Interface utilisateur

Utilisation du panneau de commande

1.0 Présentation de l'interface utilisateur

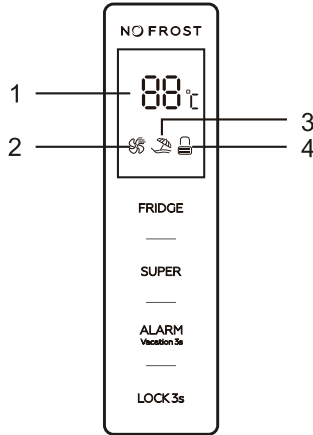

1.1 Touches de fonctionnement

FRIDGE : contrôle de la température de l'appareil

SUPER : sélectionner et désélectionner le mode Super

ALARM/VACATION : effacer l'alarme d'ouverture de la porte, sélectionner et désélectionner le mode Vacances

LOCK : verrouillage et déverrouillage

1.2 Affichage LED

1. Fenêtre d'affichage de la température prédéfinie

2. Icône mode Super

3. Icône du mode Vacances

4. Icône de verrouillage et de déverrouillage

2.0. Illustration des touches

Toutes les touches sont valables uniquement dans l'état de déverrouillage.

Bip court après chaque pression d'une touche.

Interface utilisateur

2.1. FRIDGE : contrôle de la température de l'appareil

Disponible uniquement pour le mode défini par l'utilisateur. Suivez les méthodes ci-dessous pour désélectionner le mode Super et le mode Vacances, puis le mode défini par l'utilisateur est sélectionné.

2.2. SUPER : sélectionner et désélectionner le mode Super

Appuyez sur la touche "**SUPER**" pour sélectionner le mode Super. Au bout de 5 secondes de clignotement de l'icône du mode Super, le mode Super est sélectionné.

Lorsque le mode Super est sélectionné, l'icône du mode Super s'allume et la fenêtre d'affichage indique 2°C. En mode Super, en appuyant sur la touche "**FRIDGE**", l'icône du mode Super clignote 3 fois, mais la température du réfrigérateur ne peut pas être modifiée.

Pour quitter le mode Super,

- Appuyez sur la touche "**SUPER**" pour désélectionner le mode Super,
- Ou au bout de 3 heures de mode Super sans aucune intervention, le réfrigérateur l'arrête automatiquement et passe au réglage précédent.

Avertissement :

en mode Super, le bruit de l'appareil peut être légèrement supérieur à la normale.

2.3. ALARM/VACATION : effacer l'alarme d'ouverture de la porte, sélectionner et désélectionner le mode Vacances

Appuyez brièvement sur la touche "**ALARM/VACATION**" pour supprimer l'alarme d'ouverture de porte.

Appuyez sur la touche "**ALARM/VACATION**" pendant 3 secondes pour sélectionner le mode Vacances. Au bout de 5 secondes de clignotement de l'icône du mode Vacances, le mode Vacances est sélectionné.

Lorsque le mode Vacances est sélectionné, l'icône du mode Vacances s'allume et la fenêtre d'affichage indique 17 °C.

En mode Vacances, la touche "**FRIDGE**" ne répond à aucune pression.

Appuyez brièvement sur la touche "**SUPER**" pour quitter le mode Vacances et passer en mode Super.

Appuyez sur la touche "**ALARM/VACATION**" pendant 3 secondes pour désélectionner le mode Vacances.

2.4. LOCK : verrouillage et déverrouillage

Appuyez sur la touche "**LOCK**" pendant 3 secondes pour verrouiller le panneau de commande, l'icône de verrouillage et de déverrouillage est alors "".

Dans l'état de verrouillage, appuyez sur n'importe quelle touche, l'icône de verrouillage et de déverrouillage clignote 3 fois.

Appuyez sur la touche "**LOCK**" pendant 3 secondes pour déverrouiller le panneau de commande,

l'icône de verrouillage et de déverrouillage est alors "".

Dans l'état de déverrouillage, toutes les touches sont disponibles.

Si aucune opération n'est effectuée dans les 25 secondes, le panneau de commande sera automatiquement verrouillé.

3.0. Alarme d'ouverture de porte

Si la porte continue à s'ouvrir pendant 90 secondes, l'alarme d'ouverture de la porte retentit.

Fermez la porte pour arrêter l'alarme d'ouverture de porte.

Ou appuyez brièvement sur la touche "**ALARM/VACATION**" pour supprimer l'alarme d'ouverture de porte.

Utilisation quotidienne

Première utilisation

Nettoyage de l'intérieur

Avant d'utiliser l'appareil pour la première fois, lavez l'intérieur et tous les accessoires internes avec de l'eau tiède et du savon neutre afin d'éliminer l'odeur typique de produit neuf, puis séchez-les soigneusement.

Important ! N'utilisez pas de détergents ou de poudres abrasives, car cela endommagerait la finition.

- Ajustez le pied réglable pour maintenir l'appareil stable.
- Pour la première utilisation, mettez l'appareil sous tension pendant 2 à 3 heures avant de mettre des aliments dedans.

Utilisation quotidienne

Placez les différents aliments dans différents compartiments selon le tableau ci-dessous

Compartiments du réfrigérateur	Type d'aliment
Porte ou balconnets du compartiment du réfrigérateur	<ul style="list-style-type: none">• Aliments avec conservateurs naturels tels que confitures, jus de fruits, boissons, condiments.• Ne conservez pas des aliments périssables.
Tiroir à légumes	<ul style="list-style-type: none">• Les fruits, les herbes et les légumes doivent être placés séparément dans le bac à légumes.• Ne conservez pas les bananes, oignons, pommes de terre et l'ail au réfrigérateur.
Clayette du réfrigérateur	<ul style="list-style-type: none">• Produits laitiers, œufs• Aliments qui n'ont pas besoin de cuisson, tels que les plats cuisinés, la charcuterie, les restes.

Recommandation de réglage de la température : 4 °C est recommandé.

Selon le réglage recommandé, le temps de conservation optimal du congélateur ne dépasse pas 3 jours.

Le meilleur temps de conservation peut être réduit avec d'autres paramètres.

Accessoires Clayettes mobiles

Les parois du réfrigérateur sont équipées d'une série de rails de manière à pouvoir positionner les clayettes selon vos besoins.

Positionnement des balconnets de porte

Les balconnets de porte peuvent être démontés pour être nettoyés. Pour le démonter, procédez comme suit : tirez progressivement le balcon dans le sens des flèches jusqu'à ce qu'il soit libre, après l'avoir nettoyé, repositionnez-le.

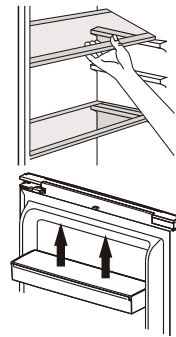

Réglage de l'humidité dans le bac à légumes

Faible humidité : déplacez le régulateur vers la gauche
Humidité élevée : déplacez le régulateur vers la droite



Utilisation quotidienne

Avant d'utiliser le distributeur d'eau pour la première fois, retirez et nettoyez le réservoir d'eau situé à l'intérieur du compartiment de réfrigération.

1. Soulevez et retirez le balconnet du réservoir.

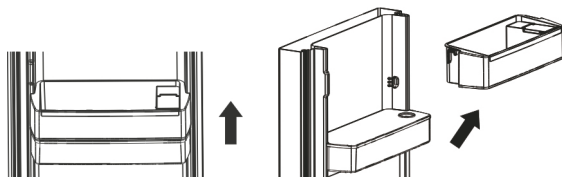

2. Retirez le réservoir d'eau. Détachez le couvercle supérieur puis lavez et nettoyez le réservoir et le couvercle.

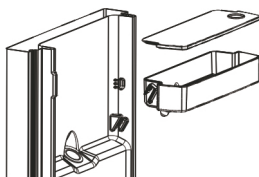

3. Après le nettoyage, repositionnez le réservoir d'eau, le couvercle et le balconnet du réservoir comme cela est montré ci-dessous :

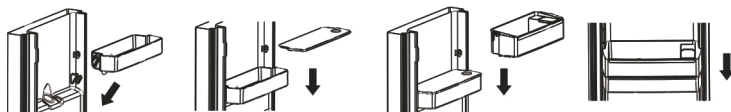

4. Nettoyez le levier du distributeur à l'extérieur de la porte du réfrigérateur.

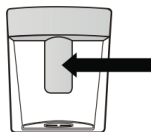

Remplissage du réservoir d'eau

1. Ouvrez le petit couvercle dans le haut du balconnet du réservoir.
2. Remplissez le réservoir d'eau avec de l'eau potable jusqu'à la ligne de 2 L.
3. Fermez le couvercle. Assurez-vous qu'il est bien fermé.

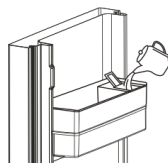

Distribution de l'eau

Poussez délicatement le levier du distributeur à l'aide d'un verre ou d'un récipient. Pour arrêter l'écoulement, éloignez le verre du levier.



Utilisation quotidienne

Conseils et astuces utiles

- Il s'agit d'un réfrigérateur domestique, qui est adapté à la conservation des aliments à consommer rapidement, tels que les fruits, les légumes, les boissons, etc.
Ne l'utilisez pas en tant qu'équipement spécialisé pour stocker des choses présentant des exigences strictes de température, tels que les médicaments, etc.
- Les aliments cuisinés doivent avoir refroidi à température ambiante avant d'être placés dans l'appareil.
- Il est conseillé d'emballer hermétiquement les aliments avant de les mettre dans le congélateur.
- Ne placez pas d'aliments directement sur la sortie d'air, ils pourraient bloquer la sortie d'air et congeler les aliments.

Nettoyage

Pour des raisons d'hygiène, l'intérieur de l'appareil, y compris les accessoires internes, doit être nettoyé régulièrement.



Attention ! L'appareil ne doit pas être branché sur le secteur pendant le nettoyage.

Risque d'électrocution ! Avant de nettoyer l'appareil, coupez l'appareil et débranchez la fiche du secteur, coupez ou éteignez le disjoncteur ou le fusible. Ne nettoyez jamais l'appareil à l'aide d'un nettoyeur vapeur. L'humidité pourrait s'accumuler dans les composants électriques, risque d'électrocution ! Les vapeurs chaudes peuvent endommager les pièces en plastique. L'appareil doit être sec avant sa remise en service.

Important ! Les huiles et solvants organiques peuvent s'attaquer aux parties en plastique, p.ex. le jus de citron ou le jus d'orange, l'acide butyrique, un nettoyeur qui contient de l'acide acétique.

- Ne laissez pas ces substances entrer en contact avec les pièces de l'appareil.
- N'utilisez pas de nettoyeurs abrasifs
- Sortez les aliments du congélateur. Conservez-les dans un endroit frais, bien couverts.
- Éteignez l'appareil et débranchez la fiche du secteur, coupez ou éteignez le disjoncteur du fusible.
- Nettoyez l'appareil et les accessoires situés à l'intérieur à l'aide d'un chiffon et d'eau tiède. Après le nettoyage, rincez-les à l'eau claire et essuyez-les.
- Une fois que tout est sec, vous pouvez remettre l'appareil en service.

Non-utilisation pendant une longue période

- Si l'appareil n'est pas utilisé pendant une période prolongée :
- Retirez les aliments et débranchez le cordon d'alimentation.
- Nettoyez l'appareil comme cela est décrit dans le paragraphe « Entretien et nettoyage - Généralités ».
- Gardez la porte et les tiroirs/la porte du congélateur ouverts pour éviter la formation de mauvaises odeurs à l'intérieur.

Coupure de courant

En cas de coupure de courant, les aliments doivent rester au froid en toute sécurité, voir la plaque signalétique. Suivez ces conseils pendant une coupure de courant prolongée, en particulier en été :

- Ouvrez la porte/le tiroir le moins possible.
- Ne mettez pas d'aliments supplémentaires dans l'appareil pendant une coupure de courant.
- Si un préavis de coupure de courant est donné et que la durée de la coupure est supérieure à la quantité d'heures indiquée sur la plaque signalétique, préparez des glaçons et placez-les en haut du compartiment réfrigérateur.
- La durée de conservation et la qualité comestible des aliments seront réduites. Tout aliment décongelé doit être consommé ou cuit et recongelé (le cas échéant) afin de prévenir les risques pour la santé.

Disponibilité des pièces détachées

- Les thermostats, les capteurs de température, les circuits imprimés et les sources de lumière sont disponibles pendant une période minimale de 7 ans après la mise sur le marché de la dernière unité du modèle.
- Poignées de porte, charnières de porte, bacs et paniers pendant une période minimale de 7 ans et joints de porte pendant une période minimale de 10 ans, après la mise sur le marché de la dernière unité du modèle.

Pour contacter l'assistance technique, visitez notre site web : <https://corporate.haier-europe.com/en/>

Dans la section « site web », choisissez la marque de votre produit et votre pays. Vous serez redirigé vers le site web spécifique où vous trouverez le numéro de téléphone et le formulaire pour contacter l'assistance technique.

Pour plus d'informations sur le produit, consultez <https://eprel.ec.europa.eu/> ou scannez le code QR sur l'étiquette énergétique fournie avec l'appareil.

Zone La Plus Froide Du Réfrigérateur

Ce symbole ci-dessous indique l'emplacement de la zone la plus froide dans votre réfrigérateur. Cette zone est délimitée près du ventilateur, et en haut par le symbole ou bien par la clayette positionnée à la même hauteur.



Afin de garantir les températures dans cette zone, veillez à ne pas modifier le positionnement de cette clayette.

INSTALLATION DE L'INDICATEUR DE TEMPERATURE

Pour vous aider à bien régler votre réfrigérateur, celui-ci est équipé d'un indicateur de température qui permettra de contrôler la température moyenne dans la zone la plus froide. **AVERTISSEMENT** : Cet indicateur est seulement prévu pour être utilisé avec votre réfrigérateur. Veillez à ne pas l'utiliser dans un autre réfrigérateur (en effet, la zone la plus froide n'est la même), ou pour une autre utilisation.

Vérification de la température dans la zone la plus froide Une fois que l'installation de l'indicateur de température est réalisée, vous pourrez vérifier régulièrement que la température de la zone la plus froide est correcte. Le cas échéant, ajustez le thermostat en conséquence comme indiqué précédemment. La température intérieure du réfrigérateur est influencée par plusieurs facteurs tels que la température ambiante de la pièce, la quantité d'aliments stockés et la fréquence d'ouverture de la porte. Prenez ces facteurs en compte lors du réglage de la température.

Pour la bonne conservation des denrées dans votre réfrigérateur et notamment dans la zone la plus froide, veillez à ce que l'indicateur de température apparaisse «OK».



Si «OK» n'apparaît pas, la température de la zone est trop élevée. Réglez le thermostat sur une position supérieure. Attendez au moins 12 heures avant de réajuster le thermostat. Après le chargement des denrées fraîches dans l'appareil ou après les ouvertures répétées (ou ouverture prolongée) de la porte, il est normal que l'inscription «OK» n'apparaît pas dans l'indicateur de température.

Korisničke upute

Hladnjak opremljen tehnologijom Total No-Frost

Sadržaj	
1.Sigurnosne informacije	Stranica 1~9
2.Pregled	Stranica 10~11
3.Ugradnja	Stranica 12~21
4.Korisničko sučelje	Stranica 22~23
5.Dnevna uporaba	Stranica 24~27

Zahvaljujemo vam na kupnji ovog uređaja.

Prije nego što započnete upotrebljavati hladnjak, pažljivo pročitajte ovaj priručnik s uputama kako biste omogućili njegov što bolji rad. Pohranite upute za buduću uporabu ili druge vlasnike. Ovaj uređaj namijenjen je samo uporabi u kućanstvu i sljedećim okruženjima:

- prostoru za blagovanje unutar trgovina, ureda ili drugih radnih prostora,
- poljoprivrednim gospodarstvima, hotelima, motelima i drugim smještajnim jedinicama poput
- smještaja za noćenje s doručkom (B&B)
- pružanju usluga kateringa ili slične uporabe koja ne uključuje maloprodaju.

Ovaj se uređaj mora upotrebljavati samo za čuvanje hrane jer bilo koja druga uporaba može biti opasna te proizvođač ne preuzima nikakvu odgovornost za bilo kakve propuste. Također vam napominjemo da pročitate uvjete jamstva.

SIGURNOSNE INFORMACIJE

Pažljivo pročitajte upute za rukovanje uređajem i njegovo postavljanje!

U njima ćete pronaći važne informacije o postavljanju, uporabi i održavanju uređaja.

Proizvođač nije odgovoran ako se ne budete pridržavali uputa i upozorenja.

Sačuvajte sve dokumente za kasniju uporabu ili budućeg vlasnika uređaja.

- **Ne priključujte uređaj na mrežu za napajanje dok u potpunosti ne uklonite zaštitnu i transportnu ambalažu. Držite djecu podalje od ambalaže i njezinih dijelova.**
Postoji opasnost od gušenja preklopnom kartonskom ambalažom i plastičnom folijom!
- **Prije nego što pokrenete uređaj, ostavite ga da stoji najmanje 4 sata kako bi se ulje kompresora slilo u kućište ako se zamrzivač prenosio u vodoravnom položaju.**
- **Pazite da nema oštećenja nastalih u transportu.**
- **Ne oštećujte zatvoreni sustav rashladnog sredstva.**

- Pazite da ventilacijski otvori na uređaju ili ugrađenim sklopovima ne budu zapriječeni.
- Kompresor nikada nemojte čistiti vodom. Temeljito ga obrišite suhom krpom nakon čišćenja kako biste spriječili nastajanje hrđe.
- Zbog težine uređaja uvijek ga pomičite s barem još dvjema osobama.
- Postavite i nivelirajte uređaj na mjesto prikladno za njegovu veličinu i uporabu.
- Provjerite odgovara li električno napajanje podacima na natpisnoj pločici. Ako ne odgovara, obratite se električaru.
- Da bi uređaj radio, potreban je izvor napajanja jačine 220 – 240 V AC / 50 Hz. Neobična naponska kolebanja mogu dovesti do neuspješnog pokretanja uređaja, oštetiti mehanizam regulacije temperature ili kompresor, a mogu izazvati i neobičnu buku pri radu uređaja. U tom je slučajno potrebno ugraditi uređaj za automatsku regulaciju napona.
- Samo za Ujedinjeno Kraljevstvo: Na kabelu za napajanje uređaja postavljen je trostruki utikač (uzemljenje) kojem odgovara standardna trostruka (uzemljena) utičnica. Nikada nemojte isključiti ili skinuti treći pin (uzemljenje). Nakon postavljanja uređaja, utikač mora biti lako dostupan.
- Pripazite da glavni kabeli ne budu zapriječeni ispod uređaja tijekom i nakon prenošenja/nošenja uređaja kako biste izbjegli da se navedeni kabeli prerežu ili oštete. Ako je kabel za napajanje

oštećen, mora ga zamijeniti proizvođač, njegov serviser ili osobe sličnih kvalifikacija da bi se izbjegla opasnost.

- Ne postavljajte uređaj na vlažna, masna ili prašnja mjesto te ga ne izlažite izravnoj Sunčevoj svjetlosti ili vodi.
- Ne postavljajte uređaj u blizini grijača ili zapaljivih materijala.
- ZA uređaje s odjeljkom zamrzivača: ako dođe do nestanka električne energije, ne otvarajte poklopac. Ako nestanak električne energije traje kraće od broja sati navedenog na natpisnoj oznaci (vrijeme trajanja porasta temperature), zaleđena bi hrana trebala biti u redu. Ako nestanak električne energije traje dulje od navedenog vremena, zaleđena hrana treba se provjeriti i odmah konzumirati ili skuhati pa ponovno zalediti.
- Ne brinite se ako ne budete mogli lako otvoriti poklopac uređaja odmah nakon njegova zatvaranja. Navedena pojava uzrokovana je razlikom u tlaku koji će se izjednačiti kako bi se poklopac mogao normalno otvoriti nakon nekoliko minuta.
- Ne skladištite lijekove, bakterije ili kemijska sredstva u uređaju. Uređaj je namijenjen za uporabu u kućanstvima te se stoga ne preporučuje skladištenje materijala čije čuvanje iziskuje točno određene temperature.

- Ne vucite snažno i ne presavijajte kabel za napajanje te ne dodirujte utikač mokrim rukama.
- Ne skladištite proizvode sa zapaljivim punjenjem (npr. boje u spreju) ili eksplozivne tvari u uređaju. Rizik od eksplozije!
- Da biste izbjegli tjelesne ozljede od pada ili strujni udar zbog doticaja s vodom, ne stavljajte nestabilne predmete (teške predmete, spremnike s vodom) na hladnjak.
- Ne upotrebljavajte električne uređaje u odjeljcima za čuvanje hrane, osim ako je navedenu uporabu preporučio proizvođač.
- Nemojte dodirivati unutarne rashladne elemente, posebno ne mokrim rukama, kako biste izbjegli pukotine ili ozljede.
- U opasnosti su djeca, ljudi s ograničenim fizičkim, mentalnim ili osjetilnim sposobnostima te ljudi koji nemaju dovoljno znanja o sigurnoj uporabi uređaja.
- Provjerite jesu li djeca i ugrožene osobe razumjele opasnosti. Osoba odgovorna za sigurnost mora nadgledati djecu i ugrožene osobe koje upotrebljavaju uređaj ili im davati upute o uporabi. Samo djeca od osam godina ili starija smiju upotrebljavati uređaj.
- Djeca se ne smiju igrati uređajem.
- Djeca u dobi od 3 do 8 godina smiju puniti ovaj uređaj i vaditi namirnice iz njega.

- **ZA uređaje s odjeljkom zamrzivača: ne skladištite tekućine u bocama ili limenkama (pogotovo gazirana pića) u odjeljku zamrzivača. Boce i limenke mogu eksplodirati!**
- **ZA uređaje s odjeljkom zamrzivača: nikada ne stavljajte zaleđenu hranu izravno iz odjeljka zamrzivača u usta. Postoji rizik od opekлина pri niskim temperaturama!**
- **Zaštitite plastične dijelove i gumu na vratima od ulja i masnoća, inače će postati porozni.**
- **Prije izvođenja bilo koje radnje, izvucite kabel za napajanje iz utičnice.**
- **Ne upotrebljavajte mehaničke uređaje ili bilo kakve druge alate kako biste ubrzali postupak odleđivanja, osim onih koje je preporučio proizvođač.**
- **Ne upotrebljavajte šiljaste ili oštre predmete, poput noževa ili vilica, kako biste uklonili led.**
- **Nikada ne upotrebljavajte sušila za kosu, električne grijače ili druge električne uređaje za odleđivanje.**
- **Savjetujemo vam da očistite i kabel za napajanje jer bilo kakve prevelike naslage prašine na kabelu za napajanje mogu uzrokovati požar.**
- **Ne pokušavajte sami popravljati ili rastavljati uređaj te činiti ikakve preinake na uređaju. Ako je potreban bilo kakav popravak, obratite se našoj korisničkoj službi.**

- Djecu je potrebno nadzirati za vrijeme čišćenja ili održavanja uređaja.
- Nemojte čistiti hladne staklene police vrućom vodom. Staklo može puknuti zbog nagle promjene temperature.
- **UPOZORENJE:** Cijevima zatvorenog rashladnog sustava teče mala količina ekološki prihvatljivog, no zapaljivog rashladnog sredstva (R600a) i izolacijskog plina (ciklopentan). Nije štetna za ozonski omotač i ne pojačava učinak staklenika. Iscuri li rashladno sredstvo, može dovesti do ozljede oka ili se zapaliti.
- Ako se zatvoreni sustav rashladnog sredstva ošteti:
 - Isključite uređaj i izvucite utikač za električnu mrežu
 - Uređaj se ne mora držati podalje od otvorenog plamena i/ili izvora zapaljenja
 - Prostoriju temeljito nekoliko minuta prozračite
 - Obavijestite službu za korisnike
- **UPOZORENJE:** Ne oštećujte utikač i/ili kabel za napajanje jer može doći do pojave strujnih udara ili požara.
- **UPOZORENJE:** Nemojte upotrebljavati više prijenosnih utičnica ili prijenosnih sustava napajanja. Ne preporučujemo vam uporabu produžnih kabela i višekanalnih prilagodnika.

- **Ne pokušavajte sjesti ili stati na uređaj. Možete se ozlijediti ili oštetiti uređaj. Ovaj uređaj nije namijenjen za postavljanje na drugi uređaj ili pod njega.**
- **Ovaj je uređaj osmišljen i izrađen samo za uporabu u kućanstvu.**
- **Smijete upotrebljavati samo originalne dijelove koje dobavlja proizvođač. Proizvođač jamči da samo ti dijelovi ispunjavaju sigurnosne zahtjeve.**
- **Ako se vrata dugo ostave otvorenim, to može uzrokovati značajno povećanje temperature u odjeljcima uređaja.**
 - **Redovito čistite površine koje mogu doći u doticaj s namirnicama i dostupne sustave odvodnje.**
 - **Spremnike za vodu očistite ako se nisu koristili 48 sati; isperite sustav za vodu spojen na dovod vode ako se voda nije crpila 5 dana.**
 - **Sirovo meso i ribu čuvajte u odgovarajućim posudama u hladnjaku tako da ne dolaze u doticaj s drugim namirnicama i ne kapaju na njih.**
 - **Odjeljci zamrznute hrane s dvije zvjezdice (ako se nalaze u uređaju) prikladni su za spremanje unaprijed zamrznutih namirnica, čuvanje ili pripremu sladoleda i izradu kockica leda.**
 - **Odjeljci s jednom, dvije i tri zvjezdice, ako se nalaze u uređaju, nisu prikladni za zamrzavanje svježih namirnica.**

- Ako uređaj dulje vrijeme ostaje prazan, isključite ga, odmrznite, očistite, osušite i ostavite vrata otvorena kako biste spriječili stvaranje plijesni u uređaju.

- **ZA hladnjake vina: ovaj uređaj namijenjen je isključivo za držanje vina**
- **ZA samostalni uređaj: ovaj rashladni uređaj nije namijenjen za uporabu kao ugradbeni uređaj**
- **ZA uređaje bez odjeljka s 4 zvjezdice: ovaj rashladni uređaj nije prikladan za zamrzavanje namirnica**
- **Zamjenu svjetlosnog izvora (samo LED) mora obaviti stručna osoba**
- **Ovaj proizvod sadrži svjetlosni izvor razreda G energetske učinkovitosti.**

Zbrinjavanje starih uređaja



Ovaj uređaj označen je sukladno Direktivi 2012/19/EZ o otpadnoj električnoj i elektroničkoj opremi (WEEE).

Oprema WEEE sadržava zagađujuće tvari (koje mogu prouzročiti negativne posljedice za okoliš) i osnovne komponente (koje se mogu ponovno upotrijebiti). Važno je da se oprema WEEE obrađuje primjenom odgovarajućih postupaka kako bi se uklonili i pravilno zbrinuli svi zagađivači te prikupili i reciklirali svi materijali.

Pojedinci mogu imati važnu ulogu u postizanju cilja da oprema WEEE ne postane ekološki problem. Potrebno je pridržavati se nekoliko osnovnih pravila:

- Oprema WEEE ne smije se zbrinjavati kao kućanski otpad.
- Oprema WEEE treba se zbrinuti na pripadajućim mjestima za prikupljanje otpada kojima upravljaju općina ili registrirana poduzeća. Kada je riječ o većoj opremi WEEE, prikupljanje na kućnom pragu obavlja se u brojnim državama.

U brojnim se državama prilikom kupnje novog uređaja stari uređaj može vratiti prodavaču koji će ga preuzeti besplatno, samo ako je oprema iste vrste ili ima iste funkcije kako i kupljena oprema.

Pregled

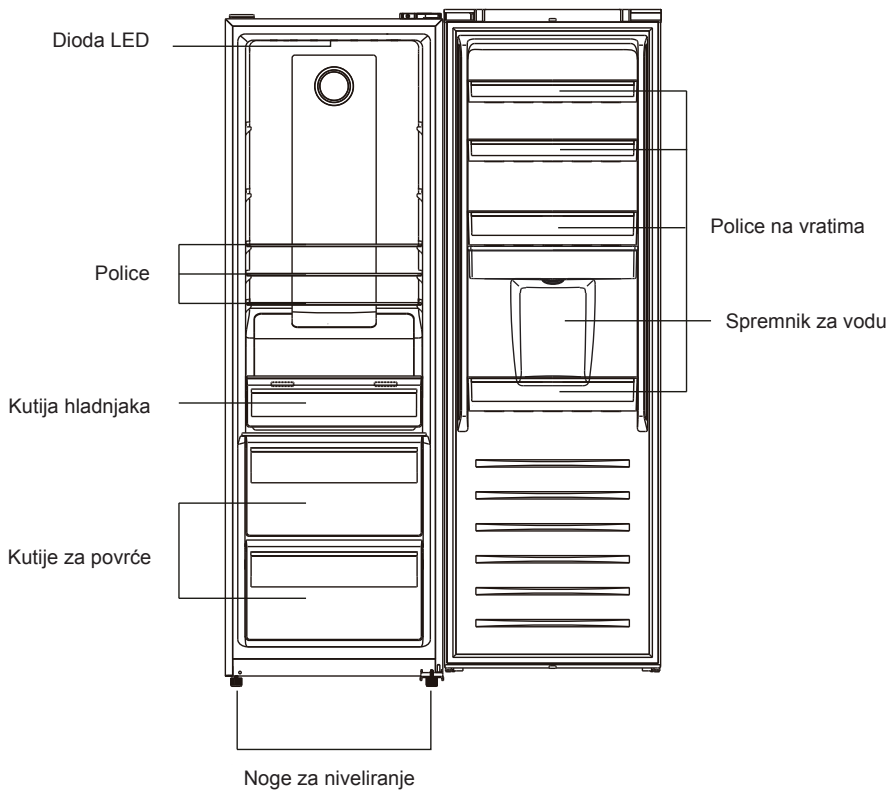

Napomena: Slika poviše služi samo za referenciju. Stvarni uređaj vjerojatno je drugačiji.

Pregled

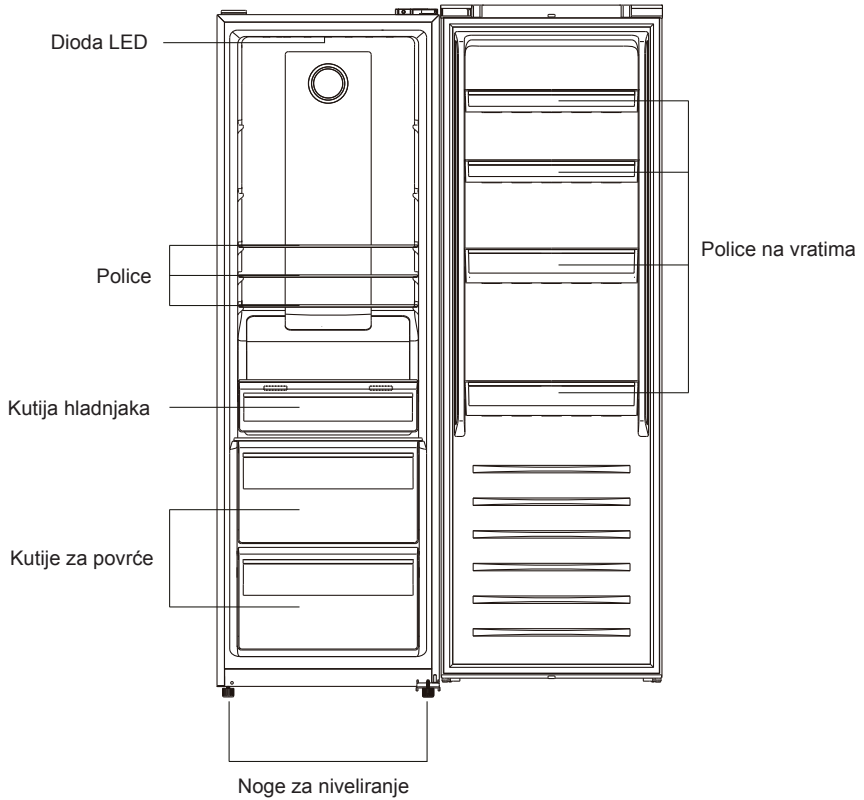

*Za konfiguraciju s najvećom uštedom energije treba smjestiti ladice, kutiju za hranu i police unutar proizvoda te isključiti ventilator. Pogledajte gore navedene slike.

** Gore navedene slike služe samo za referentnu uporabu. Stvarna konfiguracija ovisi o fizičkom proizvodu ili izjavi distributera.

Napomena: Slika poviše služi samo za referenciju. Stvarni uređaj vjerojatno je drugačiji.

UGRADNJA

UPOZORENJE! Uređaj je težak. Uvijek njime rukujte s barem dvjema osobama.

Prije prve upotrebe

- Uklonite sav ambalažni materijal.
- Očistite uređaj vodom i blagim deterđentom i osušite ga mekom krpom.
- Provjerite jesu li napajanje, utičnica i osigurač usklađeni s natpisnom pločicom.
- Provjerite je li utičnica uzemljena i ima li razdjelnog utikača ili produžnog kabela.
- Provjerite može li se pristupiti utikaču za napajanje nakon što se uređaj postavi na svoje mjesto.
- Temperatura hladnjaka i zamrzivača automatski su postavljene 4 °C i 18 °C. To su preporučene postavke. Ako želite, te vrijednosti temperature možete ručno promijeniti. Pogledajte odjeljak Namještanje temperature.

Okolišni uvjeti

- Ovaj se uređaj treba ugraditi u suhu i dobro ventiliranu prostoriju.
- Ne ugrađujte uređaj blizu drugih uređaja koji zrače toplinu (pećnice, hladnjaci) bez izolacije ili na području gdje je izložen izravnoj sunčevoj svjetlosti.
- Ako se uređaj postavi u hladan okoliš (poput drvarnice, sporedne građevine ili garaže), to može imati negativan utjecaj na radni učinak i prouzročiti kvarenje hrane.

Ovaj uređaj ugradite na mjestu gdje temperatura okoline nije niža ni viša od radne temperature jer u takvom slučaju uređaj ne radi pravilno.

- **Prošireni umjereni (SN):** „ovaj rashladni uređaj namijenjen je uporabi pri temperaturama okoline od 10 °C do 32 °C”.
- **Umjereni (N):** „ovaj rashladni uređaj namijenjen je uporabi pri temperaturama okoline od 16 °C do 32 °C”.
- **Suptropski (ST):** „ovaj rashladni uređaj namijenjen je uporabi pri temperaturama okoline od 16 °C do 38 °C”.
- **Tropski (T):** „ovaj rashladni uređaj namijenjen je uporabi pri temperaturama okoline od 16 °C do 43 °C”.

Niveliranje uređaja

Uređaj se treba postaviti na ravnu i čvrstu površinu.

1. Malo nagnite uređaj unatrag.
2. Okrenite nožice u smjeru kazaljke na satu kako biste podignuli hladnjak.
3. Okrenite nožice u smjeru suprotnom od kazaljke na satu kako biste spustili hladnjak.

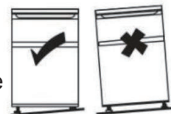

Premještanje uređaja

1. Uklonite svu hranu i iskopčajte uređaj.
2. Osigurajte police i druge pomične dijelove u hladnjaku i zamrzivaču ljepljivom trakom.
3. Ne nagnijte hladnjak za više od 45° kako ne biste oštetili rashladni sustav.

SAVJETI ZA ČUVANJE HRANE

Stavite različitu hranu u različite odjeljke u skladu s tablicom u nastavku:

Odjeljak hladnjaka	Vrsta hrane
Vrata ili pretinci odjeljka hladnjaka	<ul style="list-style-type: none">• Hrana s prirodnim konzervansima, poput džemova, sokova, pića, začini• Nemojte spremati kvarljive namirnice.
Ladice za voće i povrće	<ul style="list-style-type: none">• Voće, začinsko bilje i povrće trebaju se držati u zasebnom pretincu.• Nemojte držati banane, luk, krumpire i češnjak u hladnjaku.
Polica hladnjaka – srednja	<ul style="list-style-type: none">• Mliječni proizvodi, jaja
Polica hladnjaka – gornja	<ul style="list-style-type: none">• Hrana koja se ne treba kuhati, poput hrane koja je odmah spremna za konzumaciju, suhomesnatih proizvoda, ostataka
Ladice/polica zamrzivača	<ul style="list-style-type: none">• Hrana za dugotrajno čuvanje• Donja ladica za sirovo meso, perad, ribu• Srednja ladica za zamrznuto povrće, krumpiriće• Gornja polica za sladoled, zamrznuto voće, zamrznute pekarske proizvode

- Preporučujemo da temperaturu u hladnjaku postavite na 4 °C, a u zamrzivaču, ako je moguće, na -18 °C.
- Za većinu kategorija hrane najduže razdoblje čuvanja u hladnjaku postiže se uz hladnije temperature. Budući da se neki proizvodi (poput svježeg voća i povrća) mogu pokvariti na hladnijim temperaturama, preporučuje se da se drže u ladicama za voće i povrće, ako ih ima. Ako ih nema, održavajte prosječnu postavku termostata.
- Za zamrznutu hranu pogledajte razdoblje čuvanja navedeno na ambalaži te hrane. To razdoblje čuvanja postiže se kad god postavka odgovara referentnim temperaturama odjeljka (jedna zvjezdica -6 °C, dvije zvjezdice -12 °C, tri zvjezdice -18 °C)

Savjeti za čuvanje hrane u hladnjaku

- Održavajte temperaturu hladnjaka ispod 5 °C.
- Vruća hrana mora se ohladiti na sobnu temperaturu prije stavljanja u uređaj.
- Hranu treba oprati i osušiti prije spremanja u hladnjak.
- Hrana mora biti dobro zatvorena kako bi se izbjegle promjene mirisa ili okusa. Preporučujemo da se hrana drži prekrivenom materijalima koji nemaju okusa, ne propuštaju zrak i vodu, nemaju otrova i onečišćenja kako ne bi došlo do kontaminacije ili prijenosa mirisa.
- Preporučuje se da otvori za zrak u odjeljku hladnjaka ostanu slobodni.
- Nemojte skladištiti pretjerane količine hrane. Ostavite slobodnog prostora između hrane kako biste omogućili da hladni zrak protječe oko nje radi boljeg i ujednačenijeg rashlađivanja.

- Ostavite prazninu između hrane i unutarnjih stijenki kako biste omogućili protok zraka. Posebice nemojte držati hranu uz stražnju stijenku jer bi se hrana mogla zamrznuti.
- Proces zrenja nekog voća i povrća (poput lubenica, papaje, banane, ananasa itd.) može se ubrzati u hladnjaku; stoga se ne preporučuje da se to voće i povrće čuva u hladnjaku. Međutim, dozrijevanje veoma zelenog voća može se pospješiti u određenom razdoblju. Luk, češnjak, đumbir i ostalo korjenasto povrće također se treba čuvati na sobnoj temperaturi.

Savjeti za zamrzavanje svježe hrane

- Odjeljak zamrzivača prikladan je za zamrzavanje svježih namirnica i čuvanje zamrznutih i duboko zamrznutih namirnica dulje vrijeme.
- Svježe namirnice koje treba zamrznuti stavite u odjeljak zamrzivača.
- Maksimalna količina namirnica koje se mogu zamrznuti u roku od 24 sata naznačena je na natpisnoj pločici.
- Proces zamrzavanja traje 24 sata: u ovom razdoblju nemojte dodavati nove namirnice za zamrzavanje.

Savjeti za čuvanje hrane u zamrzivaču

- Održavajte temperaturu zamrzivača na -18 °C.
- Vruća hrana mora se prvo ohladiti na sobnu temperaturu prije stavljanja u zamrzivač.
- Hrana izrezana u manje komade brže će se zamrznuti i lakše će se odmrznuti i skuhati. Preporučena težina svakog komada manja je od 2,5 kg.
- Bolje je zapakirati hranu prije stavljanja u zamrzivač.
- Odmrznuta hrana ne smije se ponovno zamrznuti osim ako se prvo ne skuha.
- Nemojte stavljati prekomjerne količine svježe hrane u zamrzivač.
- Hrana se može čuvati u zamrzivaču na temperaturi od najmanje -18 °C dva do dvanaest mjeseci, ovisno o njezinim svojstvima (npr. meso: 3 – 12 mjeseci, povrće: 6 – 12 mjeseci). Nemojte hranu čuvati duže od razdoblja koje je preporučio proizvođač.

NJEGA I ČIŠĆENJE

UPOZORENJE! Odspojite jedinicu s izvora napajanja prije čišćenja.

Općenito

Uređaj se treba očistiti svaka četiri tjedna radi dobrog održavanja i sprječavanja nastanka neugodnih mirisa pohranjene hrane.

- Očistite unutrašnjost i kućiste uređaja mlakom vodom i neutralnim sapunom.
- Isperite i osušite mekom krpom.
- Očistite dodatni pribor isključivo mlakom vodom i neutralnim deterdžentom. Uvjerite se da je sav sapun ispran i da su svi dijelovi suhi prije nego što ih zamijenite unutar uređaja.
- Nijedan dio uređaja nemojte čistiti u perilici posuđa.
- Pustite da prođe najmanje pet minuta prije ponovnog pokretanja uređaja jer bi često pokretanje moglo oštetiti kompresor.

RJEŠAVANJE PROBLEMA

U slučaju nastanka problema, provjerite sve prikazane mogućnosti i slijedite upute u nastavku prije obraćanja postprodajnoj službi.

Problem	Mogući uzrok	Moguće rješenje
Uređaj ne radi.	Uređaj je isključen.	Pritisnite gumb za uključivanje/isključivanje na uređaju.
	Utikač za električnu mrežu nije priključen u utičnicu električne mreže.	Priključite utikač za električnu mrežu.
	Osigurač je pregorio ili je oštećen.	Provjerite osigurač i zamijenite ga ako je to potrebno.
	Utičnica je oštećena.	Kvarove na električnoj mreži treba otkloniti električar.
Uređaj se često pokreće ili radi predugo.	Unutarnja ili vanjska temperatura previsoka je.	Normalno je da uređaj duže radi.
	Uređaj se nije napajao neko vrijeme.	Obično je potrebno 8 do 12 sati da se uređaj u potpunosti ohladi.
	Ladica ili vrata uređaja nisu dobro zatvorena	Zatvorite vrata/uređaj i pobrinite se da se uređaj nalazi na ravnoj površini i da hrana ili spremnik ne blokiraju vrata.
Unutrašnjost hladnjaka prljava je i/ili smrdi.	Potrebno je očistiti unutrašnjost hladnjaka.	Očistite unutrašnjost hladnjaka.
	Hrana snažnog mirisa čuva se u hladnjaku.	Temeljito omotajte hranu.
Stvaranje vlage s unutarnje strane hladnjaka	Klima je pretopla ili prevlažna.	Povećajte temperaturu.
	Ladica ili vrata uređaja nisu dobro zatvorena.	Zatvorite vrata/ladicu.
	Otvoreni su spremnici hrane ili tekućine.	Pustite da se vruća hrana ohladi na sobnu temperaturu i pokrijte hranu i tekućine.

Vlaga se nakuplja na hladnjacima na vanjskoj površini ili između vrata i ladice.	Klima je pretopla ili prevlažna.	Ovo je uobičajeno u vlažnoj klimi i promijenit će se kad se vlažnost smanji.
	Ladica ili vrata nisu dobro zatvorena.	Pobrinite se da su vrata/ladica dobro zatvorena.
Mnogo leda i mraza u zamrzivaču	Hrana nije primjereno zapakirana.	Uvijek dobro zapakirajte hranu.
	Ladica ili vrata uređaja nisu dobro zatvorena	Zatvorite vrata/ladicu.
Čudni zvukovi	Uređaj nije niveliran.	Ponovno namjestite nožice.
	Uređaj dodiruje zid ili druge predmete.	Malo pomaknite uređaj.
LED žarulje korisničkog sučelja bljeskaju.	Jedan je od senzora izvan raspona.	Obratite se službi za pomoć.
Alarm zvoni.	Vrata odjeljka u hladnjaku otvorena su.	Zatvorite vrata ili ručno utišajte alarm.
Unutarnji sustav osvjetljenja ili rashlađivanja ne radi.	LED žarulja neispravna je.	Nazovite službu radi promjene žarulje.

Tijekom rada, bočne stijenke i područje oko zamrzivača mogu biti vrući. To je normalna pojava i posljedica je uobičajenog radnog ciklusa proizvoda.

Ugradnja

Reverzibilnost vrata

Prije obrtanja vrata pripremite ispod alata i materijala: ravni odvijač, križni odvijač, ključ i komponente u polietilenskoj vrećici.

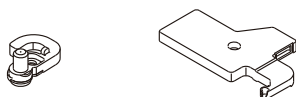

Lijevi pomoćni zatvarač x1 Poklopac gornje lijeve šarke x1

1. Skinite poklopce gornje žične kutije.

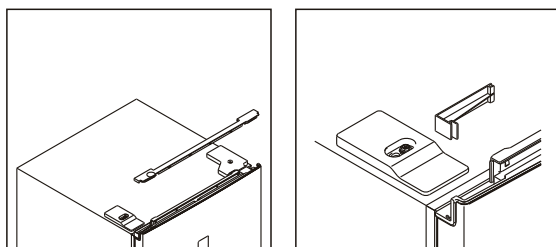

2. Odvrnite poklopac gornje desne šarke i odspojite konektore prekidača i zaslona vrata.

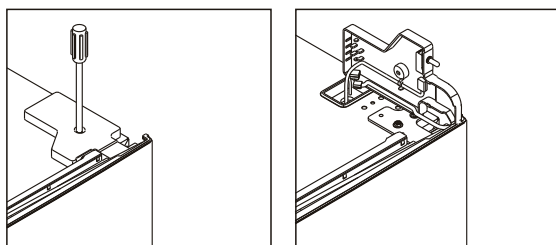

Ugradnja

3. Odvrite i uklonite gornju šarku, a zatim uklonite vrata.

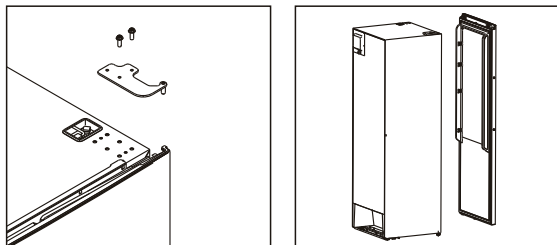

4. Uklonite desni pomoćni zatvarač i izvadite lijevi pomoćni zatvarač iz vrećice s dodatcima te ga postavite na lijevu stranu.

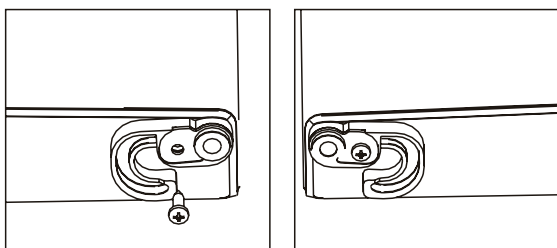

5. Odvrite donju šarku i uklonite prilagodljivu nožicu s lijeve strane na desnu stranu.

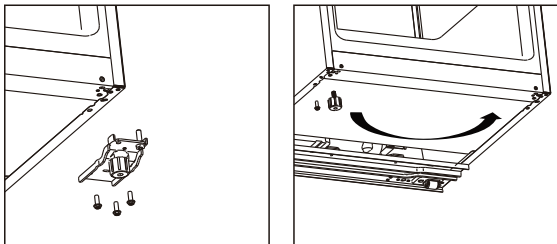

6. Odvrite i pomaknite zatik donje šarke s desne na lijevu stranu, a zatim postavite donju šarku na lijevu stranu uređaja.

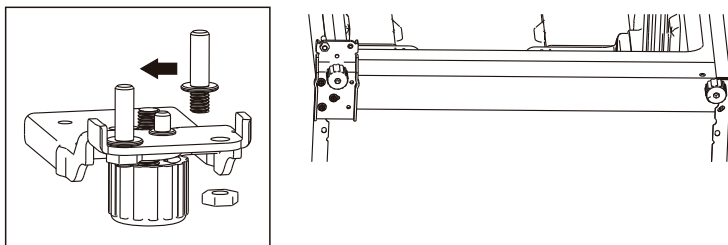

Ugradnja

7. Odvrnite i pomaknite zatik gornje šarke s donje strane na gornju stranu. Uklonite prekidač vrata s poklopca desne šarke i zatim ga postavite u poklopac lijeve šarke koji se stavlja u vrećicu s dodatcima.

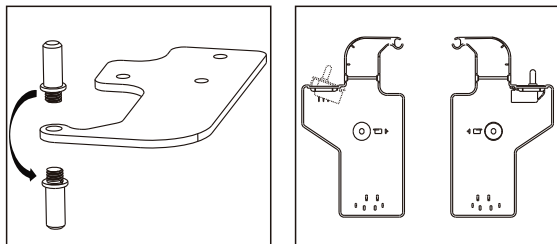

8. Odvrnite i pomaknite gornji dekorativni poklopac na lijevoj strani i postavite ga na desnu stranu.

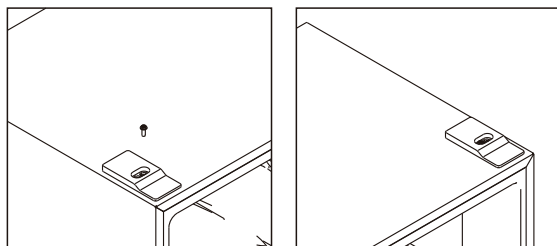

9. Odvojite brtve vrata hladnjaka i zamrzivača te ih pričvrstite nakon okretanja.

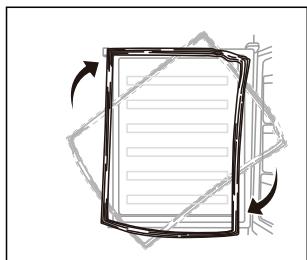

10. Ugradite vrata , a zatim pomaknite spojne žice s desne na lijevu stranu.

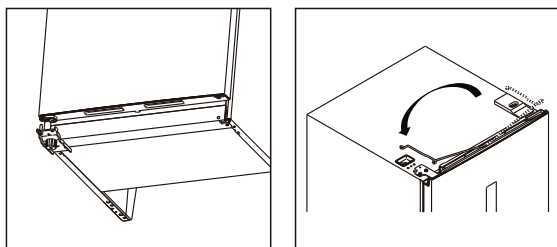

Ugradnja

11. Postavite gornju šarku na lijevu stranu i lagano prilagodite gornju šarku tijekom ugradnje da biste bili sigurni da se brtva dobro zabrtvila.

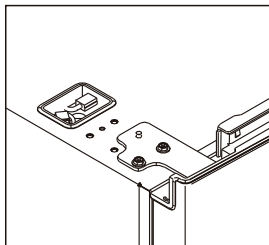

12. Spojite konektore prekidača vrata i zaslona te postavite poklopac lijeve gornje šarke.

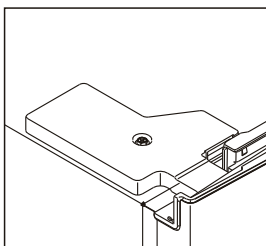
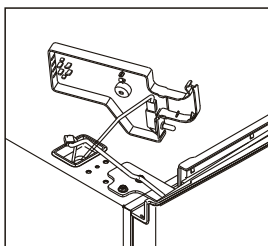

13. Postavite poklopce gornje žične kutije na desnu stranu.

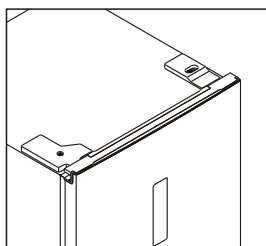
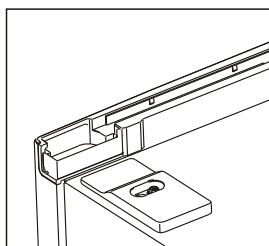

Ugradnja

Ugradnja ručke vrata

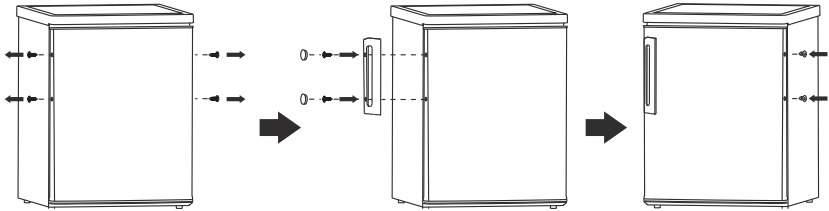

Prostorni zahtjev

- Ostavite dovoljno prostora vrata otvorenim.
- Savjetuje se održavati razmak od najmanje 10 mm na dvjema stranama.

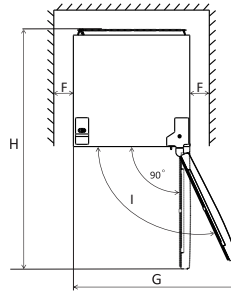
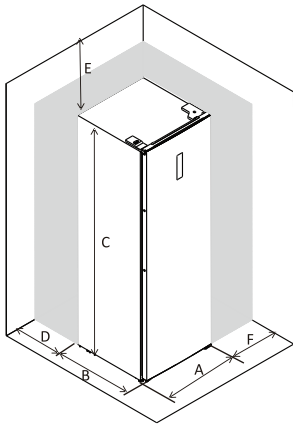

A	600
B	650
C	1850
D	min. 50
E	min. 50
F	min. 10
G	835
H	1323
I	115°

Napomena: ovaj rashladni uređaj ne namjenjuje se za uporabu kao ugradbeni uređaj.

Poravnavanje jedinice

Da biste to učinili, namjestite dvije nožice za niveliranje na prednjoj strani jedinice.

Ako se jedinica nije poravnala, poravnanja vrata i magnetske brtve neće se pravilno pokriti.

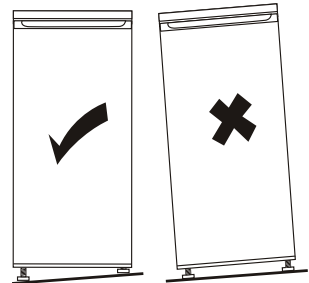
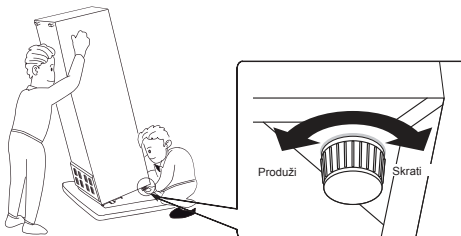

Korisničko sučelje

Uporaba upravljačke ploče

1.0 Uvod u korisničko sučelje

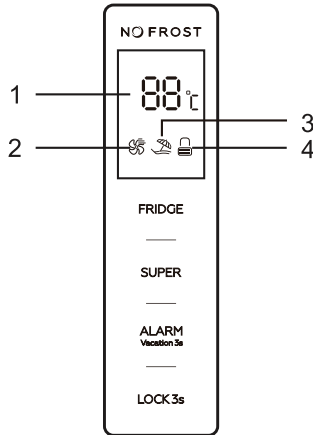

1.1 Tipke za rad

FRIDGE: Kontrola temperature uređaja

SUPER: Odaberi i poništi odabir načina rada Super

ALARM/VACATION: Izbriši alarm o otvorenim vratima, odaberi i poništi odabir načina rada godišnjeg odmora

LOCK: Zaključavanje i otključavanje

1.2 Zaslon LED

1. Prikaži prozor za unaprijed postavljenu temperaturu

2. Ikona načina rada Super

3. Ikona načina rada godišnjeg odmora

4. Ikona zaključavanja i otključavanja

2.0. Prikaz tipki

Sve tipke vrijede samo u statusu otključavanja.

Kratki zvučni signal nakon dodirivanja tipki.

Korisničko sučelje

2.1. FRIDGE: Kontrola temperature uređaja

Dostupno samo za korisnički definirani način rada. Pridržavajte se metoda u nastavku za poništavanje odabira načina rada Super i načina rada godišnjeg odmora, a zatim se odabire korisnički definirani način rada.

2.2. SUPER: Odaberi i poništi odabir načina rada Super

Pritisnite tipku „**SUPER**” za odabiranje načina rada Super. Nakon 5 sekunda treperenja ikone načina rada Super odabire se način rada Super.

Kada se odabere način rada Super, počinje svijetliti ikona načina rada Super, a u prozoru zaslona prikazuje se 2 °C.

U načinu rada Super dodirivanjem tipke „**FRIDGE**”, ikona načina rada Super treperi 3 puta, ali temperaturu hladnjaka nije moguće promijeniti.

Za izlazak iz načina rada Super

- pritisnite tipku „**SUPER**” za poništavanje odabira načina rada Super
- ili nakon 3 sata u načinu rada Super moda bez rada, hladnjakom se on automatski zaustavlja i prelazi se na prethodnu postavku.

Upozorenje:

U načinu rada Super buka uređaja može biti nešto veća od buke u normalnom radu.

2.3. ALARM/VACATION: Izbrisi alarm o otvorenim vratima, odaberi i poništi odabir načina rada godišnjeg odmora

Kratko dodirnite tipku „**ALARM/VACATION**” za brisanje alarma o otvorenim vratima.

Dodirnite tipku „**ALARM/VACATION**” na 3 sekunde za odabiranje načina rada godišnjeg odmora.

Nakon 5 sekunda treperenja ikone načina rada godišnjeg odmora odabire se način rada godišnjeg odmora.

Kada se odabere način rada godišnjeg odmora, počinje svijetliti ikona načina rada godišnjeg odmora, a u prozoru zaslona prikazuje se 17 °C.

U načinu rada godišnjeg odmora tipkom „**FRIDGE**” ne reagira se na dodir.

Kratkim dodirivanjem tipke „**SUPER**” možete izaći iz načina rada godišnjeg odmora i pristupiti načinu rada Super. Dodirnite tipku „**ALARM/VACATION**” na 3 sekunde za poništavanje odabira načina rada godišnjeg odmora.

2.4. LOCK: Zaključavanje i otključavanje

Dodirnite tipku „**LOCK**” na 3 sekunde za zaključavanje upravljačke ploče i tada ikona za zaključavanje

i otključavanje postaje .

U statusu zaključavanja dodirnite bilo koju tipku i ikona zaključavanja i otključavanja će zatreperiti 3 puta.

Dodirnite tipku „**LOCK**” na 3 sekunde za otključavanje upravljačke ploče i tada ikona za zaključavanje

i otključavanje postaje .

U statusu otključavanja dostupne su sve tipke.

Ako nema radnji u roku od 25 sekunda, automatski se zaključava upravljačka ploča.

3.0. Alarm o otvorenim vratima

Ako se vrata otvaraju 90 sekunda, oglašava se alarm o otvorenim vratima.

Zatvorite vrata da biste zaustavili alarm o otvorenim vratima

ili kratko dodirnite tipku „**ALARM/VACATION**” za brisanje alarma o otvorenim vratima.

Dnevna uporaba

Prva uporaba

Čiščenje unutrašnjosti

Prije prve uporabe uređaja operite unutrašnjost i sve unutarnje dodatke mlakom vodom i neutralnim sapunom da biste uklonili tipičan miris potpuno novog proizvoda, a zatim temeljito osušite.

Važno! Ne upotrebljavajte deterđente ili abrazivne praške jer se njima oštećuje završni premaz.

- Namjestite prilagodljivu nožicu da bi uređaj ostao stabilan.
- Za prvu uporabu uključite uređaj 2 – 3 sata prije stavljanja namirnica.

Dnevna uporaba

Različite namirnice stavite u različite odjeljke u skladu s tablicom u nastavku

Odjeljci hladnjaka	Vrsta hrane
Vrata ili pretinci odjeljka hladnjaka	<ul style="list-style-type: none">• Namirnice s prirodnim konzervansima, kao što su džemovi, sokovi, pića, začini• Ne spremajte kvarljive namirnice.
Ladica za voće i povrće	<ul style="list-style-type: none">• Voće, začinsko bilje i povrće treba čuvati u zasebnom pretincu.• Ne pohranjujte banane, luk, krumpire i češnjak u hladnjaku.
Polica hladnjaka	<ul style="list-style-type: none">• Mliječni proizvodi, jaja• Namirnice koje nije potrebno kuhati, kao što su jela koja su odmah spremna za konzumaciju, suhomesnati proizvoda, ostaci

Preporuka za postavku temperature: Preporučuje se 4 °C.

U skladu s preporučenom postavkom idealno vrijeme čuvanja u zamrzivaču ne smije biti dulje od 3 dana. Idealno vrijeme čuvanja može se smanjiti s drugim postavkama.

Dodatci Pomične police

Stjenke hladnjaka opremaju se nizom vodilica da se police mogu proizvodno postaviti.

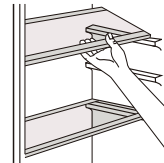

Postavljanje polica vrata

Police na vratima mogu se rastaviti radi čišćenja. Da biste rastavili, postupite na sljedeći način: postupno povlačite полицu u smjeru strelica dok se ne oslobodi i nakon čišćenja ponovno je postavite.

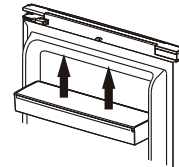

Postavljanje vlažnosti u ladici za voće i povrće

Niska razina vlažnosti: pomaknite regulator ulijevo
Visoka razina vlažnosti: pomaknite regulator udesno

KONTROLA VLAŽNOSTI



Dnevna uporaba

Prije prve uporabe raspršivača vode izvadite i očistite spremnik za vodu koji se nalazi unutar rashladnog odjeljka.

1. Podignite i uklonite policu spremnika.

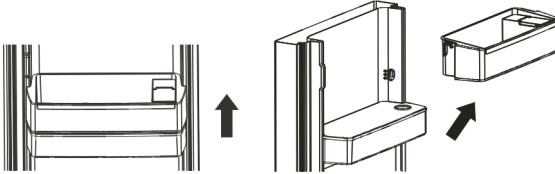

2. Izvadite spremnik za vodu. Odvojite gornji poklopac te operite i očistite spremnik i poklopac.

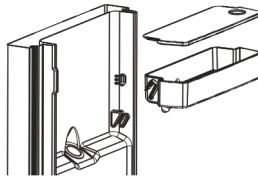

3. Nakon čišćenja ponovno postavite spremnik za vodu, poklopac i policu spremnika na sljedeći način:

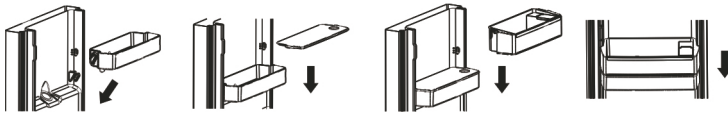

4. Očistite polugu raspršivača izvan vrata hladnjaka.

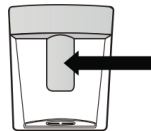

Punjenje spremnika za vodu

1. Otvorite mali poklopac na vrhu police spremnika.
2. Napunite spremnik za vodu pitkom vodom do razine za 2 L.
3. Zatvorite poklopac. Pobrinite se da se čvrsto zatvori.

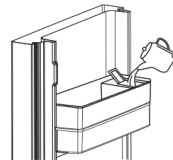

Raspršivanje vode

Lažano pritisnite polugu raspršivača čašom ili spremnikom. Da biste zaustavili protok, odmaknite čašu od poluge.



Dnevna uporaba

Korisni savjeti i preporuke

- Riječ je o kućanskom hladnjaku koji je pogodan za čuvanje namirnica za kratkoročnu potrošnju kao što su voće, povrće, pića i sl.
Ne upotrebljavajte ga kao specijaliziranu opremu za čuvanje nečega sa strogim zahtjevima za temperaturu kao što su lijekovi itd.
- Kuhana hrana treba se ohladiti do sobne temperature prije stavljanja u uređaj.
- Savjetuje se zatvoriti hranu prije stavljanja u proizvod.
- Ne stavljajte hranu izravno na izlaz zraka jer se može blokirati izlaz zraka i zamrznuti hrana.

Čišćenje

Iz higijenskih razloga unutrašnjost uređaja uključujući unutarnje dodatke treba redovito čistiti.



Oprez! Uređaj se ne smije spajati na električnu mrežu tijekom čišćenja. Opasnost od strujnog udara! Prije čišćenja isključite uređaj i izvadite utikač iz izvora napajanja ili isključite ili ugasite strujni prekidač osigurača. Nikada ne čistite uređaj parnim čistačem. Vlaga se može nakupiti u električnim komponentama čime se može prouzročiti opasnost od strujnog udara! Vrućim parama može se prouzročiti oštećenje plastičnih dijelova. Uređaj mora biti suh prije ponovne uporabe.

Važno! Eteričnim uljim i organskim otapalima mogu se napasti plastični dijelovi npr. sokom od limuna ili sokom od narančine kore, maslačnom kiselinom, sredstvom za čišćenje koje sadrži octenu kiselinu.

- Ne dopustite da takve tvari dođu u doticaj s dijelovima uređaja.
- Ne upotrebljavajte abrazivna sredstva za čišćenje
- Izvadite namirnice iz zamrzivača. Čuvajte ih dobro pokriveno na hladnom mjestu.
- Isključite uređaj i izvadite utikač iz izvora napajanja ili isključite ili ugasite strujni prekidač osigurača.
- Očistite uređaj i unutarnje dodatke krpom i mlakom vodom. Nakon čišćenja obrišite svježom vodom i trljanjem osušite.
- Nakon što se sve osuši vratite uređaj natrag u uporabu.

Dulja razdoblja bez uporabe

- Ako se uređaj duže vrijeme ne upotrebljava:
- Izvadite hranu i iskopčajte kabel za napajanje.
- Očistite uređaj prema uputama iz odjeljka „Njega i čišćenje – Općenito”.
- Držite vrata i ladice/vrata zamrzivača otvorenima kako ne bi došlo do stvaranja neugodnih mirisa.

Prekid napajanja

Ako dođe do prekida napajanja, hrana bi trebala ostati na sigurnoj temperaturi onoliko dugo koliko je navedeno na natpisnoj pločici. Slijedite ove savjete tijekom dužeg prekida napajanja, posebice ljeti:

- Otvarajte vrata/ladicu što je rjeđe moguće.
- Ne stavljajte dodatnu hranu u uređaj tijekom prekida napajanja.
- Ako se obavijest o prekidu napajanja da unaprijed, a trajanje je prekida duže od broja sati naznačenih na natpisnoj pločici, napravite malo leda i stavite ga na gornji dio unutar hladnjaka.
- Razdoblje čuvanja i jestiva kakvoća hrane smanjit će se. Bilo koja hrana koja se odmrzne treba se ili konzumirati ili skuhati i ponovno zamrznuti (ako je primjereno) kako bi se spriječili zdravstveni rizici.

Dostupnost rezervnih dijelova

- Termostati, temperaturni senzori, tiskane pločice i svjetlosni izvori dostupni su u razdoblju od barem sedam godina nakon plasiranja posljednje jedinice modela na tržište.
- Ručke vrata, šarke, police i košare dostupne su barem sedam godina, a brtve vrata barem deset godina nakon plasiranja posljednje jedinice modela na tržište.

Obratite se službi za tehničku pomoć putem našeg mrežnog mjesta:
<https://corporate.haier-europe.com/en/>

Pod odjeljkom „mrežno mjesto” odaberite robnu marku svojeg proizvoda i svoju državu. Preusmjerit će vas se na konkretno mrežno mjesto na kojem možete pronaći telefonski broj i obrazac za obraćanje službi za tehničku pomoć.

Dodatne informacije o proizvodu možete pronaći na adresi <https://eprel.ec.europa.eu/> ili skeniranjem QR koda s energetske naljepnice isporučene s uređajem.

Najhladniji Dio Hladnjakajhladni

Simbol u nastavku označava mjesto najhladnijeg područja u hladnjaku. To područje označeno je blizu ventilatora i na vrhu simbolom ili policom postavljenom na istoj visini.



Kako biste zajamčili temperaturu u tom području, pazite da se položaj te police ne promijeni. UGRADNJA POKAZIVAČA TEMPERATURE

Kako biste pravilno postavili hladnjak, opremljen je pokazivačem temperature kojim će se pratiti prosječna temperatura u najhladnijem dijelu. UPOZORENJE: pokazivač je namijenjen samo za upotrebu s vašim hladnjakom. Nemojte ga upotrebljavati u drugom hladnjaku (razlikovat će se najhladnije područje) niti za bilo koju drugu upotrebu.

Provjera temperature u najhladnijem području. Nakon što se pokazivač temperature ugradi, možete redovito provjeravati je li temperatura u najhladnijem području ispravna. Ako je potrebno, prilagodite termostat u skladu s prethodno navedenim. Na temperaturu unutar hladnjaka utječe nekoliko čimbenika, kao to su temperature okoline, količina pohranjene hrane i učestalost otvaranja vrata. Uzmite u obzir te čimbenike pri postavljanju temperature.

Kako biste osigurali da je hrana u vašem hladnjaku dobro očuvana, posebno u najhladnijem dijelu, provjerite prikazuje li se na pokazivaču temperature „OK” (U redu).

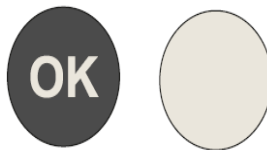

Ako se ne prikazuje „OK” (U redu), temperatura je u tom dijelu previsoka. Postavite termostat na veću vrijednost. Pričekajte najmanje 12 sati prije ponovnog namještanja termostata. Nakon stavljanja svježije hrane u hladnjak ili nakon uzastopnog (ili duljeg) otvaranja vrata normalno je da se na pokazivaču temperature ne prikazuje „OK” (U redu).

Istruzioni per l'uso

Frigorifero Total No-Frost

Indice	
1. Informazioni per la sicurezza	Pagina 1~9
2. Panoramica	Pagina 10~11
3. Installazione	Pagina 12~21
4. Interfaccia utente	Pagina 22~23
5. Utilizzo quotidiano	Pagina 24~27

Grazie per aver acquistato questo prodotto.

Prima di utilizzare il frigorifero, leggere attentamente questo manuale di istruzioni per ottimizzare il funzionamento dell'elettrodomestico. Conservare tutta la documentazione per future consultazioni o per altri proprietari. Questo prodotto è destinato esclusivamente all'uso domestico o applicazioni simili, ad esempio:

- zone cucina per il personale di negozi, uffici e altri ambienti lavorativi,
- aziende agricole, clienti di hotel e motel e altri ambienti residenziali,
- ad es. bed and breakfast (B&B),
- servizi di catering e altri usi diversi dalla vendita al dettaglio.

Questo elettrodomestico deve essere utilizzato esclusivamente per la conservazione di alimenti. Altri utilizzi sono pericolosi e il produttore in questi casi non sarà responsabile. Si raccomanda di consultare le condizioni della garanzia.

INFORMAZIONI PER LA SICUREZZA

Leggere attentamente le istruzioni per l'uso e l'installazione.

Le istruzioni contengono informazioni importanti relative all'installazione, all'uso e alla manutenzione dell'elettrodomestico.

Il produttore non è responsabile del mancato rispetto delle istruzioni e delle avvertenze.

Conservare tutta la documentazione per future consultazioni o per i proprietari successivi.

- **Collegare l'elettrodomestico all'alimentazione elettrica solo dopo aver rimosso l'imballo e le protezioni per il trasporto. Tenere lontani i bambini dall'imballo e dai relativi componenti. I cartoni pieghevoli e la pellicola di plastica potrebbero causare il soffocamento.**
- **Prima di accendere l'elettrodomestico, attendere almeno 4 ore per consentire all'olio del compressore di assestarsi nel caso in cui l'elettrodomestico sia stato trasportato in posizione orizzontale.**
- **Accertarsi dell'assenza di danni dovuti al trasporto.**
- **non danneggiare il circuito di refrigerazione.**

- **Tenere libere da ostruzioni le aperture di ventilazione sull'involucro del frigorifero.**
- **Non lavare con acqua la zona del compressore e dopo la pulizia strofinarla con un panno asciutto per evitare la formazione di ruggine.**
- **L'elettrodomestico deve essere maneggiato sempre da almeno due persone perché è pesante.**
- **Installare l'elettrodomestico a livello in un'area adatta alle dimensioni e all'uso.**
- **Accertarsi che i dati elettrici sulla targhetta siano conformi all'alimentazione elettrica. In caso contrario, rivolgersi a un elettricista.**
- **L'elettrodomestico funziona con corrente elettrica 220-240 Vca / 50 Hz. Oscillazioni anomale della tensione possono causare il mancato avvio dell'elettrodomestico, danni al controllo della temperatura o al compressore oppure rumori anomali durante il funzionamento. In tal caso, è opportuno montare un regolatore automatico.**
- **Solo per il Regno Unito: il cavo di alimentazione dell'elettrodomestico è dotato di una spina a 3 conduttori (collegata a terra) adatta a una presa standard a 3 conduttori (collegata a terra). Non tagliare né smontare mai il terzo conduttore (collegamento a terra). Dopo l'installazione dell'elettrodomestico, la spina deve essere accessibile.**
- **Accertarsi che il cavo di alimentazione non resti impigliato sotto l'apparecchiatura per evitare che si laceri o si danneggi. Se il cavo di alimentazione è danneggiato, deve essere**

sostituito dal produttore, da un tecnico dell'assistenza o da una persona con analoga qualifica per evitare rischi.

- Non installare l'elettrodomestico in luoghi umidi, unti o polverosi, e non esporlo all'acqua e alla luce solare diretta.
- Non installare l'elettrodomestico accanto a caloriferi o materiali infiammabili.
- PER gli elettrodomestici dotati di comparto congelatore, non aprire il coperchio in caso di interruzione dell'alimentazione. Gli alimenti surgelati non dovrebbero guastarsi se l'interruzione dell'alimentazione dura meno ore di quelle indicate sull'etichetta della classificazione (tempo di aumento della temperatura). Se l'interruzione dell'alimentazione dura di più, controllare gli alimenti e consumarli immediatamente o ricongelarli solo dopo averli cotti.
- Se il coperchio dell'elettrodomestico non si riapre facilmente subito dopo che è stato chiuso, non si tratta di un problema, in quanto tale condizione dipende dalla differenza di pressione che si bilancerà entro pochi minuti consentendo nuovamente l'apertura del coperchio.
- Non conservare medicinali, batteri o sostanze chimiche nell'elettrodomestico. Questo elettrodomestico è destinato ad ambienti residenziali, per cui si sconsiglia di conservare materiali che richiedono temperature rigide.

- **Non tirare o piegare eccessivamente il cavo di alimentazione e non toccare la spina con le mani umide.**
- **Non conservare nell'elettrodomestico prodotti contenenti propellenti infiammabili (ad es. bombolette spray) o sostanze esplosive. Pericolo di esplosione!**
- **Non collocare elementi instabili (oggetti pesanti, contenitori pieni d'acqua) sopra il frigorifero, per evitare lesioni personali dovute a cadute o scosse elettriche causate dal contatto con l'acqua.**
- **Non adoperare apparecchiature elettriche all'interno dei comparti per la conservazione degli alimenti, a meno che non siano del tipo consigliato dal produttore.**
- **Per evitare rotture o lesioni personali, non toccare gli elementi di raffreddamento interni, specialmente con le mani bagnate.**
- **Sono a rischio i bambini, le persone affette da limitazione delle capacità fisiche, mentali o sensoriali, nonché le persone che non conoscono perfettamente il funzionamento sicuro dell'elettrodomestico.**
- **Accertarsi che i bambini e le persone vulnerabili siano consapevoli dei pericoli. Una persona responsabile della sicurezza deve sorvegliare o istruire i bambini e le persone vulnerabili che adoperano l'elettrodomestico. L'elettrodomestico non deve essere utilizzato da bambini di età inferiore a 8 anni.**
- **Impedire ai bambini di giocare con l'elettrodomestico.**

- **I bambini di età compresa tra 3 e 8 anni possono caricare e scaricare questo elettrodomestico.**
- **PER gli elettrodomestici dotati di comparto congelatore: non conservare liquidi in bottiglia o in lattina (specialmente bevande gassate) nel comparto congelatore. Le bottiglie e lattine possono scoppiare!**
- **PER gli elettrodomestici dotati di comparto congelatore: non mettere mai in bocca alimenti surgelati subito dopo averli estratti dal comparto congelatore. Pericolo di ustioni dovute alla bassa temperatura!**
- **Accertarsi sempre che i componenti di plastica e le guarnizioni degli sportelli siano privi di olio e grasso. In caso contrario, i componenti di plastica e le guarnizioni degli sportelli diventano porosi.**
- **Prima di qualunque intervento, scollegare il cavo di alimentazione dalla presa elettrica.**
- **non usare oggetti meccanici o utensili diversi da quelli consigliati dal produttore per accelerare lo sbrinamento.**
- **Non adoperare oggetti appuntiti o affilati (ad es. coltelli o forchette) per rimuovere il ghiaccio.**
- **Non utilizzare asciugacapelli, stufe o apparecchi simili per lo sbrinamento.**
- **Tenere pulita la presa di corrente, in quanto l'eccesso di residui di polvere può causare incendi.**
- **Non cercare di riparare, smontare o modificare personalmente l'elettrodomestico. Per le riparazioni rivolgersi sempre all'assistenza clienti.**

- Sorvegliare i bambini durante la pulizia o la manutenzione dell'elettrodomestico.
- Non pulire i ripiani di vetro freddi con acqua calda. Un'improvvisa variazione della temperatura può causare la rottura del vetro.
- **AVVERTENZA:** i tubi del circuito di refrigerazione trasportano una lieve quantità di refrigerante ecologico ma infiammabile (R600a) e di gas isolante (ciclopentano). Questi prodotti non danneggiano lo strato di ozono e non aumentano l'effetto serra. Se il refrigerante fuoriesce, può provocare lesioni oculari o incendiarsi.
- Se il circuito di refrigerazione è visibilmente danneggiato:
 - Spegnere l'elettrodomestico e staccare la spina dell'alimentazione.
 - Tenere lontane dall'elettrodomestico fiamme libere e/o fonti di ignizione.
 - Ventilare adeguatamente l'ambiente per diversi minuti.
 - Informare l'assistenza clienti.
- **AVVERTENZA:** per scongiurare il rischio di incendi o scosse elettriche, non danneggiare la spina e/o il cavo di alimentazione.
- **AVVERTENZA:** non adoperare prese multiple o alimentatori portatili. Si sconsiglia l'uso di prolunghe e prese multiple.
- Non tentare di sedersi o stare in piedi sulla parte superiore dell'elettrodomestico, per evitare

lesioni personali o danni all'elettrodomestico. Questo elettrodomestico non può essere impilato con altri elettrodomestici.

- Il prodotto è progettato e realizzato esclusivamente per l'uso domestico.**
- È possibile utilizzare solo componenti originali forniti dal produttore. Il produttore garantisce che solo questi componenti soddisfano i requisiti di sicurezza.**
- Se gli sportelli rimangono aperti a lungo, la temperatura nei compartimenti dell'elettrodomestico aumenta notevolmente.**
 - Pulire regolarmente le superfici che entrano a contatto con gli alimenti e i sistemi di scarico accessibili.**
 - Pulire i serbatoi dell'acqua se non sono stati utilizzati per 48 ore; lavare il sistema idrico collegato alla fonte idrica se l'acqua non è stata scaricata per 5 giorni.**
 - Conservare carne e pesce crudo nel frigorifero in contenitori idonei, in modo che non gocciolino o entrino a contatto con altri alimenti.**
 - I compartimenti congelatore a due stelle (se presenti nell'elettrodomestico) sono adatti alla conservazione di alimenti precongelati e alla conservazione o preparazione di gelati e cubetti di ghiaccio.**
 - I compartimenti congelatore a una, due o tre stelle (se presenti nell'elettrodomestico) non sono adatti al congelamento di alimenti freschi.**

- Se l'elettrodomestico deve rimanere vuoto per lunghi periodi, spegnerlo, sbrinarlo, pulirlo, asciugarlo e lasciare aperti gli sportelli per evitare la formazione di muffa all'interno.
- PER le cantinette: questo elettrodomestico deve essere utilizzato solo per la conservazione del vino.
- PER gli elettrodomestici a libera installazione: questo elettrodomestico non è progettato per l'installazione a incasso.
- PER gli elettrodomestici senza comparto a 4 stelle: questo elettrodomestico non è adatto al congelamento degli alimenti.
- La sorgente luminosa (solo LED) può essere sostituita esclusivamente da un professionista
- Questo prodotto contiene una fonte luminosa con efficienza energetica di classe G.

Smaltimento dei vecchi elettrodomestici



Sull'unità è riportato il simbolo di conformità alla Direttiva europea 2012/19/UE relativa allo smaltimento di apparecchiature elettriche ed elettroniche usate (WEEE).

Le apparecchiature elettriche ed elettroniche di scarto contengono sostanze inquinanti (pericolose per l'ambiente) e componenti riutilizzabili. Le apparecchiature elettriche ed elettroniche di scarto devono essere sottoposte a trattamenti specifici per rimuovere e smaltire adeguatamente tutte le sostanze inquinanti e per recuperare e riciclare i materiali.

Osservando alcune regole basilari, tutti possono contribuire a evitare danni ambientali causati dalle apparecchiature elettriche ed elettroniche di scarto:

- Le apparecchiature elettriche ed elettroniche di scarto non devono essere gestite come rifiuti domestici.
- Le apparecchiature elettriche ed elettroniche di scarto devono essere consegnate negli appositi punti di raccolta gestiti dagli enti comunali o da aziende regolarmente registrate. In molti paesi è prevista la raccolta a domicilio delle apparecchiature elettriche ed elettroniche di scarto di dimensioni notevoli.

In molti paesi, quando si acquista un nuovo elettrodomestico, quello vecchio può essere restituito al rivenditore che è obbligato a prelevare gratuitamente alla consegna di quello nuovo, purché sia di tipo equivalente e abbia le stesse funzioni di quello fornito.

Panoramica

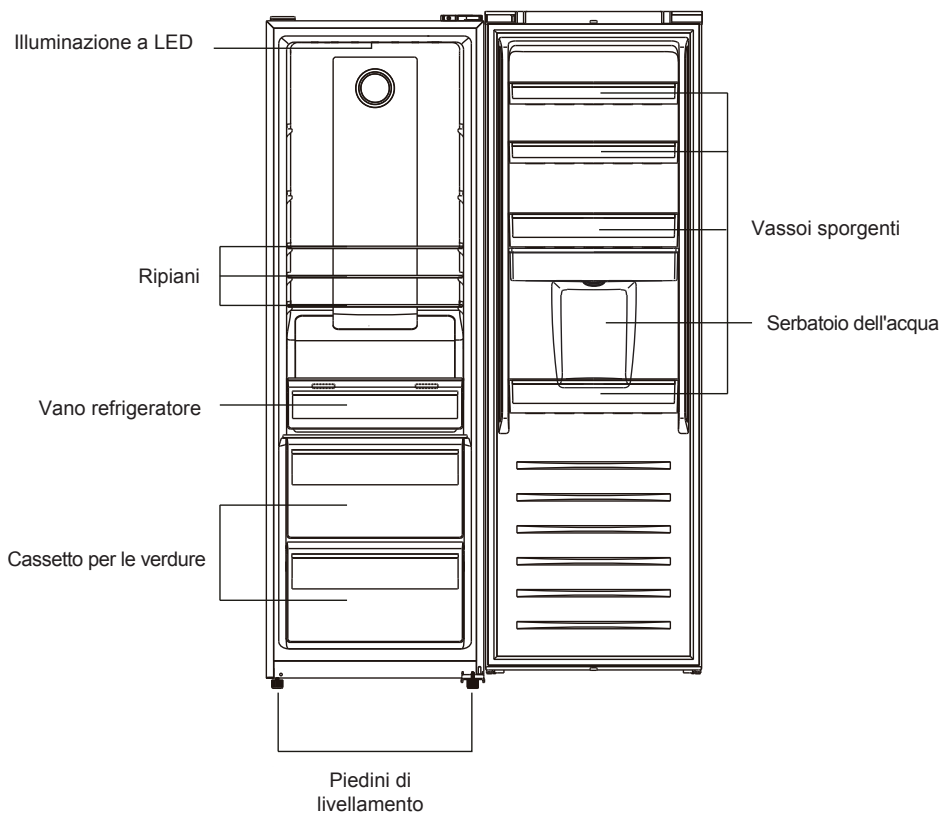

Nota: l'immagine sopra è fornita solo a scopo di riferimento. La forma reale dell'elettrodomestico potrebbe essere diversa.

Panoramica

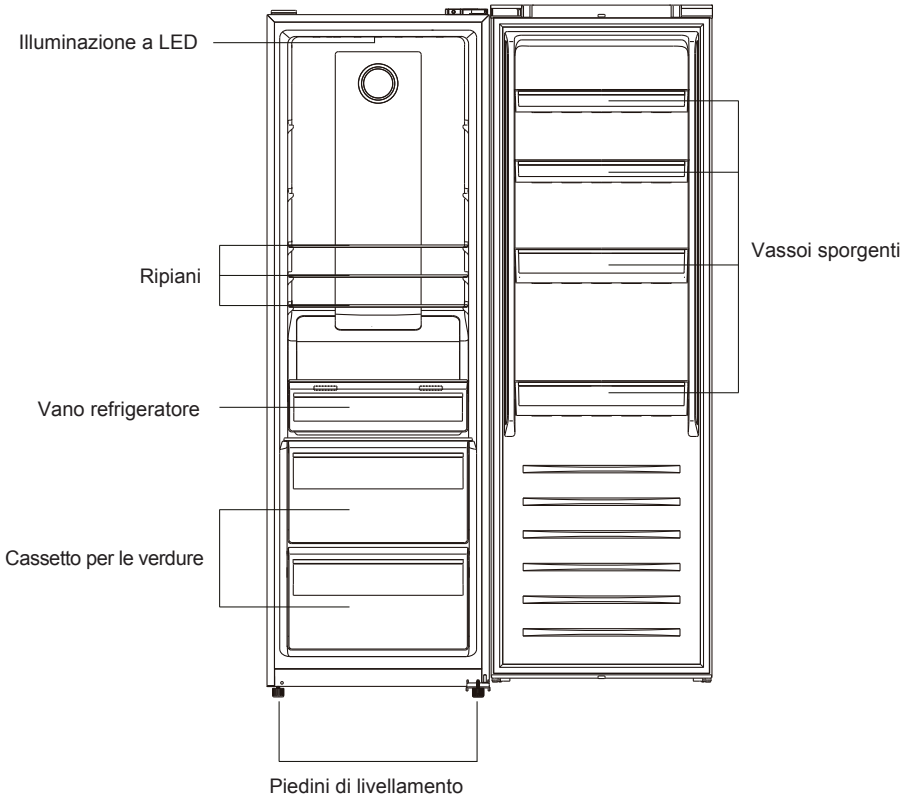

* La maggior parte delle configurazioni a risparmio energetico richiede il posizionamento di cassetti, vani alimenti e ripiani nel prodotto, e lo spegnimento della ventola; fare riferimento alle immagini precedenti.

** Le immagini precedenti fungono solo da riferimento. La configurazione reale dipende dalle caratteristiche fisiche del prodotto o dalla dichiarazione del distributore.

Nota: l'immagine sopra è fornita solo a scopo di riferimento. La forma reale dell'elettrodomestico potrebbe essere diversa.

INSTALLAZIONE

AVVERTENZA! L'elettrodomestico è pesante. Per spostarlo occorrono almeno due persone.

Operazioni preliminari al primo utilizzo

- Togliere tutti i materiali di imballo.
- Pulire l'elettrodomestico con acqua e un detergente delicato e asciugarlo con un panno morbido.
- Accertarsi che la fonte di alimentazione, la presa e i fusibili siano conformi ai dati indicati nella targhetta.
- Accertarsi che la presa di corrente sia collegata a terra e non adoperare prese multiple o prolunghie.
- Una volta posizionato l'elettrodomestico, accertarsi che la spina sia accessibile.
- La temperatura viene impostata automaticamente a 4 °C nel frigorifero e -18 °C nel congelatore. Queste impostazioni sono quelle consigliate. È possibile, tuttavia, cambiare manualmente queste temperature. Vedere Regolazione della temperatura.

Condizioni ambientali

- Questo elettrodomestico deve essere installato in un ambiente asciutto e ben ventilato.
- Non installare l'elettrodomestico senza isolamento vicino ad altri elettrodomestici che emettono calore (forni, frigoriferi) o esposto alla luce solare diretta.
- Se questo elettrodomestico viene collocato in un ambiente freddo (ad es. in un capannone, in una dépendance o in un garage), le prestazioni si riducono e gli alimenti potrebbero guastarsi.

Installare questo prodotto in una posizione in cui la temperatura ambiente non sia inferiore o superiore alla temperatura di esercizio, altrimenti l'elettrodomestico non funziona correttamente.

- **Temperata estesa (SN):** "questo elettrodomestico è destinato all'uso con temperature ambiente comprese tra 10 °C e 32 °C"
- **Temperata (N):** "questo elettrodomestico è destinato all'uso con temperature ambiente comprese tra 16 °C e 32 °C"
- **Subtropicale (ST):** "questo elettrodomestico è destinato all'uso con temperature ambiente comprese tra 16 °C e 38 °C"
- **Tropicale (T):** "questo elettrodomestico è destinato all'uso con temperature ambiente comprese tra 16 °C e 43 °C"

Messa a livello dell'elettrodomestico

Installare l'elettrodomestico su una superficie solida e piana

1. Inclinare lievemente all'indietro l'elettrodomestico.
2. Ruotare i piedini in senso orario per sollevare il frigorifero.
3. Ruotare i piedini in senso orario per abbassare il frigorifero.

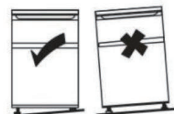

Spostamento dell'elettrodomestico

1. Togliere tutti gli alimenti e staccare la spina dell'elettrodomestico.
2. Fissare con nastro adesivo i ripiani e gli altri componenti mobili presenti nel frigorifero e nel congelatore.
3. Non inclinare il frigorifero oltre 45°, altrimenti il sistema di refrigerazione potrebbe danneggiarsi.

SUGGERIMENTI PER LA CONSERVAZIONE DEGLI ALIMENTI

Collocare i vari alimenti in scomparti diversi, in base a quanto indicato nella tabella seguente:

Comparto frigorifero	Tipo di alimento
Sportelli o vassoi sporgenti del comparto frigorifero	<ul style="list-style-type: none">• Alimenti con conservanti naturali (ad es. marmellate, succhi di frutta, bevande, condimenti)• Non conservare alimenti deperibili
Cassetti per frutta e verdura (cassetto per insalata)	<ul style="list-style-type: none">• Frutta, verdura e aromi devono essere collocati separatamente nell'apposito contenitore• Non conservare in frigorifero banane, cipolle, patate e aglio
Ripiano centrale del frigorifero	<ul style="list-style-type: none">• Uova e latticini.
Ripiano superiore del frigorifero	<ul style="list-style-type: none">• Alimenti che non devono essere cucinati (ad es. cibi pronti, salumi, avanzi)
Cassetti e vassoio del congelatore	<ul style="list-style-type: none">• Alimenti a lunga conservazione• Cassetto inferiore per carne cruda, pollame e pesce• Cassetto centrale per verdure congelate e patatine fritte• Vassoio superiore per gelati, frutta congelata e prodotti da forno congelati

- La temperatura consigliata è 4 °C nel comparto frigorifero e (se possibile) -18 °C nel comparto congelatore.
- La durata di conservazione della maggior parte delle categorie di alimenti può essere prolungata il più possibile riducendo la temperatura nel comparto frigorifero. Poiché determinati prodotti (ad es. frutta e verdura) possono rovinarsi con temperature più fredde, è preferibile conservarli nei cassetti per frutta e verdura (se presenti). Se non sono presenti, regolare il termostato su una temperatura media.
- Per gli alimenti congelati, fare riferimento al periodo di conservazione riportato sulle relative confezioni. Questo periodo di conservazione richiede la corretta regolazione delle temperature di riferimento del comparto (una stella -6 °C, due stelle 12 °C, tre stelle -18 °C).

Suggerimenti per la conservazione degli alimenti nel frigorifero

- Mantenere nel frigorifero una temperatura inferiore a 5 °C.
- Lasciare raffreddare gli alimenti caldi fino a quando raggiungono la temperatura ambiente prima di conservarli nell'elettrodomestico.
- Lavare e asciugare gli alimenti prima di conservarli nel frigorifero.
- Per evitare alterazioni dell'odore o del sapore, sigillare adeguatamente gli alimenti da conservare. Per evitare contaminazioni o trasferimento di odori, è preferibile tenere coperti gli alimenti con materiali insapori, impermeabili all'aria e all'acqua, atossici e privi di inquinanti.
- Non ostruire le uscite dell'aria del comparto frigorifero.
- Non conservare troppi alimenti. Per un raffreddamento migliore e più omogeneo, lasciare spazio tra gli alimenti per consentire il passaggio dell'aria fredda.
- Lasciare spazio tra gli alimenti e le pareti interne, per facilitare il passaggio dell'aria. In particolare, non riporre alimenti a contatto con la parete posteriore, perché potrebbero congelarsi.

- Il processo di invecchiamento di alcuni tipi di frutta e verdura (ad es. melone, papaia, banana, ananas ecc.) in frigorifero potrebbe accelerare, per cui è preferibile non conservarli nel frigorifero. Un breve periodo di conservazione in frigorifero, tuttavia, può accelerare la maturazione di frutti molto acerbi. Conservare a temperatura ambiente anche cipolle, aglio, zenzero e altri tuberi.

Consigli per il congelamento di alimenti freschi

- Il comparto congelatore è adatto al congelamento di alimenti freschi e alla conservazione di alimenti congelati e surgelati per lungo tempo.
- Collocare gli alimenti da congelare nel comparto congelatore.
- La quantità massima di alimenti che è possibile congelare in 24 ore è specificata sulla targhetta.
- Il processo di congelamento dura 24 ore; durante questo periodo, non aggiungere altri alimenti da congelare.

Suggerimenti per la conservazione degli alimenti nel congelatore

- Mantenere la temperatura di -18 °C nel congelatore.
- Lasciare raffreddare gli alimenti caldi fino a quando raggiungono la temperatura ambiente prima di conservarli nel comparto congelatore.
- Gli alimenti tagliati in piccole porzioni si congelano, si scongelano e si cuociono più rapidamente. Il peso consigliato per ogni porzione è inferiore a 2,5 kg.
- È preferibile confezionare gli alimenti prima di collocarli nel congelatore.
- Gli alimenti congelati non possono essere ricongelati, a meno che non vengano cotti.
- Non caricare troppi alimenti freschi nel comparto congelatore.
- Gli alimenti possono essere conservati nel congelatore a una temperatura di almeno -18 °C per 2-12 mesi, a seconda delle loro proprietà (ad es. carne): 3-12 mesi, verdure 6-12 mesi). Non superare i tempi di conservazione degli alimenti consigliati dai produttori.

CURA E PULIZIA

AVVERTENZA! Prima di effettuare la pulizia, staccare la spina di dell'elettrodomestico.

Generalità

Per una corretta manutenzione e per evitare cattivi odori degli alimenti conservati, pulire l'elettrodomestico ogni quattro settimane.

- Pulire la parte interna e l'involucro dell'elettrodomestico con acqua tiepida e sapone neutro.
- Sciacquare e asciugare con un panno morbido
- Pulire gli accessori solo con acqua tiepida e detergente neutro. Eliminare tutto il sapone e asciugare tutti i componenti prima di riporli all'interno dell'elettrodomestico.
- Non lavare i componenti dell'elettrodomestico in lavastoviglie.
- Attendere almeno 5 minuti prima di riavviare l'elettrodomestico, poiché un avvio frequente può danneggiare il compressore.

SOLUZIONE DEI PROBLEMI

In caso di problemi, controllare tutte le possibili soluzioni indicate e attenersi alle istruzioni seguenti prima di rivolgersi all'assistenza post-vendita.

Problema	Causa possibile	Soluzione possibile
L'elettrodomestico non funziona.	L'elettrodomestico è spento.	Premere il tasto di accensione/spegnimento per accendere l'elettrodomestico.
	La spina non è inserita nella presa di corrente.	Inserire la spina nella presa di corrente.
	Fusibile bruciato o difettoso.	Controllare il fusibile e sostituirlo, se necessario.
	La presa di corrente è difettosa.	Eventuali malfunzionamenti della rete elettrica devono essere risolti da un elettricista.
L'elettrodomestico si aziona frequentemente o rimane in funzione per troppo tempo.	La temperatura interna o esterna è troppo elevata.	È normale che l'elettrodomestico rimanga in funzione più a lungo.
	L'elettrodomestico è rimasto spento per un certo periodo di tempo.	Il raffreddamento completo dell'elettrodomestico normalmente richiede 8-12 ore.
	Uno sportello o un cassetto dell'elettrodomestico non è chiuso bene	Chiudere lo sportello o il cassetto e accertarsi che l'elettrodomestico sia a livello e che gli alimenti o i contenitori urtino lo sportello.
L'interno del frigorifero è sporco e/o si sentono cattivi odori.	L'interno del frigorifero deve essere pulito.	Pulire la parte interna del frigorifero.
	In frigorifero vengono conservati alimenti che producono un odore intenso.	Avvolgere completamente gli alimenti.
Formazione di umidità all'interno del frigorifero.	Il clima è troppo caldo e troppo umido.	Aumentare la temperatura
	Uno sportello o un cassetto dell'elettrodomestico non è chiuso bene.	Chiudere lo sportello o il cassetto.
	Contenitori per alimenti o liquidi rimasti aperti.	Lasciare raffreddare gli alimenti caldi a temperatura ambiente e coprire cibi e liquidi.

Accumulo di umidità sul frigorifero sulla superficie esterna o tra gli sportelli e il cassetto.	Il clima è troppo caldo e troppo umido.	Ciò è normale nei climi umidi; la situazione cambia al diminuire dell'umidità.
	Lo sportello o il cassetto non è chiuso bene.	Accertarsi che lo sportello o il cassetto sia chiuso bene.
Presenza di molto ghiaccio e brina nel comparto congelatore.	Gli alimenti non sono stati confezionati adeguatamente.	Confezionare sempre gli alimenti.
	Uno sportello o un cassetto dell'elettrodomestico non è chiuso bene	Chiudere lo sportello o il cassetto.
Rumori anomali.	L'elettrodomestico non è a livello	Regolare nuovamente i piedini
	L'elettrodomestico è a contatto con la parete o con altri oggetti	Spostare lievemente l'elettrodomestico.
I LED dell'interfaccia utente lampeggiano.	Uno dei sensori è fuori portata.	Rivolgersi all'assistenza.
Viene emesso un allarme acustico.	Lo sportello del comparto frigorifero è aperto.	Chiudere lo sportello o tacitare manualmente l'allarme.
L'illuminazione interna o il sistema di raffreddamento non funziona	La lampada a LED è fuori uso	Chiamare l'assistenza per la sostituzione.

Durante il funzionamento, il perimetro e le pareti laterali del comparto congelatore possono essere caldi: ciò è normale ed è dovuto al normale ciclo di funzionamento del prodotto.

Installazione

Reversibilità dello sportello

Prima di invertire lo sportello, preparare gli utensili e i materiali indicati di seguito: cacciavite a lama, cacciavite a croce, chiave e i componenti inclusi nel sacchetto di plastica.

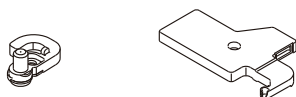

N. 1 ausilio alla chiusura sinistro

N. 1 coperchio della cerniera superiore sinistra

1. Rimuovere i coperchi superiori del vano dei cavi.

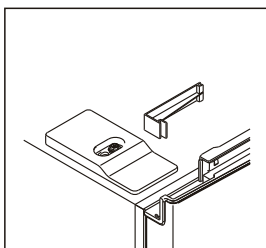
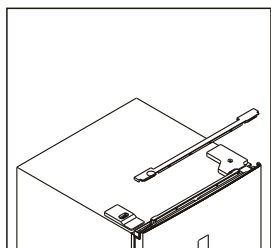

2. Svitare il coperchio della cerniera superiore destra e scollegare i connettori dell'interruttore dello sportello e del display.

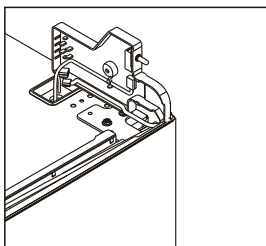
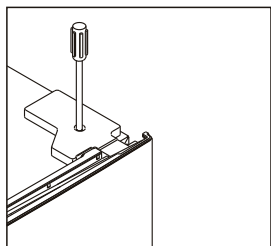

Installazione

3. Svitare e rimuovere la cerniera superiore, quindi rimuovere lo sportello.

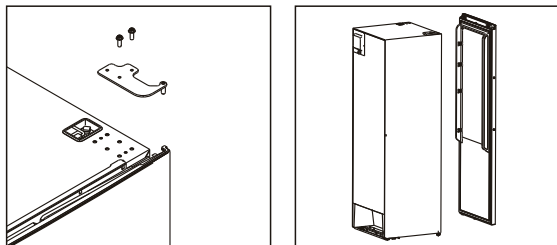

4. Rimuovere il dispositivo di ausilio alla chiusura destro, estrarre il dispositivo di ausilio alla chiusura sinistro dal sacchetto di accessori e installarlo sul lato sinistro.

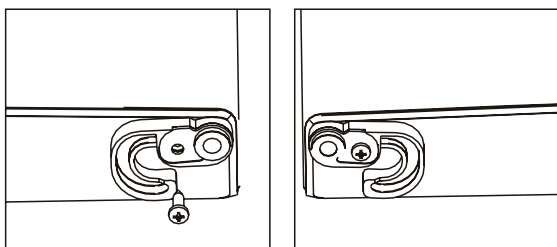

5. Svitare la cerniera inferiore e spostare il piedino regolabile dal lato sinistro al lato destro.

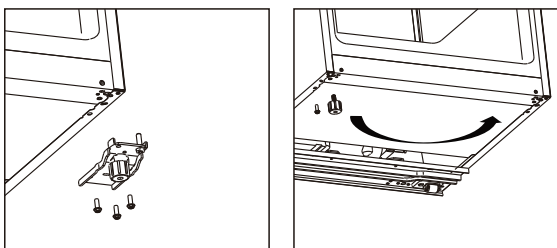

6. Svitare il perno della cerniera inferiore dal lato destro e spostarlo sul lato sinistro, quindi installare la cerniera inferiore sul lato sinistro dell'elettrodomestico.

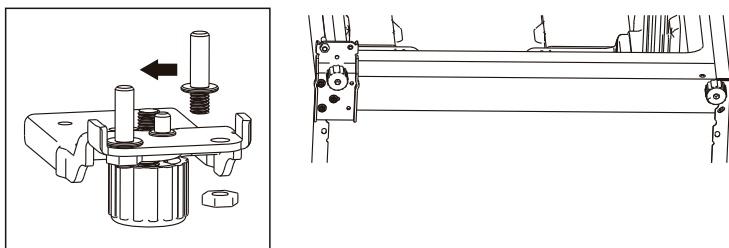

Installazione

7. Svitare il perno della cerniera superiore dal lato inferiore e spostarlo sul lato superiore. Rimuovere l'interruttore dello sportello dal coperchio della cerniera destra e installarlo nel coperchio della cerniera sinistra che si trova nel sacchetto di accessori.

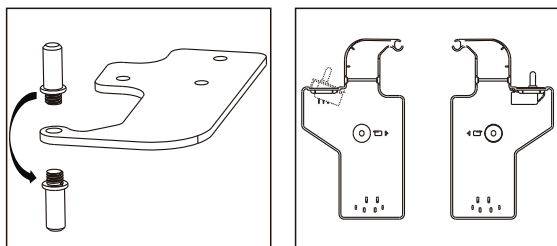

8. Svitare il coperchio decorativo superiore sul lato sinistro e installarlo sul lato destro.

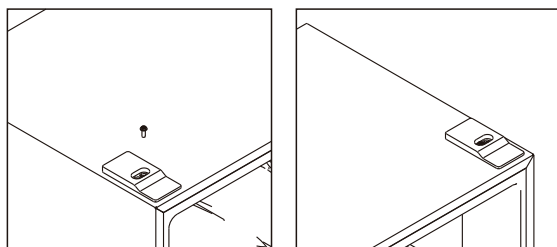

9. Staccare le guarnizioni dello sportello del frigorifero e del congelatore e fissarle dopo averle ruotate.

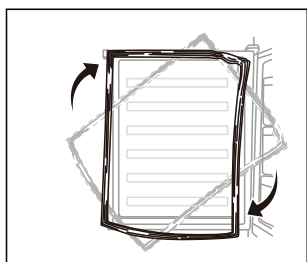

10. Installare lo sportello e spostare i fili di collegamento dal lato destro al lato sinistro.

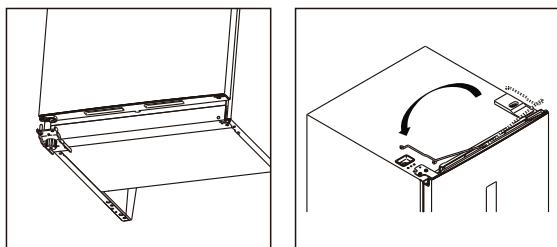

Installazione

11. Installare la cerniera superiore sul lato sinistro e spostare lievemente la cerniera superiore durante l'installazione per accertarsi che la guarnizione sia sigillata correttamente.

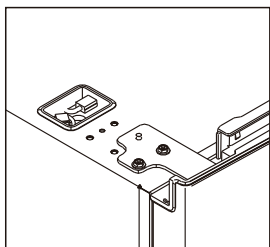

12. Collegare i connettori dell'interruttore dello sportello e del display, quindi installare il coperchio della cerniera superiore sinistra.

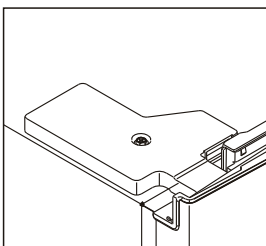
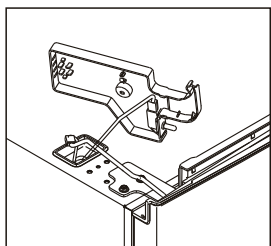

13. Installare i coperchi superiori del vano cavi sul lato destro.

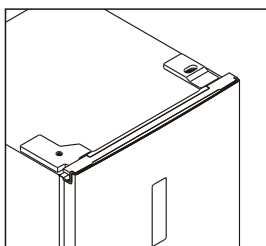
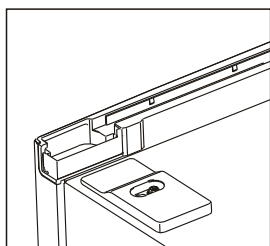

Installazione

Installazione della maniglia dello sportello

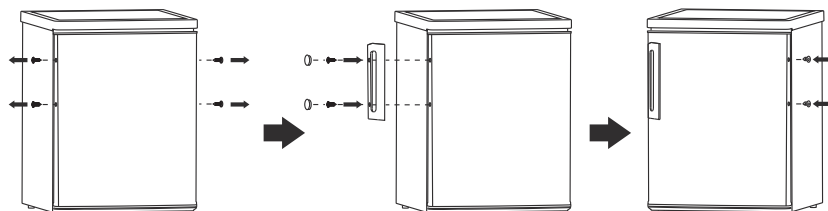

Spazio necessario

- Lasciare spazio sufficiente per l'apertura dello sportello.
- È preferibile lasciare almeno 10 mm di spazio sui due lati.

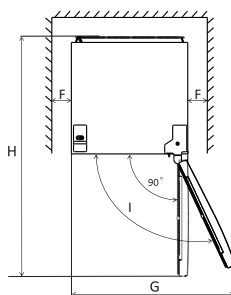
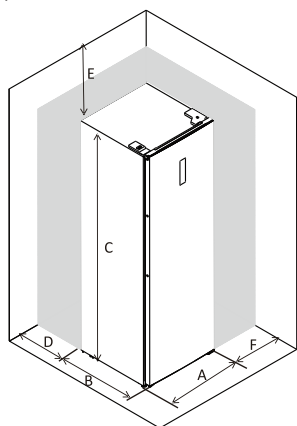

A	600
B	650
C	1850
D	min. 50
E	min. 50
F	min. 10
G	835
H	1323
I	115°

Nota: questo elettrodomestico non è progettato per l'installazione a incasso.

Livellamento dell'unità

Regolare i due piedini di livellamento sul lato anteriore dell'unità.

Se l'unità non è a livello, gli sportelli e la guarnizione magnetica non si allineano correttamente.

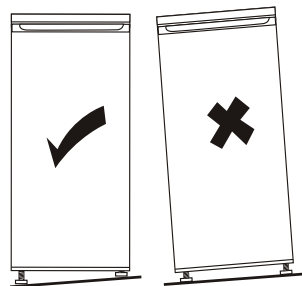
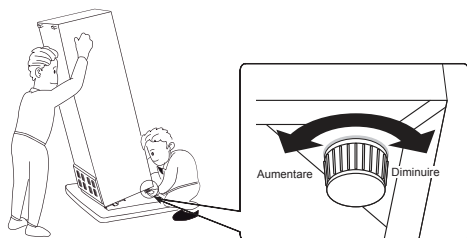

Interfaccia utente

Utilizzo del pannello di controllo

1.0 Introduzione all'interfaccia utente

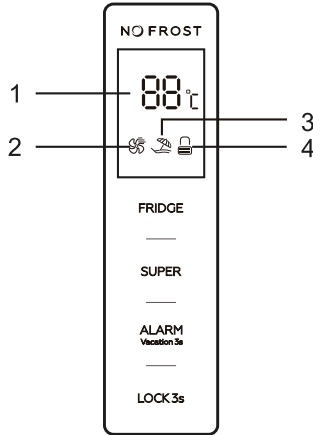

1.1 Tasti operativi

FRIDGE: Controllo della temperatura dell'elettrodomestico

SUPER: Selezionare e deselezionare la modalità Super.

ALARM/VACATION: Annullare l'allarme di apertura sportello, selezionare e deselezionare la modalità vacanze

LOCK: Blocco e sblocco

1.2 Display a LED

1. Finestra di visualizzazione della temperatura preimpostata

2. Icona modalità Super

3. Icona della modalità vacanze

4. Icona di blocco e sblocco

2.0. Funzionamento dei tasti

Tutti i tasti sono attivi solo in stato di sblocco.

Dopo aver toccato i tasti, viene emesso un breve segnale acustico.

Interfaccia utente

2.1. FRIDGE: Controllo della temperatura dell'elettrodomestico

Disponibile solo per la modalità definita dall'utente. Attenersi alle seguenti istruzioni per deselezionare la modalità Super e la modalità vacanze in modo che venga selezionata la modalità definita dall'utente.

2.2. SUPER: Selezionare e deselezionare la modalità Super.

Premere il tasto "**SUPER**" per selezionare la modalità Super. Dopo 5 secondi che l'icona della modalità Super lampeggia, tale modalità viene selezionata.

Quando è selezionata la modalità Super, si accende l'icona della modalità Super e la finestra di visualizzazione indica 2°C.

In modalità Super, toccando il tasto "**FRIDGE**", l'icona della modalità Super lampeggia 3 volte senza modificare la temperatura del frigorifero.

Per disattivare la modalità Super:

- Premere il tasto "**SUPER**" per deselezionare la modalità Super.
- In alternativa, dopo 3 ore di funzionamento della modalità Super, il congelatore la disattiva automaticamente e ripristina l'impostazione precedente.

Avvertenza:

In modalità Super, la rumorosità dell'elettrodomestico potrebbe essere lievemente superiore al normale.

2.3. ALARM/VACATION: Annullare l'allarme di apertura sportello, selezionare e deselezionare la modalità vacanze

Toccare brevemente il tasto "**ALARM/VACATION**" per cancellare l'allarme di apertura dello sportello.

Toccare per 3 secondi il tasto "**ALARM/VACATION**" per selezionare la modalità vacanze. Dopo 5 secondi che l'icona della modalità vacanze lampeggia, tale modalità viene selezionata.

Quando è selezionata la modalità vacanze, si accende l'icona della modalità vacanze e la finestra di visualizzazione indica 17 °C.

In modalità vacanze, il tasto "**FRIDGE**" non risponde al tocco.

Toccare brevemente il tasto "**SUPER**" per uscire dalla modalità vacanze e accedere alla modalità Super. Toccare per 3 secondi il tasto "**ALARM/VACATION**" per deselezionare la modalità vacanze.

2.4. LOCK: Blocco e sblocco

Toccano per 3 secondi il tasto "**LOCK**", il pannello di controllo si blocca e l'icona di blocco e sblocco diventa .

In stato di blocco, toccando un tasto qualsiasi, l'icona di blocco e sblocco lampeggia 3 volte.

Toccano per 3 secondi il tasto "**LOCK**", il pannello di controllo si sblocca e l'icona di blocco e sblocco diventa .

In stato di sblocco, tutti i tasti sono disponibili.

Se non viene effettuata alcuna operazione per 25 secondi, il pannello di controllo si blocca automaticamente.

3.0. Allarme sportello aperto

Se lo sportello rimane aperto per 90 secondi, si attiva l'allarme di apertura dello sportello.

Chiudere lo sportello per interrompere l'allarme di apertura dello sportello.

In alternativa, toccare brevemente il tasto "**ALARM/VACATION**" per cancellare l'allarme di apertura dello sportello.

Utilizzo quotidiano

Primo utilizzo

Pulizia della parte interna

Prima di utilizzare l'elettrodomestico per la prima volta, lavare la parte interna e tutti gli accessori interni con acqua tiepida e sapone neutro per da eliminare l'odore tipico dei prodotti nuovi, quindi asciugare tutto perfettamente.

Importante Non adoperare detersivi o polveri abrasive perché potrebbero danneggiare le finiture.

- Regolare il piedino inferiore in modo che l'elettrodomestico sia stabile.
- Per il primo utilizzo, accendere l'elettrodomestico 2-3 ore prima di inserire gli alimenti.

Utilizzo quotidiano

Collocare i vari alimenti in scomparti diversi, in base a quanto indicato nella tabella seguente.

Comparti del frigorifero	Tipo di alimento
Sportelli o vassoi sporgenti del comparto frigorifero	<ul style="list-style-type: none">• Alimenti con conservanti naturali (ad es. marmellate, succhi di frutta, bevande, condimenti).• Non conservare alimenti deperibili.
Cassetto frutta e verdura	<ul style="list-style-type: none">• Frutta, verdura e aromi devono essere collocati separatamente nell'apposito contenitore.• Non conservare in frigorifero banane, cipolle, patate e aglio.
Ripiani del frigorifero	<ul style="list-style-type: none">• Uova e latticini.• Alimenti che non devono essere cucinati (ad es. cibi pronti, salumi, avanzi).

Consigli sull'impostazione della temperatura: È preferibile impostare la temperatura di 4°C. Con l'impostazione consigliata, si ottimizza il tempo di conservazione del congelatore non superiore a 3 giorni. Con altre impostazioni, il tempo di conservazione ottimizzato può diminuire.

Ripiani mobili

Le pareti del frigorifero sono dotate di una serie di guide che consentono di collocare i ripiani in varie posizioni.

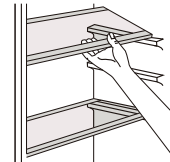

Posizionamento dei vassoi sporgenti negli sportelli

I vassoi sporgenti dello sportello possono essere smontati per la pulizia. Per smontare un vassoio sporgente, estrarlo delicatamente seguendo la direzione delle frecce fino a liberarlo, quindi e ricollocarlo nella posizione desiderata dopo la pulizia.

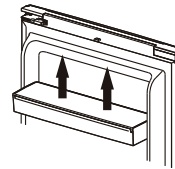

Impostazione dell'umidità nel comparto frutta e verdura

Umidità bassa: spostare il regolatore a sinistra. Umidità alta: spostare il regolatore a destra.



Utilizzo quotidiano

Prima di utilizzare per la prima volta l'erogatore dell'acqua, rimuovere e pulire il serbatoio dell'acqua collocato all'interno del comparto frigorifero.

1. Sollevare e rimuovere il vassoio sporgente del serbatoio.

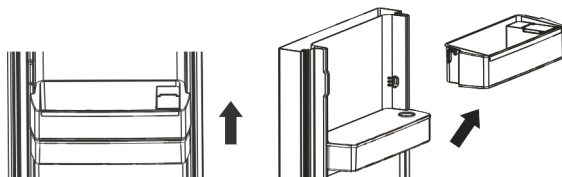

2. Rimuovere il serbatoio dell'acqua. Staccare il coperchio superiore e lavare e pulire sia il serbatoio che il coperchio.

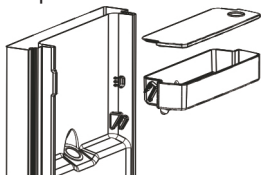

3. Dopo la pulizia, riposizionare il serbatoio dell'acqua, il coperchio e il vassoio sporgente del serbatoio come indicato di seguito:

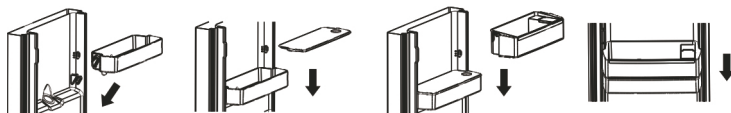

4. Pulire la leva dell'erogatore fuori dallo sportello del frigorifero.

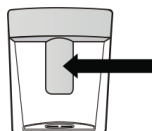

Riempimento del serbatoio dell'acqua

1. Apri il piccolo coperchio sulla parte superiore del vassoio sporgente del serbatoio.
2. Riempire il serbatoio dell'acqua con acqua potabile fino alla linea 2 L.
3. Chiudere il coperchio. Accertarsi che sia chiuso saldamente.

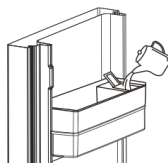

Erogazione dell'acqua

Spingere delicatamente la leva dell'erogatore con un bicchiere o un contenitore. Per arrestare il flusso, allontanare il bicchiere dalla leva.



Utilizzo quotidiano

Suggerimenti utili

- Questo elettrodomestico un frigorifero destinato ad ambienti domestici, adatto alla conservazione di alimenti da consumare a breve termine, ad es. frutta, verdura, bevande ecc.
Non utilizzarlo come apparecchiatura specialistica per la conservazione di prodotti soggetti a rigidi requisiti di temperatura, ad es. medicinali ecc.
- Lasciare raffreddare gli alimenti cotti fino a quando raggiungono la temperatura ambiente prima di collocarli nell'elettrodomestico.
- È preferibile sigillare gli alimenti prima di collocarli nell'elettrodomestico.
- Non collocare gli alimenti davanti all'uscita dell'aria, altrimenti potrebbe ostruirsi e gli alimenti potrebbero congelarsi.

Pulizia

Per motivi igienici, pulire regolarmente la parte interna dell'elettrodomestico e gli accessori.



Attenzione! Durante la pulizia, scollegare l'elettrodomestico dalla rete elettrica. Pericolo di scosse elettriche! Prima della pulizia, spegnere l'elettrodomestico e togliere la spina dalla presa; in alternativa, spegnere l'elettrodomestico e staccare l'interruttore o il fusibile. Non pulire mai l'elettrodomestico con una pulitrice a vapore, altrimenti potrebbe accumularsi umidità nei componenti elettrici con il rischio di scosse elettriche. Il vapore caldo, inoltre, può danneggiare i componenti in plastica. Prima di rimettere l'elettrodomestico in servizio, asciugarlo perfettamente.

Importante Oli volatili e solventi organici (ad es. succo di limone, succo di scorza d'arancia, acido butirrico, detersivi contenenti acido acetico) possono aggredire e rovinare i componenti in plastica.

- Evitare il contatto di tali sostanze con i componenti dell'elettrodomestico.
- Non adoperare detersivi abrasivi.
- Togliere gli alimenti dal congelatore. Conservarli in un luogo fresco e coperto.
- Spegner l'elettrodomestico e togliere la spina dalla presa; in alternativa, spegnere l'elettrodomestico e staccare l'interruttore o il fusibile.
- Pulire l'elettrodomestico e gli accessori interni con un panno imbevuto di acqua tiepida. Dopo il lavaggio con acqua fresca, strofinare fino ad asciugare perfettamente.
- Quando è tutto asciutto, l'elettrodomestico può essere rimesso in servizio.

Inutilizzo per lunghi periodi

- Se l'elettrodomestico non viene utilizzato per un lungo periodo di tempo:
- Togliere gli alimenti e staccare il cavo di alimentazione.
- Pulire l'elettrodomestico come descritto nella sezione "Cura e pulizia - Generalità".
- Per evitare la produzione di cattivi odori all'interno, lasciare aperti gli sportelli dell'elettrodomestico e i cassetti del congelatore.

Interruzione della corrente

In caso di interruzione della corrente, per mantenere freddi gli alimenti in maniera sicura vedere la targhetta. Durante un'interruzione prolungata della corrente, soprattutto in estate, attenersi ai suggerimenti seguenti:

- Limitare al massimo l'apertura dello sportello o del cassetto.
- In caso di interruzione della corrente, non collocare altri alimenti nell'elettrodomestico.
- Se viene fornito un preavviso di interruzione della corrente di durata superiore al numero di ore indicate sulla targhetta, produrre un po' di ghiaccio e collocarlo nella parte superiore del comparto frigorifero.
- Il periodo di conservazione e la commestibilità degli alimenti si riducono. Per evitare rischi per la salute, gli alimenti che si scongelano devono essere consumati oppure cotti e ricongelati (se possibile).

Disponibilità dei ricambi

- Termostati, sensori di temperatura, circuiti stampati e lampade rimangono disponibili per almeno 7 anni dopo l'immissione sul mercato dell'ultima unità del modello.
- Maniglie e cerniere degli sportelli, vassoi e cestelli rimangono disponibili per almeno di 7 anni e le guarnizioni degli sportelli per almeno 10 anni dopo l'immissione sul mercato dell'ultima unità del modello.

Per contattare l'assistenza tecnica, visitare il nostro sito web: <https://corporate.haier-europe.com/en/>

Nella sezione "sito web", scegliere la marca del proprio prodotto e il proprio paese. Si aprirà il sito web specifico contenente il numero di telefono e il modulo per contattare l'assistenza tecnica.

Per ulteriori informazioni sul prodotto, consultare <https://eprel.ec.europa.eu/> o effettuare una scansione del codice QR apposto sull'etichetta energetica fornita con l'elettrodomestico.

Parte Più Fredda Del Frigorifero

Il simbolo sottostante indica la posizione dell'area più fredda del frigorifero. Quest'area è indicata in alto e vicino alla ventola dal simbolo o dal ripiano posizionato alla stessa altezza.



Per garantire la temperatura in questa zona, assicurarsi che la posizione di questo ripiano non venga cambiata.

INSTALLAZIONE DELL'INDICATORE DI TEMPERATURA

Per poter effettuare un'impostazione corretta, il frigorifero è dotato di un indicatore di temperatura che monitora la temperatura media nella parte più fredda. **AVVERTENZA:** questo indicatore

è destinato esclusivamente all'uso con il frigorifero. Assicurarsi di non utilizzarlo in un frigorifero diverso (l'area più fredda sarà differente) o per qualsiasi altro scopo.

Controllo della temperatura nella zona più fredda. Una volta installato l'indicatore di temperatura,

è possibile controllare periodicamente che la temperatura nella zona più fredda sia corretta.

Se necessario, regolare il termostato di conseguenza come descritto sopra. La temperatura all'interno del frigorifero è influenzata da diversi fattori, come la temperatura ambiente, la quantità di cibo conservato e la frequenza con cui viene aperta la porta. Tenere in considerazione questi fattori quando si imposta la temperatura.

Per garantire che il cibo nel frigorifero sia ben conservato, specialmente nella parte più fredda, assicurarsi che l'indicatore della temperatura mostri "OK".



Se "OK" non viene visualizzato, significa che la temperatura in quella parte è troppo elevata. Impostare il termostato su una posizione più alta. Attendere almeno 12 ore prima di regolare nuovamente il termostato. Dopo aver inserito alimenti freschi all'interno dell'elettrodomestico

o dopo ripetute (o prolungate) aperture della porta, è normale che l'indicazione "OK" non venga visualizzata sull'indicatore.

Bruksanvisning

Total No-Frost-kjøleskap

Innhold	
1.Sikkerhetsinformasjon	Side 1~9
2.Oversikt	Side 10~11
3.Installasjon	Side 12~21
4.Brukergrensesnitt	Side 22~23
5.Daglig bruk	Side 24~27

Takk for at du har kjøpt dette produktet.

Før du bruker kjøleskapet, må du lese denne brukerhåndboken nøye for å få best mulig ytelse. Oppbevar all dokumentasjon for senere bruk eller for andre eiere. Dette produktet er utelukkende beregnet på husholdningsbruk eller lignende bruksområder, for eksempel:

- personalets kjøkkenområder i butikker, kontorer og andre arbeidsmiljøer;
- på gårdsbruk, av hotellklientell, moteller og andre boligtyper
- ved seng og hotell (B & B)
- når det gjelder utsalgstjenester, tjenester og lignende bruksområder, er det ikke aktuelt.

Dette apparatet må kun brukes for lagring av mat, eventuell annen bruk anses som farlig, og produsenten vil ikke være ansvarlig for eventuelle utelatelser. Det anbefales at du er oppmerksom på garantivilkårene.

SIKKERHETSINFORMASJON

Les drifts- og installasjonsinstruksjonene nøye!

De inneholder viktig informasjon om hvordan du installerer, bruker og vedlikeholder apparatet.

Produsenten er ikke ansvarlig hvis du ikke overholder instruksjonene og advarslene.

Behold alle dokumentene for senere bruk eller for neste eier.

- **Ikke koble apparatet til strømforsyningen før alle paknings- og transittbeskyttere er fjernet. Hold barn borte fra emballasjen og dens deler. Kvelningsfare på grunn av brettede kartonger og plastfilm!**
- **La kompressoroljen stå i minst fire timer før du slår på produktet for å la kompressoroljen synke hvis den transporteres horisontalt.**
- **Kontroller at det ikke er noen transportskade.**
- **Ikke skad kjølevæskekreten.**

- Vedlikehold ventilasjonsåpninger i apparatets kabinet eller i den innebygde konstruksjonen må ikke tildekkes.
- Ikke bruk vann til å vaske kompressorens posisjon, tørk av med en tørr klut grundig etter rengjøring for å forhindre rust.
- Hånter alltid apparatet med minst to personer fordi det er tungt.
- Installer og juster apparatet i et område som passer for størrelse og bruk.
- Forsikre deg om at den elektriske informasjonen på typeskiltet stemmer overens med strømforsyningen. Hvis ikke, kontakt en elektriker.
- Apparatet drives av en 220-240 VAC / 50 Hz strømforsyning. Unormal spenningssvingning kan føre til at apparatet ikke starter, eller at temperaturreguleringen eller kompressoren blir skadet, eller det kan være unormal støy under bruk. I slike tilfeller skal det monteres en automatisk regulator.
- Bare for Storbritannia: Apparatets strømkabel er utstyrt med 3-ledningskontakt (jording) som passer til en standard 3-ledningskontakt (jordet). Aldri kutt av eller demonter den tredje pinnen (jording). Etter at apparatet er installert, skal støpselet være tilgjengelig.

- **Pass på at strømledningen ikke sitter fast under apparatet under og etter at apparatet er fraktet/flyttet, for å unngå at nettkabelen blir kuttet eller skadet. Hvis strømledningen er skadet, må den byttes ut av produsenten, serviceagenten eller tilsvarende kvalifiserte personer for å unngå fare.**
- **Ikke installer apparatet på fuktige, oljete eller støvete steder eller utsett det for direkte sollys eller vann.**
- **Ikke installer apparatet nær varmeren eller brennbart materiale.**
- **FOR apparater med fryserom: hvis det er strømbrudd, må du ikke åpne lokket. Frossen mat bør ikke påvirkes hvis feilen varer i mindre enn de timene som er angitt på klassifiseringsetiketten (temperaturstigningstid). Hvis feilen varer lengre, bør maten sjekkes og spises umiddelbart, eller tilberedes og deretter fryses på nytt.**
- **Hvis du opplever at lokket på apparatet er vanskelig å åpne like etter at du har lukket det, må du ikke bekymre deg. Dette skyldes trykkforskjellen som vil utjevnes og la lokket åpnes normalt etter noen minutter.**
- **Oppbevar ikke medisiner, bakterier eller kjemiske midler i apparatet. Dette apparatet er et husholdningsapparat, det anbefales ikke å lagre materialer som krever strenge temperaturer.**
- **Ikke dra i eller fold strømledningen for mye, eller trykk på pluggen med våte hender.**

- **Ikke oppbevar produkter som inneholder brennbart drivmiddel (f.eks. spraybokser) eller eksplosive stoffer i apparatet. Eksplosjonsfare!**
- **Ikke plasser ustabile gjenstander (tunge gjenstander, beholdere fylt med vann) oppå kjøleskapet for å unngå personskader forårsaket av fall eller elektrisk støt forårsaket av kontakt med vann.**
- **Ikke bruk elektriske apparater inne i matlagingsrom, med mindre de er av den typen som anbefales av produsenten.**
- **Ikke berør innvendige kjøleelementer, spesielt med våte hender, for å unngå sprekker og skader.**
- **Her er barn i fare, personer som har begrensede fysiske, mentale eller sensoriske evner, så vel som personer som har utilstrekkelig kunnskap om sikker bruk av apparatet.**
- **Kontroller at barn og sårbare mennesker har forstått farene. En person som er ansvarlig for sikkerhet, må føre tilsyn med eller instruere barn og sårbare personer som bruker apparatet. Bare barn fra åtte år og oppover kan bruke apparatet.**
- **Barn skal ikke leke med apparatet.**

- Barn mellom 3 og 8 år kan laste og losse dette apparatet.
- FOR apparater med fryserom: oppbevar ikke væsker på flaske eller hermetikk (spesielt kullsyreholdige drikker) i fryserommet. Flasker og bokser kan sprekke!
- FOR apparater med fryserom: Legg aldri frossen mat rett fra fryserommet i munnen. Fare for forbrenning ved lave temperaturer!
- Hold plastdeler og dørpakningen fri for olje og fett. Ellers blir plastdeler og dørtetningen porøs.
- Trekk ut strømledningen fra stikkkontakten før du utfører en operasjon.
- Ikke bruk mekaniske enheter eller andre metoder for å akselerere avrimingsprosessen, bortsett fra de som anbefales av produsenten.
- Ikke bruk spisse eller skarpe gjenstander som kniver eller gafler til å fjerne frosten.
- Bruk aldri hårføner, elektriske varmeapparater eller andre slike elektriske apparater for avising.
- Det anbefales å holde pluggen ren, alt for mye støvresten på pluggen kan være årsaken til brann.
- Ikke prøv å reparere, demontere eller modifisere apparatet på egen hånd. I tilfelle reparasjon, kontakt alltid vår kundeservice.

- **Overvåk barn mens apparatet rengjøres eller vedlikeholdes.**
- **Ikke rengjør de kalde glasshyllene med varmt vann. Plutselig temperaturendring kan føre til at glasset knekker.**
- **ADVARSEL: Rørene til kjølekretsen overfører en liten mengde av et miljøvennlig, men brennbart kjølemiddel (R600a) og isolasjonsgass (cyklopentan). Det skader ikke ozonlaget og øker ikke drivhuseffekten. Hvis kjølemediet slipper ut, kan det skade øynene eller antennes.**
- **Hvis kjølemediekretsen skulle bli skadet:**
 - **Slå av apparatet og trekk ut støpselet.**
 - **Hold åpen ild og/eller tennkilder vekk fra apparatet,**
 - **Ventiler rommet grundig i flere minutter,**
 - **Informér kundeservice.**
- **ADVARSEL: Ikke skad pluggen og/eller strømledningen. dette kan føre til elektriske støt eller branner.**
- **ADVARSEL: Ikke bruk flere bærbare stikkontakter eller bærbare strømforsyninger. Vi anbefaler ikke bruk av skjøteledninger og flerveisadaptere.**
- **Ikke prøv å sitte eller stå på toppen av apparatet. Du kan skade deg selv eller skade det. Dette apparatet er ikke designet for stabling med andre apparater.**
- **Produktet er bare designet og bygget for husholdningsbruk.**

- Bare originale deler levert av produsenten kan brukes. Produsenten garanterer at bare disse delene tilfredsstiller sikkerhetskravene.
- Åpning av døren i lange perioder kan føre til en betydelig økning av temperaturen i rommene til apparatet.
 - Rengjør regelmessig overflater som kan komme i kontakt med mat og tilgjengelige dreneringssystemer.
 - Rengjør vanntanker hvis de ikke har blitt brukt i løpet av 48 timer; skyll vannsystemet som er koblet til en vannforsyning, hvis vann ikke har blitt drenert i løpet av fem dager.
 - Oppbevar rått kjøtt og fisk i egnede beholdere i kjøleskapet, slik at det ikke kommer i kontakt med eller drypper på annen mat.
 - Tostjerners frosne matrom (hvis de ses på apparatet) egner seg til oppbevaring av forhåndsforfrosset mat, oppbevaring eller laging av iskrem, og å lage isbiter.
 - Ett-, to- og trestjerners rom, hvis de er til stede på apparatet, egner seg ikke for frysing av fersk mat.
 - Hvis apparatet blir stående tomt i lange perioder, må du slå av, tine, rense, tørke det, og la døren stå åpen for å forhindre at det utvikler seg mugg i apparatet.

- **FOR vinkjølere: Dette apparatet skal utelukkende brukes til oppbevaring av vin**
- **FOR et frittstående apparat: dette kjøleutstyret er ikke ment å brukes som et innebygd apparat**
- **FOR apparater uten 4-stjerners rom: dette kjøleapparatet egner seg ikke for frysing av matvarer**
- **Utskiftbar (kun LED) lyskilde av en profesjonell**
- **Dette produktet inneholder en lyskilde for energieffektivitetsklasse G.**

Kassering av gamle apparater



Dette apparatet er merket i henhold til det europeiske direktivet 2012/19/EU om elektrisk og elektronisk utstyr (WEEE).

WEEE inneholder både forurensende stoffer (som kan forårsake negative konsekvenser for miljøet) og grunnleggende komponenter (som kan gjenbrukes). Det er viktig å ha WEEE utsatt for spesifikke behandlinger for å kunne fjerne og kassere alle forurensende stoffer på en forsvarlig måte, gjenvinne og resirkulere alle materialer.

Enkeltpersoner kan spille en viktig rolle i å sikre at WEEE ikke blir et miljøproblem. Det er avgjørende å følge noen få grunnleggende regler:

- WEEE skal ikke behandles som husholdningsavfall.
- WEEE skal overleveres til de relevante innsamlingspunktene som administreres av kommunen eller av registrerte selskaper. I mange land kan det for store WEEE forekomme hjemmeinnsamling.

I mange land, når du kjøper et nytt apparat, kan det gamle bli returnert til forhandleren som må samle det inn gratis på en til en-basis, så lenge utstyret er av tilsvarende type og har samme funksjoner som det medfølgende utstyret.

Oversikt

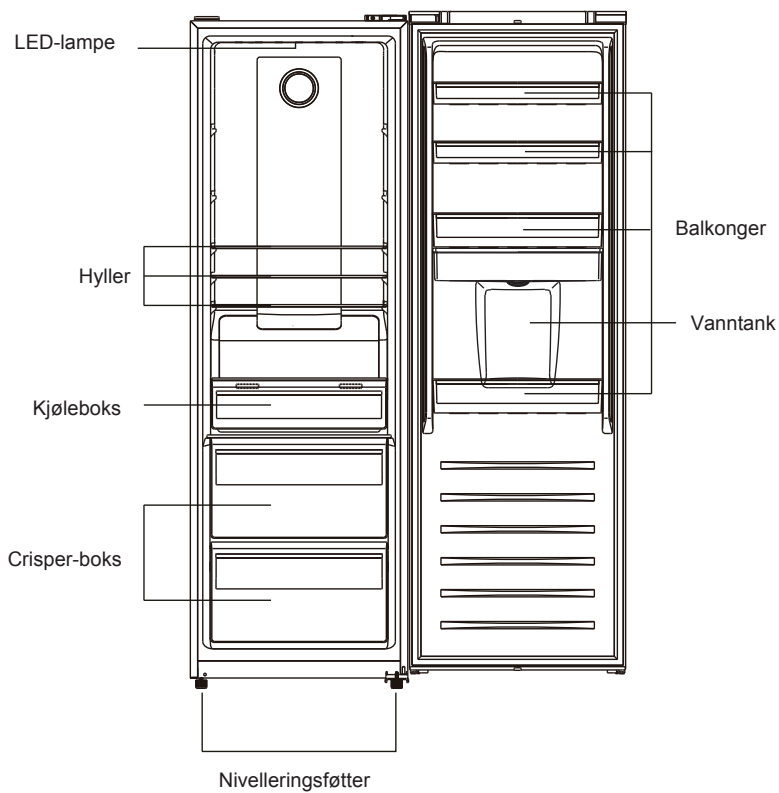

Merk: Bildet over er kun ment for referanse. Ekte apparater er antakelig forskjellige.

Oversikt

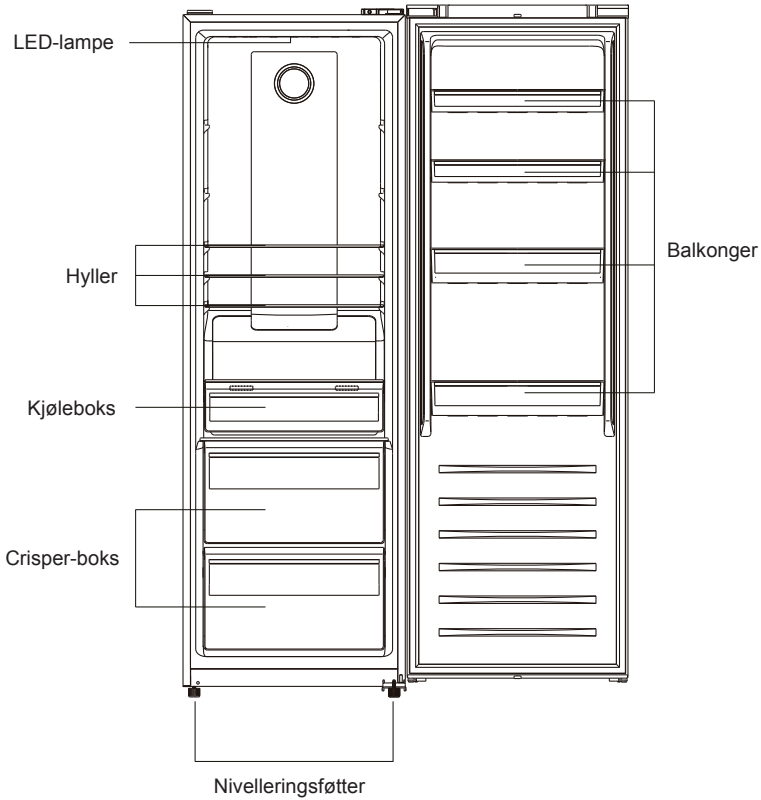

* Den mest energibesparende konfigurasjonen krever at skuffer, matboks og hyller plasseres i produktet og at viften er av, se bildene ovenfor.

** Bildene ovenfor er bare ment som referanse. Den faktiske konfigurasjonen vil avhenge av det fysiske produktet eller den fysiske erklæringen fra distributøren.

Merk: Bildet over er kun ment for referanse. Ekte apparater er antakelig forskjellige.

INSTALLASJON

ADVARSEL! Apparatet er tungt. Håndter alltid med minst to personer.

Før første gangs bruk

- Fjern alt emballasjemateriale.
- Rengjør apparatet med vann og et mildt vaskemiddel, og tørk det med en myk klut.
- Sjekk om strømforsyning, stikkontakt og sikring passer til typeskiltet.
- Kontroller om stikkkontakten er jordet og at det ikke er noen multikontakt eller utvidelse tilstede.
- Sjekk om strømkontakten er tilgjengelig etter at apparatet er posisjonert.
- Kjøleskap- og frysertemperatur settes automatisk til henholdsvis 4 °C og 18 °C. Dette er de anbefalte innstillingene. Hvis du ønsker det, kan du endre temperaturen manuelt. Se Justere temperaturen.

Miljøforhold

- Dette apparatet skal installeres i et rom som er tørt og godt ventilert.
- Ikke installer apparatet i nærheten av andre varmeavgivende apparater (ovner, kjøleskap) uten isolasjon eller utsatt for direkte sollys.
- Hvis dette apparatet er plassert i et kaldt miljø (som et skur, uthus eller garasje), vil ytelsen bli påvirket, og dette kan skade maten.

Monter produktet i en posisjon der omgivelsestemperaturen ikke er lavere eller høyere enn driftstemperaturen: i dette tilfellet fungerer ikke apparatet skikkelig.

- **Utvidet temperert (SN):** 'dette kjøleapparatet er ment å brukes ved omgivelsestemperaturer fra 10 °C til 32 °C'.
- **Temperert (N):** 'dette kjøleapparatet er ment å brukes ved omgivelsestemperaturer fra 16 °C til 32 °C'.
- **Subtropisk (ST):** 'dette kjøleapparatet er ment å brukes ved omgivelsestemperaturer fra 16 °C til 38 °C'.
- **Tropisk (T):** 'dette kjøleapparatet er ment å brukes ved omgivelsestemperaturer fra 16 °C til 43 °C'.

Nivellere apparatet

Apparatet skal plasseres på en flat og solid overflate

1. Vipp apparatet litt bakover.
2. Drei føttene med klokken for å heve kjøleskapet.
3. Drei føttene mot klokken for å senke kjøleskapet.

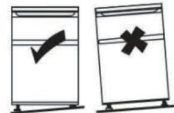

Flytte apparatet

1. Fjern all mat og trekk ut stikkontakten
2. Fest hyller og andre bevegelige deler i kjøleskapet og i fryseren med teip.
3. Ikke vipp kjøleskapet mer enn 45° for å unngå å skade kjølesystemet.

TIPS FOR LAGRING AV MAT

Plasser forskjellige matvarer i forskjellige rom i henhold til tabellen nedenfor:

Kjøleskaprom	Type mat
Dør eller balkonger i kjøleskaprom	<ul style="list-style-type: none">• Mat med naturlige konserveringsmidler, som syltetøy, juice, drikke, krydder• Ikke oppbevar bederelig mat
Sprø-skuffer (salatskuff)	<ul style="list-style-type: none">• Fukt, urter og grønnsaker skal plasseres separat i sprø-beholderen• Ikke oppbevar bananer, løk, poteter, hvitløk i kjøleskapet
Kjøleskaphylle – midten	<ul style="list-style-type: none">• Meieriprodukter, egg
Kjøleskaphylle – toppen	<ul style="list-style-type: none">• Mat som ikke trenger matlagning, for eksempel mat som er ferdigmat, delikatesser, rester
Fryseskuff(er)/brett	<ul style="list-style-type: none">• Matvarer til langvarig oppbevaring• Nederste skuff for rått kjøtt, fjærfe, fisk• Midtskuff for frosne grønnsaker, chips• Toppbrett for is, frossen frukt, frosne bakevarer

- Det anbefales å stille temperaturen til 4 °C i kjøleskapet, og om mulig ved -18 °C i fryserrommet.
- For de fleste matkategorier oppnås den lengste lagringstiden i kjøleskapet med kaldere temperaturer. Siden noen spesielle produkter (som fersk frukt og grønnsaker) kan bli skadet med kaldere temperaturer, anbefales det å oppbevare dem i sprø-skuffene, når tilstede. Hvis den ikke er til stede, må du opprettholde en gjennomsnittlig innstilling av termostaten.
- For frossen mat, se lagringstiden skrevet på matemballasjen. Denne lagringstiden oppnås når innstillingen respekterer rommets referansetemperaturer (én stjerne -6 °C, to stjerner -12 °C, tre stjerner -18 °C)

Tips for oppbevaring av mat i kjøleskapet

- Hold kjøleskapstemperaturen under 5 °C.
- Varm mat må avkjøles til romtemperatur før den lagres i apparatet.
- Mat som er lagret i kjøleskapet, bør vaskes og tørkes før oppbevaring.
- Mat som skal lagres bør forsegles ordentlig for å unngå lukt eller smakendringer. Det anbefales å holde maten tildekket med materialer som er smaksløse, upåklagelig for luft og vann, gift- og forurensningsfri, for å unngå forurensning og luktoverføring.
- Det anbefales å ikke forhindre luftuttakene i kjølerommet.
- Ikke oppbevar store mengder mat. La det være mellomrom mellom matvarer slik at kald luft strømmer rundt dem, for bedre og mer homogen kjøling.
- La det være et gap mellom maten og de indre veggene, slik at luften kan strømme.
- På en spesiell måte må du ikke oppbevare mat mot bakveggen, da maten kan fryse.
- Eldringsprosessen til noen frukt og grønnsaker (som meloner, papaya, banan, ananas osv.) kan akselereres i kjøleskapet. Derfor anbefales det ikke å oppbevare dem i kjøleskapet. Modningen av sterkt grådige frukter kan imidlertid fremmes i en viss periode. Løk, hvitløk, ingefær og andre rotgrønnsaker bør også oppbevares ved romtemperatur.

Tips for frysing av fersk mat

- Fryserrommet er egnet for frysing av fersk mat og lagring av frossen og dypfrost mat i lang tid
- Legg den ferske maten som skal fryses, i fryserrommet
- Maksimum mengde mat som kan fryses på 24 timer, er spesifisert på typeskiltet
- Fryseprosessen varer i 24 timer: i denne perioden må du ikke tilføye annen mat som skal fryses

Tips for oppbevaring av mat i fryseren

- Hold fryserens temperatur ved $-18\text{ }^{\circ}\text{C}$
- Varm mat må avkjøles til romtemperatur før den lagres i fryserrommet
- Mat kuttet i små porsjoner vil fryse raskere og vil være lettere å tine og tilberede. Den anbefalte vekten for hver porsjon er mindre enn 2,5 kg
- Det er bedre å pakke maten før du legger den i fryseren.
- Opptint mat kan ikke fryses på nytt, med mindre den tilberedes først
- Ikke legg store mengder fersk mat i fryseren
- Mat kan oppbevares i fryseren ved en temperatur på minst $-18\text{ }^{\circ}\text{C}$ i 2 til 12 måneder, avhengig av egenskapene (f.eks. kjøtt: 3–12 måneder, grønnsaker 6–12 måneder). Ikke overskrid matens lagringstid, som anbefalt av produsentene.

STELL OG RENGJØRING

ADVARSEL! Koble apparatet fra strømforsyningen før rengjøring

Generelt

Apparatet bør rengjøres hver fjerde uke for godt vedlikehold og for å forhindre dårlig matlagring.

- Rengjør apparatets innside og hus med lunkent vann og litt nøytral såpe.
- Skyll og tørk med en myk klut.
- Rengjør kun tilbehøret med lunkent vann og nøytralt vaskemiddel. Forsikre deg om at såpen er skyllet av og at alle deler er tørre før du setter dem inn igjen i apparatet.
- Ikke rengjør deler av apparatet i oppvaskmaskin.
- La det gå minst fem minutter før du starter apparatet på nytt, ettersom hyppig start kan skade kompressoren.

FEILSØKING

I tilfelle et problem, sjekk alle viste muligheter og følg instruksjonene nedenfor før du kontakter kundeservice.

Problem	Mulig årsak	Mulig løsning
Apparatet fungerer ikke	Apparatet er slått av	Trykk på PÅ/AV-knappen for å slå på apparatet
	Stikkkontakten er ikke koblet til stikkkontakten	Koble til støpselet
	Sikringen har gått eller er defekt	Kontroller sikringen og bytt den om nødvendig
	Stikkkontakten er defekt	Feil i strømmettet bør utbedres av en elektriker
Apparatet går ofte eller går i for lang tid	Inne- eller utetemperaturen er for høy	Det er normalt at apparatet går lenger
	Apparatet har vært slått av i en periode	Normalt tar det åtte til tolv timer før apparatet er helt avkjølt
	En dør/skuff til apparatet er ikke tett lukket	Lukk døren/skuffen og forsikre deg om at apparatet er på et jevnt underlag, og at det ikke er noe mat eller beholdere som blokkerer døren
Kjøleskapet er skittent og/eller lukter ille	Kjøleskapet må rengjøres	Rengjør innsiden av kjøleskapet
	Mat med sterk lukt lagres i kjøleskapet	Pakk inn maten
Fuktighet på innsiden av kjøleskapet	Klimaet er for varmt og for fuktig	Øk temperaturen
	En dør/skuff til apparatet er ikke tett lukket.	Lukk døren/skuffen
	Matbeholdere eller væsker blir stående åpne	La varm mat avkjøles til romtemperatur, og dekk til mat og væske

Det akkumuleres fukt på kjøleskapene utenfor overflaten eller mellom døren(e) og skuffen	Klimaet er for varmt og for fuktig	Dette er normalt i fuktig klima og vil endres når fuktigheten synker
	Døren/skuffen er ikke lukket tett	Forsikre deg om at døren/skuffen er tett lukket
Sterk is og frost i fryserrommet	Varene var ikke tilstrekkelig pakket	Pakk alltid varene godt
	En dør/skuff til apparatet er ikke tett lukket	Lukk døren/skuffen
Uvanlige lyder	Apparatet er ikke nivellert	Juster føttene på nytt
	Apparatet berører veggen eller andre gjenstander	Flytt apparatet litt
Grensesnittets LED-lamper blinker	En av sensorene er utenfor rekkevidde	Kontakt assistansen
En alarm piper	Kjøleskapets dør er åpen	Lukk døren eller slå av alarmen manuelt
Innvendig belysning eller kjølesystem fungerer ikke	LED-lampen er ute av drift	Ring service for å skifte lampen

Under drift kan sideveggene og omkretsen av fryserrommet være varmt: Dette er normalt og skyldes produktets normale driftssyklus.

Installasjon

Dør-reversibilitet

Før du reverserer døren, må du forberede verktøy og materiale: rett skrutrekker, kryssskrutrekker, skift nøkkel og komponenter inkludert i polybagen.

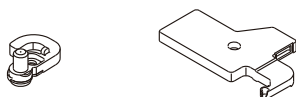

Venstre hjelpelukker x1

Venstre topphengseldeksel x1

1. Fjern de øvre kabelboksdekslene.

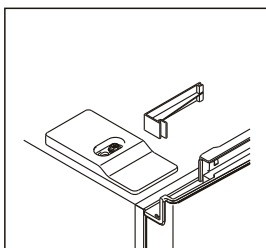
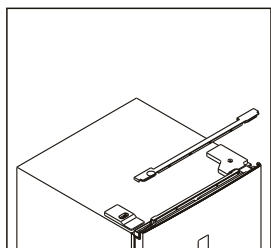

2. Løsne høyre hengseldeksel, og koble fra kontaktene til dørbryteren og skjermen.

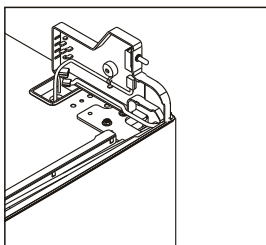
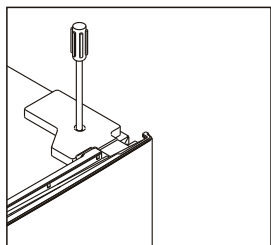

Installasjon

3. Løsne og fjern øvre hengsel, og fjern deretter døren.

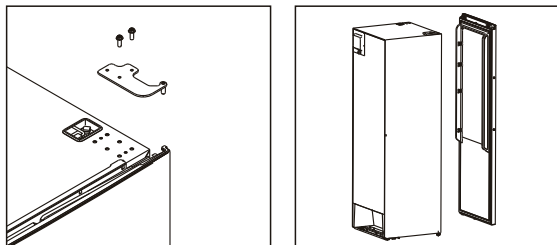

4. Fjern høyre hjelpelukker, og ta ut venstre hjelpelukker fra bagen for tilbehør og sett den på venstre side.

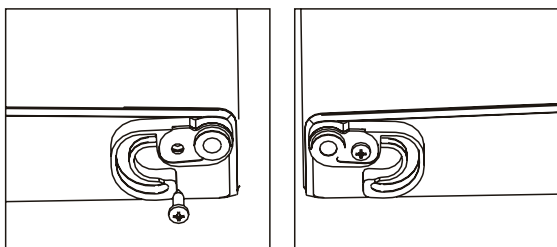

5. Løsne det nederste hengselet, og fjern den justerbare foten fra venstre side til høyre.

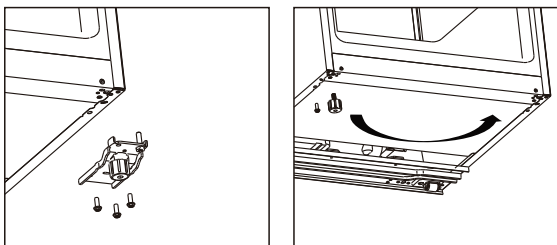

6. Skru løs og flytt den nedre hengselpinnen fra høyre side til venstre. Deretter setter du nedre hengsel på venstre side av apparatet.

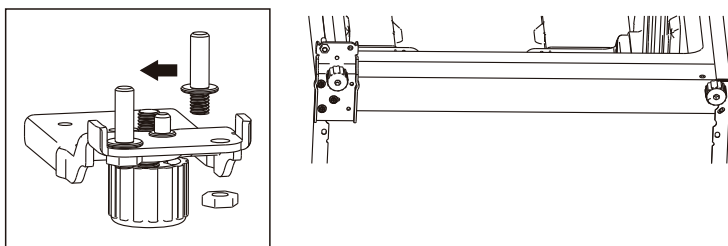

Installasjon

7. Skru løs og flytt den øverste hengselpinnen fra undersiden til øvre side. Fjern dørbrøyteren fra høyre hengseldeksel, og monter den i venstre hengseldeksel som er plassert i bagen for tilleggsutstyr.

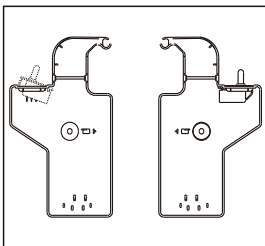
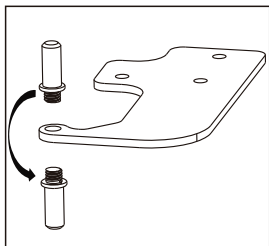

8. Skru løs og flytt det øvre dekorative dekselet på venstre side og installer det på høyre side.

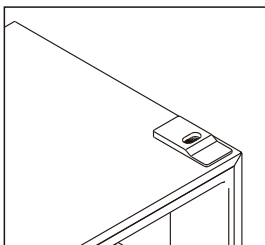
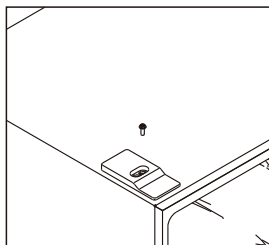

9. Løsne kjøleskapet og fryserdørpakningene og fest dem deretter etter rotering.

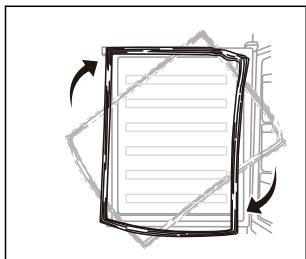

10. Installer døren, og flytt deretter tilkoblingsledningene fra høyre side til venstre.

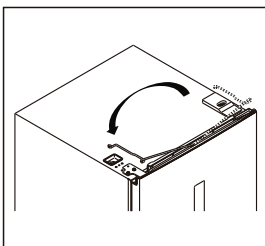
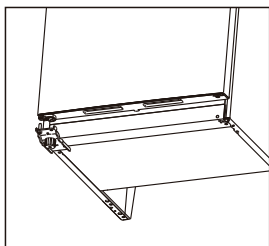

Installasjon

11. Installer det øverste hengselet til venstre. Juster topphengselet litt under montering for å sikre at pakningen er godt forseglet.

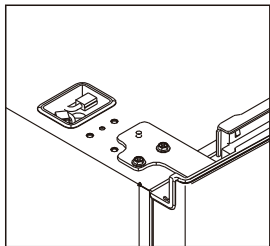

12. Koble til kontaktene for dørbryteren og skjermen, og installer det venstre øvre hengseldekslet.

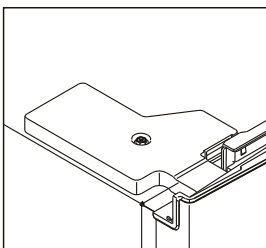
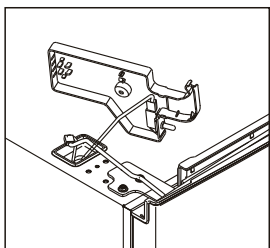

13. Installer de øvre kabelboksdekslene på høyre side.

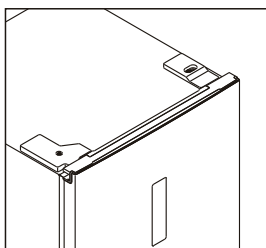
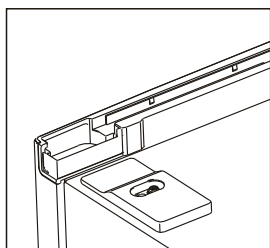

Installasjon

Montere dørhåndtak

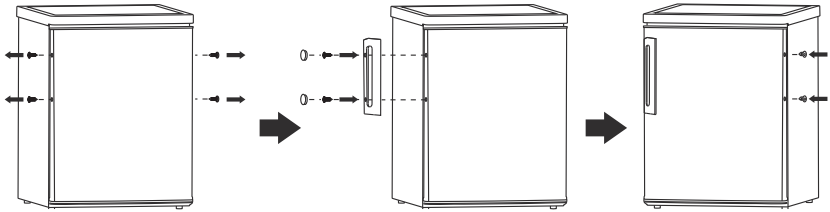

Plassbehov

- Hold tilstrekkelig avstand til døren åpen.
- Det anbefales å holde minst 10 mm klaring på sider.

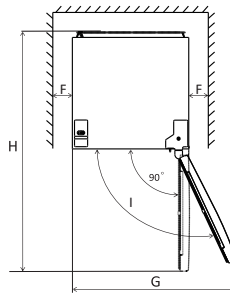
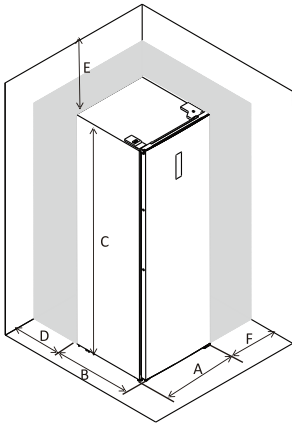

A	600
B	650
C	1850
D	min. 50
E	min. 50
F	min. 10
G	835
H	1323
I	115°

Merk: dette kjøleutstyret er ikke ment å brukes som et innebygd apparat

Nivellering av maskinen

For å gjøre dette justerer du de to nivelleringsføttene foran maskinen.

Hvis enheten ikke er plan, vil ikke dørene og magnetiske tetningsjusteringer dekkes ordentlig.

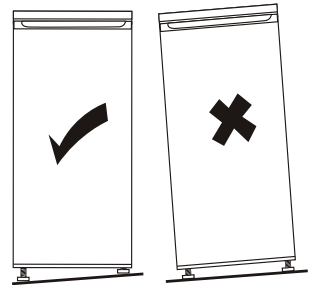
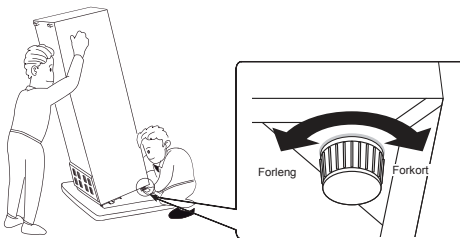

Brukergrensesnitt

Bruke kontrollpanelet

1.0 Innføring i brukergrensesnittet

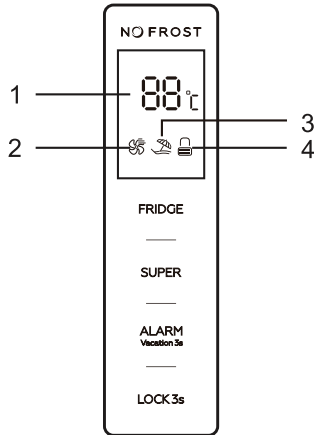

1.1 Betjeningsknapper

FRIDGE: Temperaturkontroll for apparatet

SUPER: Velg og bortvelg supermodus

ALARM/VACATION: Fjern døråpningsalarmen, velg og bortvelg feriemodus

LOCK: Låsing og opplåsing

1.2 LED-display

1. Visningsvindu for forhåndsinnstilt temperatur

2. Supermodus-ikon

3. Feriemodus-ikon

4. Låse- og opplåsingsikon

2.0. Illustrasjon av knappene

Alle knappene er kun gyldige i opplåsningsstatus.

Kort pip etter hver trykk på knappene.

Brukergrensesnitt

2.1. FRIDGE: Temperaturkontroll for apparatet

Tilgjengelig bare for brukerdefinert modus. Følg metodene nedenfor for å oppheve valget av supermodus og feriemodus, og deretter velges brukerdefinert modus.

2.2. SUPER: Velg og bortvelg supermodus

Trykk på **"SUPER"**-knappen for å velge supermodus. Etter fem sekunder blinker supermodusikonet, supermodusen velges.

Når supermodus er valgt, lyser supermodusikonet, og skjermvinduet vil vise 2°C.

I supermodus trykker du på **"FRIDGE"**-knappen. supermodusikonet blinker tre ganger, men frysetemperaturen kan ikke endres.

Hvis du vil gå ut av supermodus,

- Trykk på **"SUPER"**-knappen for å oppheve valget av supermodus,
- Eller etter 3 timer med supermodus uten noen operasjon stopper kjøleskapet automatisk og går inn i forrige innstilling.

Advarsel:

I supermodus kan lyden fra apparatet være noe høyere enn normal drift.

2.3. ALARM/VACATION: Fjern døråpningsalarmen, velg og bortvelg feriemodus

Hurtigtrykk på **"ALARM/VACATION"**-knappen for å slette døråpningsalarmen.

Trykk på knappen **"ALARM/VACATION"** i tre sekunder for å velge feriemodus. Etter fem sekunder blinker ferie-modusikonet, ferie-modusen velges.

Når feriemodus er valgt, lyser ferie-modusikonet, og skjermvinduet vil vise 17°C.

I feriemodus vil ikke **"FRIDGE"**-knappen reagere på berøring.

Et kort trykk på **"SUPER"**-knappen kan avslutte feriemodus og gå inn i supermodus.

Trykk på knappen **"ALARM/VACATION"** i tre sekunder for å bortvelge feriemodus.

2.4. LOCK: Låsing og opplåsing

Hvis du trykker på **"LOCK"**-knappen i tre sekunder for å låse kontrollpanelet, vil låse og låse opp-ikonet være .

I låsestatus, trykk på hvilken som helst knapp, låse- og opplåsingsikonet blinker tre ganger.

Hvis du trykker på **"LOCK"**-knappen i tre sekunder for å låse opp kontrollpanelet, vil låse og låse opp-ikonet være .

I opplåsingsstatus er alle knappene tilgjengelige.

Hvis ingen operasjoner på 25 sekunder, låses kontrollpanelet automatisk.

3.0. Døråpningsalarm

Hvis døren fortsatt åpnes i 90 sekunder, lyder døråpningsalarmen.

Lukk døren for å stoppe døråpningsalarmen.

Eller hurtigtrykk på **"ALARM/VACATION"**-knappen for å slette døråpningsalarmen.

Daglig bruk

Første gangs bruk

Rengjøring av interiøret

Før du bruker apparatet for første gang må du vaske interiøret og alt innvendig tilbehør med lunken vann og noe nøytral såpe for å fjerne den typiske lukten av et helt nytt produkt, deretter tørke grundig.

Viktig! Ikke bruk vaskemidler eller slipepulver, da dette vil skade overflatene.

- Juster den justerbare foten for å holde apparatet stabilt.
- For første gangs bruk skal du slå på apparatet i 2-3 timer før du plasserer mat i det.

Daglig bruk

Plasser forskjellige matvarer i forskjellige rom i henhold til tabellen nedenfor

Kjøleskapsrom	Type mat
Dør eller balkonger i kjøleskapsrom	<ul style="list-style-type: none">• Mat med naturlige konserveringsmidler, som syltetøy, juice, drikke, krydder.• Ikke oppbevar bederelig mat.
Crisper-skuff	<ul style="list-style-type: none">• Frukt, urter og grønnsaker skal plasseres separat i crisper-beholderen.• Ikke oppbevar bananer, løk, poteter, hvitløk i kjøleskapsrommet.
Kjøleskaphylle	<ul style="list-style-type: none">• Meieriprodukter, egg• Mat som ikke trenger matlaging, for eksempel mat som er ferdigmat, delikatesser, rester.

Anbefalt temperaturinnstilling: 4°C anbefales.

Under anbefalt innstilling er den beste oppbevaringstiden i fryseren høyst tre dager. Den beste oppbevaringstiden kan reduseres under andre innstillinger.

Tilpassbare hyller for tilbehør

Veggene i kjøleskapsrommet er utstyrt med en rekke skinner, slik at hyllene kan plasseres etter behov.

Plassering av dørbalkongene

Dørbalkonger kan demonteres for rengjøring. For å gjøre demonteringen på følgende måte: Trekk gradvis ut balkongen i pilens retning til den kommer fri, etter rengjøring, omplasser den.

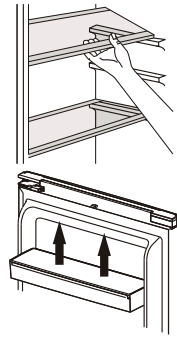

Innstilling av fuktigheten i crisper

Lav fuktighet: Flytt regulatoren til venstre. Høy fuktighet: flytt regulatoren til høyre



Daglig bruk

Før du bruker vanddispenseren for første gang, fjern og rengjør vanntanken inne i kjølerommet.

1. Løft og fjern tankbalkongen.

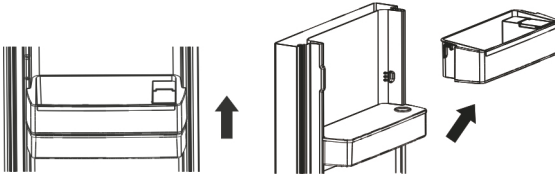

2. Fjern vanntanken. Ta av toppdekselet, og vask og rengjør både tanken og dekselet.

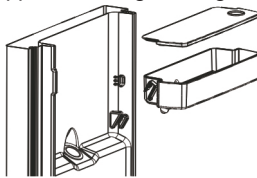

3. Etter rengjøring, omplasser vanntank, deksel og tankbalkong som nedenfor:

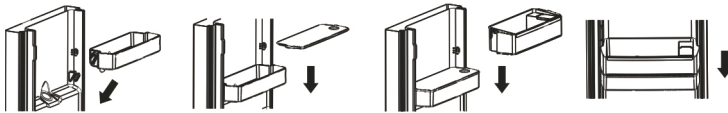

4. Rengjør dispenserspaken på utsiden av kjøleskapet.

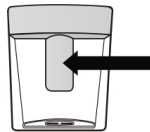

Fyll vanntanken

1. Åpne det lille lokket på toppen av tankbalkongen.
2. Fyll vanntanken med drikkevann opp til 2 L-linjen.
3. Lukk lokket. Påse at det er stengt.

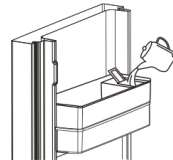

Dispenseringsvann

Skyv dispenserens spake forsiktig med et glass eller beholder. Du stopper flyten ved å trekke glasset bort fra spaken.



Daglig bruk

Nyttige hint og tips

- Det er et husholdningskjøleskap som er egnet til korttidslagring av mat, som frukt, grønnsaker, drikkevarer osv.
Det skal ikke brukes som spesialutstyr til å lagre noe med strenge krav til temperatur, for eksempel medisiner osv.
- Tilberedt mat skal avkjøles til romtemperatur før den plasseres i apparatet.
- Vi anbefaler å pakke maten før den plasseres i apparatet.
- Ikke plasser mat direkte mot luftuttaket. Det kan blokkere luftuttaket og fryse maten.

Rengjøring

Av hygieniske årsaker skal utstyrets interiør, inkludert tilbehørets interiør, rengjøres regelmessig.



Forsiktighet! Apparatet må ikke kobles til strømmettet under rengjøring. Fare for elektrisk støt!
Før du rengjør utstyret må du slå av apparatet og ta ut støpselet fra strømmettet, eller slå av eller slå av effektbryteren eller sikringen. Rengjør aldri apparatet med damprensere. Fuktighet kan samle seg i elektriske komponenter, fare for elektrisk støt! Varm damp kan føre til skade på plastdeler.
Apparatet må være tørt før det tas i bruk igjen.

Viktig! Eterealoljer og organiske løsemidler kan angripe plastdeler, f.eks. sitronsaft eller juiceform-appelsinskall, menylsyre, rengjøringsmiddel som inneholder eddiksyre.

- Ikke la slike stoffer komme i kontakt med apparatdelene.
- Ikke bruk rengjøringsmidler med slipemidler
- Fjern maten fra fryseren. Oppbevar maten på et kjølig sted og godt tildekket.
- Slå av apparatet og ta ut støpselet fra strømmettet, eller slå av effektbryteren eller sikringen.
- Rengjør apparatet og interiørtilbehøret med en klut og lunkent vann. Etter rengjøringen tørker du med ferskvann og gnir tørt.
- Etter at alt er tørt setter du apparatet tilbake i drift.

Ikke-bruk i lange perioder

- Hvis apparatet ikke brukes over lengre tid:
- Ta ut maten og trekk ut strømledningen.
- Rengjør apparatet som beskrevet i avsnittet «Stell og rengjøring – Generelt».
- Hold døren og fryserkuffene/-døren åpen for å forhindre at det oppstår dårlig lukt på innsiden.

Strømbrudd

I tilfelle strømbrudd, må maten forbli kald se typeskiltet. Følg disse tipsene under et langvarig strømbrudd, spesielt om sommeren:

- Åpne døren/skuffen så få ganger som mulig.
- Ikke legg ekstra mat i apparatet under strømbrudd.
- Hvis det gis forhåndsvarsel om strømbrudd, og bruddet varer lenger enn antall timer som er angitt på typeskiltet, må du lage litt is og legge den i toppen av kjøleskapet.
- Matens oppbevaringstid og spisbarhet blir redusert. All mat som tiner, bør konsumeres eller tilberedes og frosses (hvis det er passende) for å forhindre helserisiko.

Tilgjengelighet av reservedeler

- Termostater, temperatursensorer, kretskort og lyskilder er tilgjengelige i minst sju år etter at den siste enheten av modellen er markedsført.
- Dørhåndtak, dørhengsler, skuffer og kurver i minst sju år og dørpakninger i minimum ti år, etter å ha brakt den siste enheten av modellen på markedet.

For å kontakte teknisk assistanse, besøk nettstedet vårt: <https://corporate.haier-europe.com/en/>

Under avsnittet «nettsted» velger du merket til produktet og landet ditt. Du vil bli omdirigert til det spesifikke nettstedet der du finner telefonnummeret og skjemaet for å kontakte teknisk assistanse.

For ytterligere informasjon om produktet, se <https://eprel.ec.europa.eu/> eller skann QR-koden på energimerket som fulgte med apparatet.

Kaldeste Sone Av Kjøleskapet

Dette symbolet nedenfor indikerer plasseringen av den kaldeste sonen i kjøleskapet ditt. Denne sonen er avgrenset nær viften, og øverst av symbolet eller av hyllen plassert i samme høyde.



For å opprettholde temperaturen i denne sonen, vær forsiktig så du ikke flytter dette rutenettet.

INSTALLERE TEMPERATURMÅLER For å hjelpe deg med å stille inn kjøleskapet ditt riktig, har det en temperaturindikator som lar deg for å overvåke gjennomsnittstemperaturen i det kaldeste området **ANSVARSRASKRIVELSE:** Denne oppføringen er kun designet for bruk med kjøleskapet. Vær forsiktig så du ikke bruker den i et annet kjøleskap (den kaldeste sonen er faktisk ikke den samme) eller til annen bruk.

Temperaturkontroll i den kaldeste sonen

Når installasjonen av termurmåleren er fullført, er det mulig.

Du kan med jevne mellomrom kontrollere at temperaturen i den kaldeste sonen er riktig.

Om nødvendig, juster termostaten tilsvarende. Den innvendige temperaturen i kjøleskapet påvirkes av flere faktorer som: B. omgivelsestemperaturen i rommet, mengden mat som lagres og hvor ofte døren åpnes. Vurder disse faktorene når du stiller inn temperaturen.

Sørg for å oppbevare maten riktig i kjøleskapet og spesielt i det kaldeste området.

Sørg for at temperaturdisplayet viser "OK".

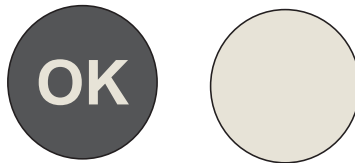

Hvis "OK" ikke vises, er sonetemperaturen for høy. Sett termostaten til en høyere posisjon. Vent minst 12 timer før du tilbakestiller termostaten. Etter å ha lagt inn ferske matvarer i apparatet eller etter å ha åpnet døren igjen (eller i lang tid), er det normalt at "OK"-indikatoren ikke vises på temperaturdisplayet.

Instruções para o utilizador

Frigorífico Total No-Frost

Índice

Índice	
1.Informações de segurança	Página 1~9
2.Vista geral	Página 10~11
3.Instalação	Página12~21
4.Interface do utilizador	Página 22~23
5.Utilização diária	Página 24~27

Obrigado por adquirir este produto.

Antes de usar o seu frigorífico, por favor, leia este manual de instruções cuidadosamente para maximizar o seu desempenho. Guarde toda a documentação para uso subsequente ou para outros proprietários. Este produto foi previsto apenas para uso doméstico ou aplicações semelhantes, tais como:

- a zona da cozinha para o pessoal em lojas, escritórios e outros ambientes de trabalho
- em quintas, pela clientela de hotéis, motéis e outros ambientes de tipo residencial
- em pensões (B & B)
- para serviços de catering e aplicações semelhantes que não para venda a retalho.

Este aparelho deve ser usado apenas para armazenar comida, qualquer outro uso é considerado perigoso e o fabricante não será responsável por quaisquer omissões. É também recomendado que anote as condições da garantia.

INFORMAÇÕES DE SEGURANÇA

Leia atentamente as instruções de funcionamento e instalação!

Estas contêm informações importantes sobre como instalar, usar e fazer a manutenção do aparelho.

O fabricante não é responsável se não cumprir as instruções e avisos.

Guarde todos os documentos para uso subsequente ou para o próximo proprietário.

- **Não ligue o aparelho à alimentação de energia até que todas as proteções de embalagem e de transporte tenham sido removidas. Mantenha as crianças afastadas da embalagem e das suas peças. Perigo de sufocação devido a caixas de cartão dobráveis e a película plástica!**
- **Deixe repousar durante, pelo menos, 4 horas antes de ligar o produto para permitir que o óleo do compressor estabilize, caso tenha sido transportado na horizontal.**
- **Certifique-se de que não há danos provocados pelo transporte.**
- **Não danifique o circuito refrigerante.**

- **Mantenha as aberturas de ventilação no revestimento do aparelho ou na estrutura integrada livres de obstruções.**
- **Nunca use água para lavar a área do compressor, limpe-a cuidadosamente com um pano seco depois de limpar para evitar a ferrugem.**
- **Manuseie o aparelho sempre com pelo menos duas pessoas porque é pesado.**
- **Instale e nivele o aparelho numa área adequada para o seu tamanho e utilização.**
- **Certifique-se de que as informações elétricas na placa de classificação correspondem à fonte de alimentação. Se não, entre em contato com um electricista.**
- **O aparelho é operado por uma fonte de alimentação de 220-240 VAC/50 Hz. Uma flutuação da tensão anormal pode fazer com que o aparelho não ligue ou danifique o controlo da temperatura ou o compressor, ou pode haver um ruído anormal durante o funcionamento. Nesse caso, deve ser montado um regulador automático.**
- **Apenas para o Reino Unido: O cabo de alimentação do aparelho está equipado com uma ficha de 3 cabos (terra) que se encaixa numa tomada standard de 3 cabos (ligada à terra). Nunca corte ou desmonte o terceiro pino (terra). Após a instalação do aparelho, a tomada deve ficar acessível.**
- **Certifique-se que o cabo de alimentação não fica retido sob o aparelho durante ou após o transporte/movimentação do mesmo, para evitar que o cabo de alimentação seja cortado ou**

danificado. Se o cabo de alimentação estiver danificado, tem de ser substituído pelo fabricante, pelo agente de serviço ou por uma pessoa igualmente qualificada de forma a evitar o perigo.

- Não instale o aparelho em locais húmidos, oleosos ou poeirentos, nem o exponha à luz solar direta ou à água.
- Não instale o aparelho próximo de aquecedores ou materiais inflamáveis.
- **PARA aparelhos com um compartimento do congelador: se houver uma falha de energia, não abra a tampa. Os alimentos congelados não são afetados se a falha durar menos do que as horas indicadas na etiqueta de classificação (tempo de subida da temperatura). Caso a falha seja mais prolongada, então a comida deve ser verificada e comida de imediato, ou cozinhada e depois novamente congelada.**
- Caso a tampa do aparelho seja difícil de abrir imediatamente depois de a ter fechado, não se preocupe. Isto deve-se à diferença de pressão que irá equilibrar-se e permitir que a tampa seja aberta normalmente após alguns minutos.
- Não guarde medicamentos, bactérias ou agentes químicos no aparelho. Este aparelho é um eletrodoméstico, não é recomendado para armazenar materiais que requerem temperaturas rigorosas.
- Não puxe ou dobre o cabo de alimentação excessivamente ou toque na ficha com as mãos molhadas.

- **Não armazene produtos que contenham propulsor inflamável (por ex. latas de sprays) ou substâncias explosivas no aparelho. Risco de explosão!**
- **Não coloque artigos instáveis (objetos pesados, recipientes cheios de água) em cima do frigorífico, para evitar lesões pessoais causadas por queda ou choque elétrico causado pelo contato com a água.**
- **Não use aparelhos elétricos no interior dos compartimentos para armazenamento de comida do aparelho, a não ser que sejam do tipo recomendado pelo fabricante.**
- **Não toque nos elementos de arrefecimento internos, especialmente com as mãos molhadas, para evitar fissuras ou lesões.**
- **Correm maior risco as crianças, pessoas com capacidades físicas, mentais ou sensoriais limitadas, bem como pessoas que têm conhecimento inadequado sobre a operação segura do aparelho.**
- **Verifique se as crianças e as pessoas vulneráveis compreenderam os riscos. Uma pessoa responsável pela segurança deve fiscalizar ou instruir as crianças e pessoas vulneráveis que estão a utilizar o aparelho. Apenas crianças com idade igual ou superior a 8 anos podem utilizar o aparelho.**
- **As crianças não devem brincar com o aparelho.**

- **Crianças com idades entre 3 e 8 anos têm permissão para carregar e descarregar este aparelho.**
- **PARA aparelhos com um compartimento do congelador: não armazene líquidos engarrafados ou enlatados (especialmente bebidas gaseificadas) no congelador. As garrafas e latas podem explodir!**
- **PARA aparelhos com um compartimento do congelador: nunca coloque alimentos congelados, diretamente do compartimento do congelador, na boca. Risco de queimaduras de baixa temperatura!**
- **Mantenha as peças plásticas e o vedante da porta isentos de óleo e gordura. Caso contrário, as peças plásticas e o vedante da porta tornar-se-ão porosas.**
- **Antes de realizar qualquer operação, desligue o cabo de alimentação da tomada.**
- **Não utilize dispositivos mecânicos ou outros meios para acelerar o processo de descongelação, que não os recomendados pelo fabricante.**
- **Não use objetos pontiagudos ou afiados tais como facas ou garfos para remover o gelo.**
- **Nunca use secadores de cabelo, aquecedores elétricos ou outros aparelhos similares para a descongelação.**
- **Recomendamos que mantenha a ficha limpa, quaisquer resíduos de poeira excessivos na ficha podem causar um incêndio.**
- **Não tente reparar, desmontar ou modificar o aparelho sozinho. Em caso de reparação, entre sempre em contato com a nossa assistência ao cliente.**

- **Supervisione as crianças enquanto o aparelho estiver a ser limpo ou mantido.**
- **Não lave prateleiras de vidro frias com água quente. A mudança súbita de temperatura pode fazer com que o vidro se quebre.**
- **AVISO: Os tubos do circuito de refrigeração transmitem uma pequena quantidade de um refrigerante ecológico mas inflamável (R600a) e gás isolante (ciclopentano). Não danifica a camada de ozono e não aumenta o efeito estufa. Se ocorrer derrame de refrigerante, pode ferir os olhos ou inflamar.**
- **Caso o circuito refrigerante esteja danificado:**
 - **Desligue o aparelho e retire a ficha de alimentação,**
 - **Mantenha as chamas abertas e/ou fontes de ignição afastadas do aparelho,**
 - **Ventile completamente o quarto durante vários minutos,**
 - **Informe a assistência ao cliente.**
- **AVISO: Não danifique a ficha e/ou o cabo de alimentação; isso pode causar choques elétricos ou incêndios.**
- **AVISO: Não use tomadas múltiplas portáteis ou fontes de alimentação portáteis. Não recomendamos a utilização de extensões e adaptadores.**

- Não se sente nem se ponha de pé em cima do aparelho. Pode magoar-se ou danificar o aparelho. Este aparelho não foi concebido para ser empilhado com qualquer outro aparelho.
- O produto foi concebido e fabricado apenas para uso doméstico.
- Só podem ser utilizadas peças originais fornecidas pelo fabricante. O fabricante garante que apenas estas peças satisfazem os requisitos de segurança.
- Abrir a porta durante longos períodos provoca um aumento de temperatura significativo nos componentes do aparelho.
 - Limpar regularmente as superfícies que entram em contacto com alimentos e sistemas de drenagem acessíveis.
 - Limpar os depósitos de água se não tiverem sido usados durante 48 h; enxague o sistema de água conectado a uma alimentação de água se a água não tiver sido extraída durante 5 dias.
 - Guarde a carne e o peixe crus em recipientes adequados no frigorífico, de forma a não estarem em contacto nem gotejarem para outros alimentos.
 - Os compartimentos de comida congelada de duas estrelas (se presentes no aparelho) são adequados para se guardar alimentos pré-congelados, guardar ou fazer gelado e fazer cubos de gelo.
 - Os compartimentos de uma, duas ou três estrelas, se presentes no aparelho, não são adequados para congelar alimentos frescos.

- Se o aparelho for deixado vazio durante períodos longos, desligue, descongele, limpe, seque e deixe a porta aberta para evitar que se forme bolor dentro do aparelho.
- **PARA frigoríficos de vinhos: este aparelho destina-se exclusivamente ao armazenamento de vinho**
- **PARA um aparelho independente: este frigorífico não se destina a ser utilizado como eletrodoméstico de encastrar**
- **PARA aparelhos sem compartimento de 4 estrelas: este aparelho de refrigeração não é adequado para congelar géneros alimentícios**
- **Fonte de luz substituível (LED apenas) por um profissional**
- **Este produto contém uma fonte de luz de classe de eficiência energética G.**

Eliminação de aparelhos velhos



Este aparelho está marcado de acordo com a Diretiva europeia 2012/19/CE sobre resíduos de equipamentos elétricos e eletrónicos (REEE).

Os REEE contêm substâncias poluentes (que podem causar consequências negativas para o ambiente) e componentes básicos (que podem ser reutilizados). É importante que os REEE sejam submetidos a tratamentos específicos, de maneira a remover e eliminar adequadamente todos os poluentes, e recuperar e reciclar todos os materiais.

Os indivíduos têm um papel importante ao assegurar que os REEE não se tornam num problema ambiental, sendo essencial seguir algumas regras básicas:

- Os REEE não devem ser tratados como resíduos domésticos;
- Os REEE devem ser entregues nos pontos de recolha relevantes geridos pelo município ou por companhias registadas. Em muitos países pode estar disponível a recolha casa-a-casa, para REEE de grandes dimensões.

Em muitos países, ao comprar um novo aparelho, o antigo pode ser devolvido ao comerciante que tem de o recolher sem qualquer custo, um-para-um, desde que o equipamento seja de tipo equivalente e tenha as mesmas funções que o equipamento fornecido.

Vista geral

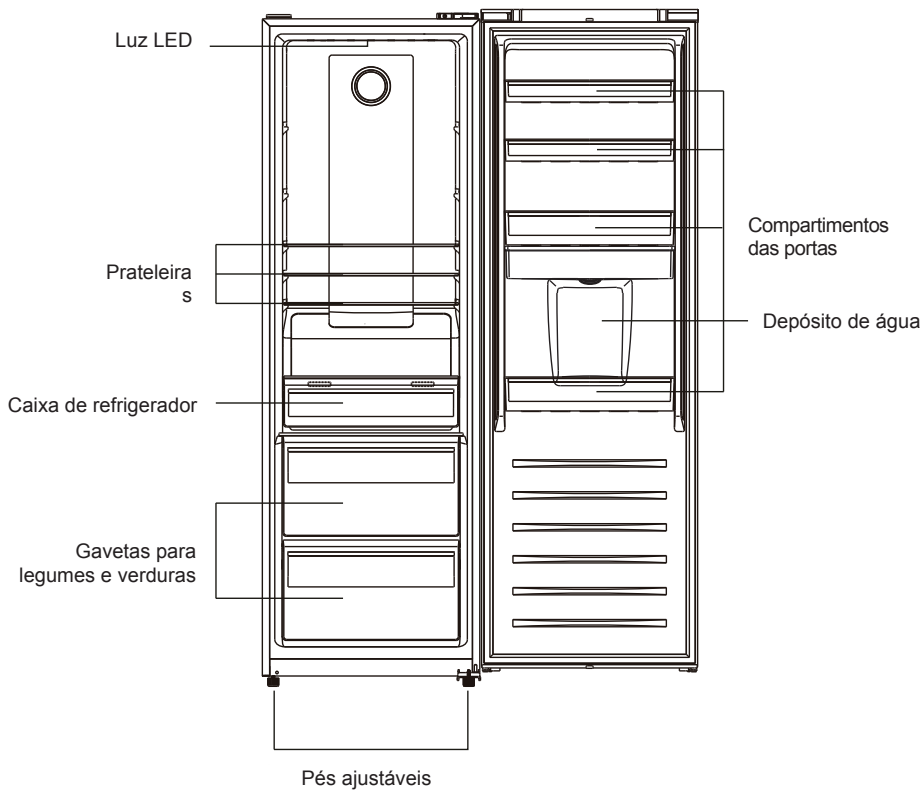

Nota: A imagem acima é apenas para referência. O aparelho real é provavelmente diferente.

Vista geral

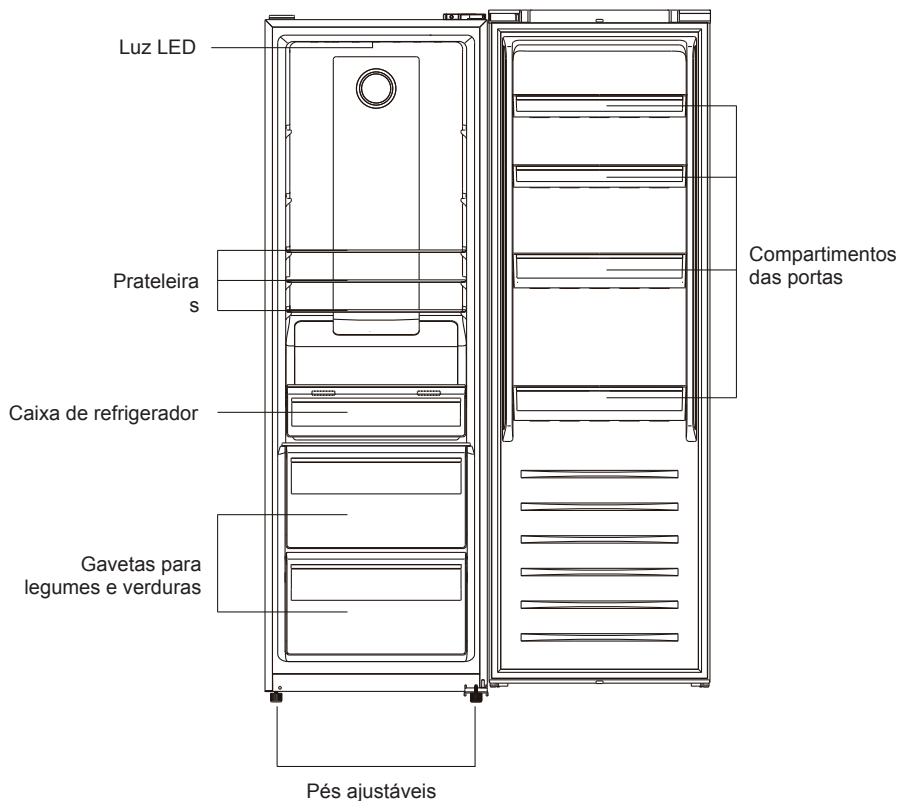

* A configuração mais energeticamente eficiente requer que as gavetas, a caixa e as prateleiras estejam dentro do frigorífico e a ventoinha desligada. Consulte as imagens acima.

** As fotos acima são apenas para referência. A configuração real dependerá do produto físico ou declaração do distribuidor.

Nota: A imagem acima é apenas para referência. O aparelho real é provavelmente diferente.

INSTALAÇÃO

AVISO! O aparelho é pesado. Manuseie sempre com pelo menos duas pessoas.

Antes da primeira utilização

- Remova todos os materiais de embalagem.
- Limpe o aparelho com água e um detergente suave e seque-o com um pano macio.
- Verifique se fonte de alimentação, tomada e fusíveis são adequados à placa de classificação.
- Verifique se a tomada de alimentação está ligada à terra sem fichas múltiplas nem extensão.
- Verifique se a ficha de alimentação está acessível depois de o aparelho ter sido posicionado.
- A temperatura do frigorífico e do congelador são ajustadas automaticamente para 4°C e -18°C, respetivamente. Estas são as configurações recomendadas. Se desejar, pode alterar estas temperaturas manualmente. Ver Ajustar a temperatura.

Condições ambientes

- Este aparelho deve ser instalado numa divisão que seja seca e bem ventilada.
- Não instale o aparelho perto de outros aparelhos emissores de calor (fornos, frigoríficos) sem isolamento ou exposto à luz solar direta.
- Se este aparelho for colocado num ambiente frio (como um abrigo, anexo ou garagem), o desempenho será afetado e isso pode danificar os alimentos.

Instale este produto numa posição em que a temperatura ambiente não seja inferior ou superior à temperatura de funcionamento: neste caso o aparelho não funciona corretamente.

- **Temperada alargada (SN):** 'este aparelho de refrigeração destina-se a ser utilizado a uma temperatura ambiente entre 10 °C e 32 °C'.
- **Temperada (N):** 'este aparelho de refrigeração destina-se a ser utilizado a uma temperatura ambiente entre 16 °C e 32 °C'.
- **Subtropical (ST):** 'este aparelho de refrigeração destina-se a ser utilizado a uma temperatura ambiente entre 16 °C e 38 °C'.
- **Tropical (T):** 'este aparelho de refrigeração destina-se a ser utilizado a uma temperatura ambiente entre 16 °C e 43 °C'.

Nivelar o aparelho

O aparelho deve ser colocado sobre uma superfície plana e sólida

1. Incline o aparelho ligeiramente para trás.
2. Rode os pés no sentido horário para elevar o frigorífico.
3. Rode os pés no sentido anti-horário para baixar o frigorífico.

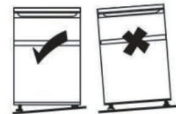

Mover o aparelho

1. Remova todos os alimentos e desligue o aparelho
2. Fixe as prateleiras e outras peças móveis no frigorífico e no congelador com fita adesiva.
3. Não incline o frigorífico mais de 45° para evitar danificar o sistema de refrigeração.

DICAS PARA ARMAZENAMENTO DE ALIMENTOS

Posicione os diferentes alimentos nos diferentes compartimentos de acordo com a tabela abaixo:

Compartimento do frigorífico	Tipo de alimento
Porta ou prateleiras do frigorífico	<ul style="list-style-type: none">• Alimentos com conservantes naturais, como compotas, sumos, bebidas, condimentos• Não guarde alimentos perecíveis
Gavetas para frescos (gaveta para salada)	<ul style="list-style-type: none">• Frutas, ervas aromáticas e legumes devem ser colocados separadamente no recipiente para frescos• Não guarde bananas, cebolas, batatas, alho no frigorífico
Prateleira do frigorífico – meio	<ul style="list-style-type: none">• Produtos lácteos, ovos
Prateleira do frigorífico – superior	<ul style="list-style-type: none">• Alimentos que não precisam de ser cozinhados, tais como alimentos prontos para consumo, carnes deli, sobras
Gaveta(s)/bandeja do congelador	<ul style="list-style-type: none">• Alimentos para armazenamento a longo prazo• Gaveta inferior para carne, aves e peixe crus• Gaveta média para legumes congelados, batatas fritas• Bandeja superior para gelado, fruta congelada, produtos cozinhados congelados

- Sugere-se ajustar a temperatura para 4 °C no frigorífico e, se possível, para -18 °C no compartimento do congelador.
- Para a maioria dos alimentos, o maior tempo de armazenamento no compartimento do frigorífico é alcançado com temperaturas mais frias. Como alguns produtos específicos (como frutas e legumes frescos) podem deteriorar-se com temperaturas mais frias, sugere-se mantê-los nas gavetas de frescos, caso presentes. Se não estiverem presentes, mantenha uma regulação média do termóstato.
- No caso de alimentos congelados, consulte o tempo de conservação indicado na embalagem. Este tempo de armazenamento é alcançado sempre que a configuração respeita as temperaturas de referência do compartimento (uma estrela -6 °C, duas estrelas -12 °C, três estrelas -18 °C)

Dicas para manutenção de alimentos no frigorífico

- Mantenha a temperatura do frigorífico inferior a 5 °C.
- Os alimentos quentes devem ser arrefecidos até à temperatura ambiente antes de serem armazenados no aparelho.
- Os alimentos armazenados no frigorífico devem ser lavados e secos antes de serem armazenados.
- Os alimentos a armazenar devem estar devidamente selados para evitar alterações no aroma ou no sabor. Recomenda-se manter os alimentos cobertos com materiais que sejam insípidos, impermeáveis ao ar e à água, não tóxicos e livres de poluição, para evitar a contaminação ou a transferência de odores.

- Recomenda-se não obstruir as saídas de ar do compartimento do frigorífico.
- Não guarde quantidades excessivas de alimentos. Deixe espaços entre os alimentos para permitir que o ar frio flua ao seu redor, para um arrefecimento melhor e mais homogêneo.
- Deixe um espaço entre os alimentos e as paredes internas, permitindo que o ar flua. Especialmente, não armazene alimentos contra a parede traseira, pois os alimentos poderiam congelar.
- O processo de envelhecimento de algumas frutas e legumes (como melão, papaia, banana, ananás, etc.) pode ser acelerado no frigorífico; portanto, não é aconselhável armazená-los no frigorífico. No entanto, o amadurecimento de frutas muito verdes pode ser promovido durante um determinado período. Cebolas, alho, gengibre e outros vegetais radiculares também devem ser armazenados à temperatura ambiente.

Dicas para congelamento de alimentos frescos

- O congelador é adequado para congelar alimentos frescos e armazenar alimentos congelados e ultra congelados durante muito tempo
- Coloque os alimentos frescos a congelar no congelador
- A quantidade máxima de alimentos que podem ser congelados em 24 horas está especificada na placa de classificação
- O processo de congelação dura 24 horas: durante este período não adicione outros alimentos a serem congelados

Dicas para armazenar alimentos no congelador

- Mantenha a temperatura do congelador a -18 °C
- Os alimentos quentes devem ser arrefecidos até à temperatura ambiente antes de serem armazenados no congelador
- Alimentos cortados em pequenas porções irão congelar mais depressa e serão mais fáceis de descongelar e cozinhar. O peso recomendado para cada porção é inferior a 2,5 kg
- É melhor embalar os alimentos antes de os colocar no congelador.
- Os alimentos descongelados não podem ser congelados novamente, a menos que sejam primeiramente cozinhados
- Não coloque quantidades excessivas de alimentos frescos no congelador
- Os alimentos podem ser armazenados no congelador a uma temperatura mínima de -18 °C durante 2 a 12 meses, dependendo das suas propriedades (por exemplo, carne: 3-12 meses, legumes 6-12 meses). Não exceda o tempo de armazenamento de alimentos recomendado pelos fabricantes.

CUIDADOS E LIMPEZA

AVISO! Desligue o aparelho da fonte de alimentação antes de limpar

Aspetos gerais

O aparelho deve ser limpo a cada quatro semanas para uma boa manutenção e para evitar maus odores de alimentos armazenados.

- Limpe o interior e a estrutura do aparelho com água morna e um pouco de sabão neutro.
- Enxague e seque com um pano macio.
- Limpe os acessórios apenas com água morna e detergente neutro. Certifique-se de que todo o sabão é enxaguado e todas as peças estão secas antes de as voltar a colocar dentro do aparelho.
- Não limpe nenhuma das peças do aparelho numa máquina de lavar loiça.
- Deixe passar pelo menos 5 minutos antes de voltar a ligar o aparelho pois o arranque frequente pode danificar o compressor.

RESOLUÇÃO DE PROBLEMAS

Em caso de problema, por favor verifique todas as possibilidades apresentadas e siga as instruções abaixo antes de contactar um serviço pós-venda.

Problema	Causa possível	Solução possível
O aparelho não funciona	O aparelho está desligado	Prima o botão ON/OFF para ligar o aparelho
	A ficha de alimentação não está ligada à tomada de parede	Ligue a ficha
	O fusível fundiu ou está com defeito	Verifique o fusível e substitua-o se necessário
	A tomada está com defeito	As avarias da rede devem ser corrigidas por um electricista
O aparelho funciona frequentemente ou funciona durante um período de tempo demasiado longo	A temperatura interior ou exterior é muito alta	É normal que o aparelho funcione mais tempo
	O aparelho esteve desligado da alimentação durante um período de tempo	Normalmente, demora 8 a 12 horas até o aparelho arrefecer completamente
	Uma porta/gaveta do aparelho não está bem fechada	Feche a porta/gaveta e certifique-se de que o aparelho está localizado num piso plano e de que não existe qualquer alimento ou recipiente a obstruir a porta
O interior do frigorífico está sujo e/ou com cheiros	O interior do frigorífico necessita de limpeza	Limpe o interior do frigorífico
	Alimentos com forte odor estão armazenados no frigorífico	Embrulhe os alimentos completamente
Formação de humidade no interior do frigorífico	O clima é demasiado quente e demasiado húmido	Aumente a temperatura
	Uma porta/gaveta do aparelho não está bem fechada.	Feche a porta/gaveta
	Recipientes para alimentos ou líquidos foram deixados abertos	Deixe alimentos quentes arrefecer até a temperatura ambiente e cubra alimentos e líquidos

A humidade acumula-se nos frigoríficos fora da superfície ou entre as portas/porta e gaveta	O clima é demasiado quente e demasiado húmido	Isso é normal num clima húmido e mudará quando a humidade diminuir
	A porta/gaveta não está totalmente fechada	Certifique-se de que a porta/gaveta está bem fechada
Gelo forte e geada no compartimento do congelador	Os alimentos não foram devidamente embalados	Embale sempre bem os alimentos
	Uma porta/gaveta do aparelho não está bem fechada	Feche a porta/gaveta
Ruídos anómalos	O aparelho não está nivelado	Reajuste os pés
	O aparelho está a tocar na parede ou noutros objetos	Mova ligeiramente o aparelho
Os Leds na IU estão a piscar	Um dos sensores está fora de alcance	Contacte a assistência
Ouve-se um alarme	A porta do frigorífico está aberta	Feche a porta ou silencie o alarme manualmente
O sistema de iluminação interior ou de arrefecimento não funciona	A lâmpada LED está avariada	Por favor, ligue para a assistência para substituir a lâmpada

Durante o funcionamento, as paredes laterais e o perímetro do compartimento do congelador podem ficar quentes: isto é normal e deve-se ao ciclo de trabalho normal do produto.

Instalação

Reversibilidade da porta

Antes de inverter a porta, prepare as seguintes ferramentas e material: chave de fendas, chave de fendas estrela, chave inglesa e os componentes incluídos no saco de acessórios.

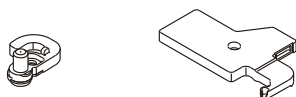

Dispositivo esquerdo de ajuda ao fecho x1

Tampa superior da dobradiça esquerda x1

1. Retire as tampas da caixa dos fios superior.

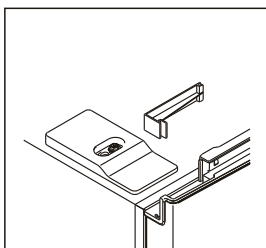
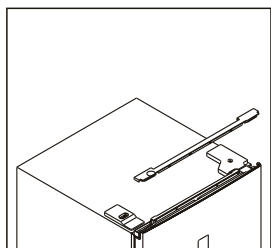

2. Desaperte a tampa superior direita da dobradiça e desligue as fichas do interruptor da porta e do visor.

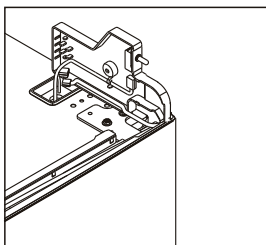
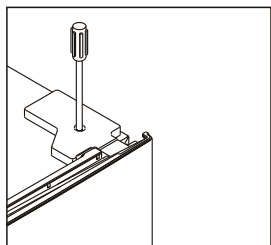

Instalação

3. Desaperte e retire a dobradiça superior e, em seguida, retire a porta.

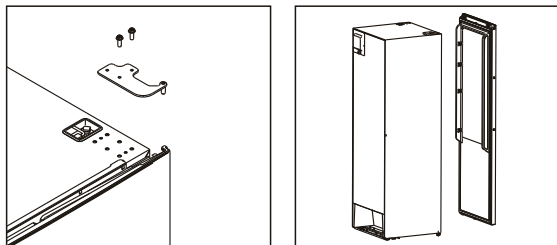

4. Retire o dispositivo direito de ajuda ao fecho e retire o dispositivo esquerdo de ajuda ao fecho do saco de acessórios. Instale-o no lado esquerdo.

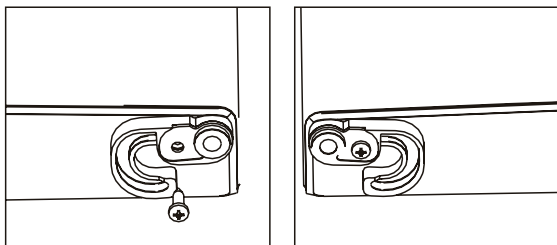

5. Desaperte a dobradiça inferior e passe o pé ajustável do lado esquerdo para o lado direito.

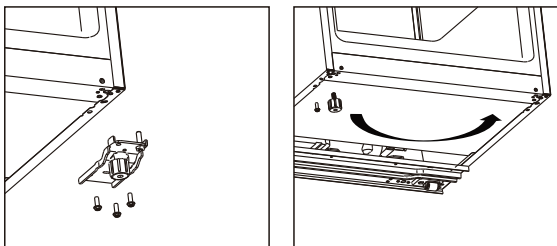

6. Desaperte e mova o pino da dobradiça inferior do lado direito para o lado esquerdo e, em seguida, instale a dobradiça inferior do lado esquerdo do aparelho.

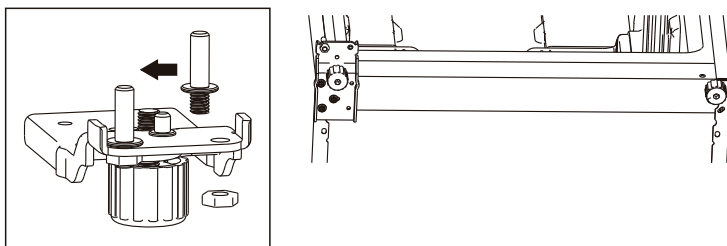

Instalação

7. Desaperte e mova o pino da dobradiça superior do lado inferior para o lado superior. Retire o interruptor da porta da tampa da dobradiça direita e instale-o na tampa da dobradiça esquerda, colocada no saco de acessórios.

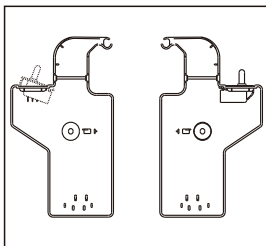
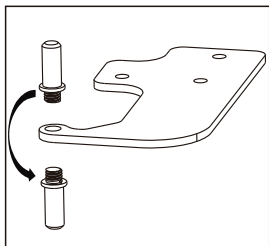

8. Desaperte e mova a tampa decorativa superior do lado esquerdo, instalando-a no lado direito.

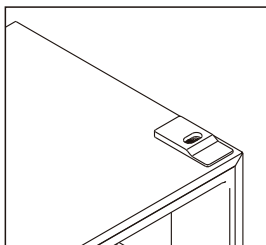
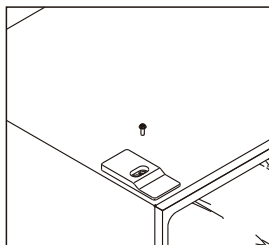

9. Retire as juntas da porta do Frigorífico e do Congelador e, em seguida, fixe-as após rodar.

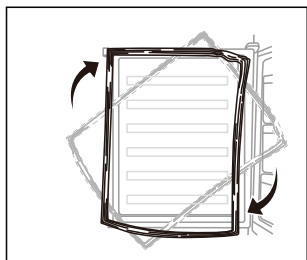

10. Instale a porta e, em seguida, mova os fios de ligação do lado direito para o lado esquerdo.

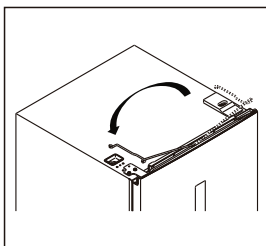
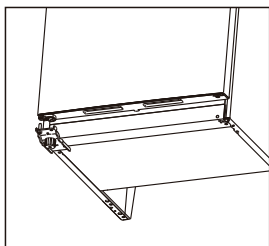

Instalação

11. Instale a dobradiça superior do lado esquerdo, ajuste ligeiramente a dobradiça superior durante a instalação para garantir que a junta está bem selada.

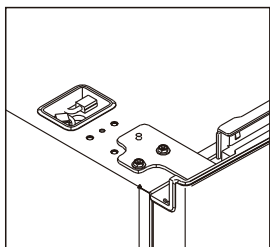

12. Ligue as fichas do interruptor e do ecrã da porta e instale a tampa da dobradiça superior esquerda.

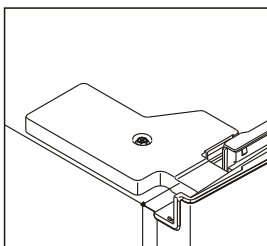
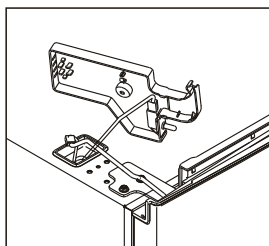

13. Instale as tampas superiores da caixa de fios no lado direito.

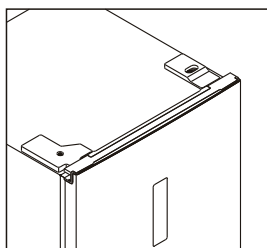
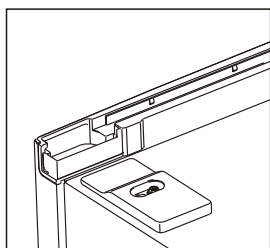

Instalação

Instalar a pega da porta

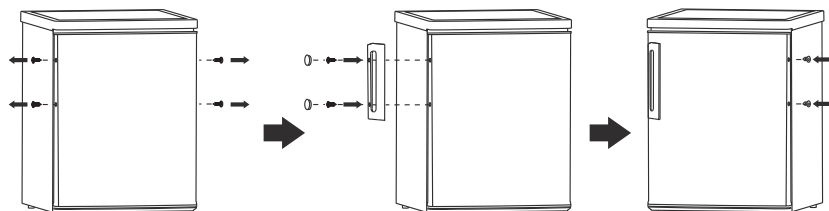

Requisitos de espaço

- Mantenha o espaço suficiente para a porta abrir.
- É aconselhável manter, no mínimo, um intervalo de 10 mm nos dois lados.

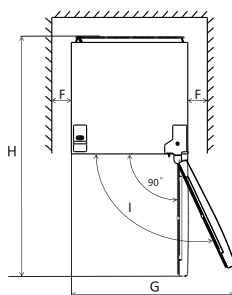
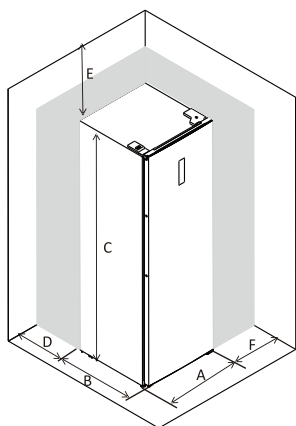

A	600
B	650
C	1850
D	min. 50
E	min. 50
F	min. 10
G	835
H	1323
I	115°

Nota: este frigorífico não se destina a ser utilizado como um eletrodoméstico de encastrar.

Nivelar a unidade

Para o fazer, ajuste os dois pés ajustáveis na parte frontal da unidade.

Se a unidade não estiver nivelada, as portas e os alinhamentos dos vedantes magnéticos não serão cobertos devidamente.

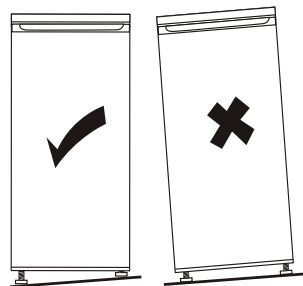
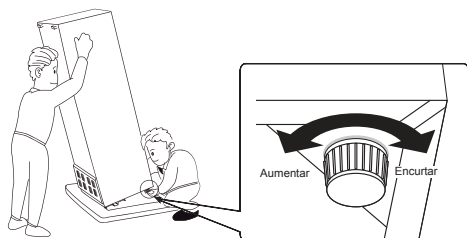

Interface do utilizador

Utilizar o painel de controlo

1.0 Introdução da interface do utilizador

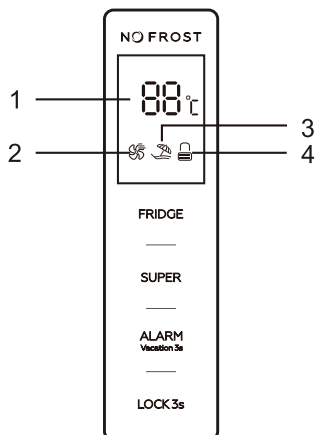

1.1 Botões de operação

FRIDGE: Controlo da temperatura do aparelho

SUPER: Selecionar e anular a seleção do modo super

ALARM/VACATION: Eliminar alarme de abertura da porta, selecionar e anular seleção do modo de férias

LOCK: Bloquear e desbloquear

1.2 Visor LED

1. Janela do visor para a temperatura predefinida
2. Ícone do modo Super
3. Ícone do modo de férias
4. Ícone de bloqueio e desbloqueio

2.0. Ilustração dos botões

Todos os botões estão ativos apenas no estado desbloqueado.
Sinal sonoro curto após cada toque nos botões.

Interface do utilizador

2.1. FRIDGE: Controlo da temperatura do aparelho

Disponível apenas para o modo definido pelo utilizador. Siga os métodos abaixo para anular a seleção do modo super e do modo de férias e, em seguida, é selecionado o modo definido pelo utilizador.

2.2. SUPER: Selecionar e anular a seleção do modo super

Prima o botão "**SUPER**" para selecionar o modo super. Após 5 segundos a piscar, o modo super é selecionado.

Quando o modo super estiver selecionado, o ícone do modo super acende e o visor mostra 2 °C. No modo super, ao tocar no botão "**FRIDGE**", o ícone do modo super piscará 3 vezes, mas não é possível alterar a temperatura do frigorífico.

Para sair do modo Super,

- Prima o botão "**SUPER**" para anular a seleção do modo Super,
- Ou após 3 horas de modo super sem qualquer operação, o frigorífico irá parar automaticamente e passar para a definição anterior.

Aviso:

No modo super, o ruído do aparelho pode ser ligeiramente superior ao funcionamento normal.

2.3. ALARM/VACATION: Eliminar alarme de abertura da porta, selecionar e anular seleção do modo de férias

Breve toque no botão "**ALARM/VACATION**" para eliminar o alarme de abertura da porta.

Toque no botão "**ALARM/VACATION**" durante 3 segundos para selecionar o modo de férias. Após 5 segundos a piscar, o modo de férias é selecionado.

Quando o modo de férias estiver selecionado, o ícone do modo de férias acende e o visor mostra 17 °C. No modo de férias, o botão "**FRIDGE**" não responderá a nenhum toque.

Tocar brevemente no botão "**SUPER**" vão fazer o aparelho sair do modo de férias e entrar no modo super.

Toque no botão "**ALARM/VACATION**" durante 3 segundos para anular a seleção do modo de férias.

2.4. LOCK: Bloquear e desbloquear

Toque no botão "**LOCK**" durante 3 segundos para bloquear o painel de controlo; em seguida, o ícone de bloqueio e desbloqueio será ".

Se tocar em qualquer botão no estado de bloqueio, o ícone de bloqueio e desbloqueio irá piscar 3 vezes.

Toque no botão "**LOCK**" durante 3 segundos para desbloquear o painel de controlo; em seguida, o ícone de bloqueio e desbloqueio será ".

No estado de desbloqueio, todos os botões estão disponíveis.

Se não houver qualquer operação durante 25 segundos, o painel de controlo será bloqueado automaticamente.

3.0. Alarme de abertura da porta

Se a porta permanecer aberta durante 90 segundos, soa o alarme de abertura da porta.

Feche a porta para parar o alarme de abertura da porta.

Ou breve toque no botão "**ALARM/VACATION**" para eliminar o alarme de abertura da porta.

Utilização diária

Primeira utilização

Limpeza do interior

Antes de utilizar o aparelho pela primeira vez, lave o interior e todos os acessórios internos com água morna e algum sabão neutro de modo a remover o cheiro típico de um produto novo e, em seguida, seque bem.

Importante! Não utilize detergentes ou pós abrasivos, uma vez que estes danificam o acabamento.

- Ajuste o pé ajustável para manter o aparelho estável.
- Para a primeira utilização, ligue o aparelho durante 2~3 horas antes de colocar alimentos.

Utilização diária

Posicione os diferentes alimentos nos diferentes compartimentos de acordo com a tabela abaixo

Compartimentos do frigorífico	Tipo de alimento
Porta ou prateleiras do frigorífico	<ul style="list-style-type: none">• Alimentos com conservantes naturais, como compotas, sumos, bebidas, condimentos.• Não guarde alimentos perecíveis.
Gaveta para frescos	<ul style="list-style-type: none">• Frutas, ervas aromáticas e legumes devem ser colocados separadamente no recipiente para frescos.• Não guarde bananas, cebolas, batatas, alho no frigorífico.
Prateleira do frigorífico	<ul style="list-style-type: none">• Produtos lácteos, ovos• Alimentos que não precisam de ser cozinhados, tais como alimentos prontos para consumo, carnes deli, sobras.

Recomendação de ajuste da temperatura: Recomenda-se 4 °C.

Sob a definição recomendada, o melhor tempo de armazenamento do congelador é inferior a 3 dias.

O melhor tempo de armazenamento poderá ser inferior em outras definições.

Acessórios, prateleiras móveis

As paredes do frigorífico estão equipadas com uma série de correções para que as prateleiras possam ser posicionadas conforme desejado.

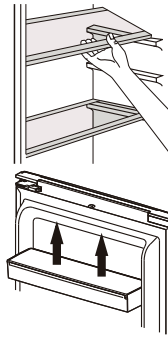

Colocar os compartimentos das portas

Os compartimentos das portas podem ser desmontados para limpeza. Para os desmontar, puxe gradualmente o compartimento no sentido das setas até que fiquem livres; depois da limpeza, volte a colocá-los.

Regular a humidade na gaveta para frescos

Baixa humidade: mova o regulador para a esquerda
Alta humidade: mova o regulador para a direita



Utilização diária

Antes de utilizar o dispensador de água pela primeira vez, retire e limpe o depósito de água localizado no interior do compartimento de refrigeração.

1. Levante e retire o compartimento do depósito.

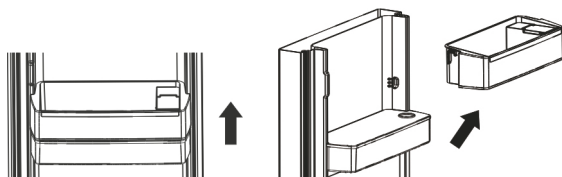

2. Retire o depósito de água. Retire a tampa superior e lave e limpe o tanque e a tampa.

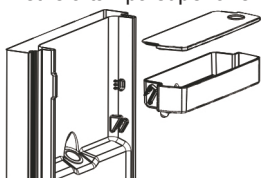

3. Após a limpeza, volte a colocar o depósito de água, a tampa e o compartimento do depósito como indicado abaixo:

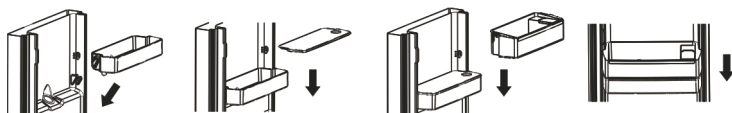

4. Limpe a alavanca do dispensador situada fora da porta do frigorífico.

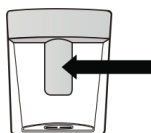

Encher do depósito de água

1. Abra a pequena tampa no topo do compartimento do depósito.
2. Encha o depósito com água potável até a linha de 2 L.
3. Feche a tampa. Certifique-se de que está firmemente fechada.

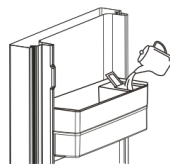

Retirar água

Empurre suavemente a alavanca do dispensador com um copo ou recipiente. Para parar o fluxo, afaste o copo da alavanca.



Utilização diária

Dicas e sugestões úteis

- É um frigorífico doméstico, adequado para o armazenamento de alimentos de consumo a curto prazo, tais como frutas, vegetais, bebidas, etc.
Não o utilize como equipamento especializado para armazenar algo com requisitos rigorosos de temperatura, tais como medicamentos, etc.
- Os alimentos cozinhados devem ser arrefecidos até à temperatura ambiente antes de serem armazenados no aparelho.
- É aconselhável embalar os alimentos antes de os colocar no aparelho.
- Não coloque alimentos diretamente contra a saída de ar, poderá bloquear a saída de ar e congelar os alimentos.

Limpeza

Por razões de higiene, o interior do aparelho, incluindo os acessórios interiores, deve ser limpo regularmente.



Cuidado! O aparelho não pode estar ligado à rede elétrica durante a limpeza. Perigo de choque elétrico! Antes de limpar, desligue o aparelho e retire a ficha da tomada ou desligue o disjuntor do fusível. Nunca limpe o aparelho com uma máquina de vapor. A humidade pode acumular-se em componentes elétricos, havendo o perigo de choque elétrico! Vapores quentes podem causar danos à peças em plástico. O aparelho deve estar seco antes de o colocar em funcionamento.

Importante! Óleos etéreos e solventes orgânicos podem danificar peças em plástico, por exemplo, sumo de limão ou o sumo de casca de laranja, ácido butírico, produto de limpeza que contém ácido acético.

- Não permita que tais substâncias entrem em contacto com as peças do aparelho.
- Não utilize nenhum produto de limpeza abrasivo
- Retire todos os alimentos do congelador. Armazene-os num local fresco, bem tapados.
- Desligue o aparelho e retire a ficha da tomada ou desligue o disjuntor do fusível.
- Limpe o aparelho e os acessórios interiores com um pano e água morna. Após a limpeza, passe com água limpa e seque completamente.
- Depois de tudo estar seco, o aparelho pode ser novamente ligado.

Não-utilização durante períodos prolongados

- Se o aparelho não for utilizado durante um longo período de tempo:
- Retire os alimentos e desligue o cabo de alimentação.
- Limpe o aparelho conforme descrito na secção "Cuidado e limpeza – Geral".
- Mantenha a porta e as gavetas/porta do congelador aberta para evitar a formação de maus odores no interior.

Falha de energia

Em caso de falha de energia, os alimentos permanecem arrefecidos de forma segura durante, ver placa de classificação. Siga estas dicas durante uma falha de energia prolongada, especialmente no verão:

- Abra a porta/gaveta o mínimo de vezes possível.
- Não coloque mais alimentos no aparelho durante uma falha de energia.
- Se for dada uma notificação prévia de interrupção da energia e a duração da interrupção for superior à quantidade de horas indicada na placa de classificação, faça algum gelo e coloque-o na parte superior do compartimento do frigorífico.
- O período de armazenamento e a qualidade de consumo dos alimentos serão reduzidos. Qualquer alimento que descongele deve ser consumido, cozido e novamente congelado (se for caso disso), a fim de evitar riscos para a saúde.

Disponibilidade de peças sobresselentes

- Termostatos, sensores de temperatura, placas de circuitos impressos e fontes de luz estão disponíveis durante um período mínimo de 7 anos após a colocação da última unidade do modelo no mercado.
- Puxadores da porta, dobradiças da porta, bandejas e cestos durante um período mínimo de 7 anos e vedantes da porta durante um período mínimo de 10 anos, depois de colocada a última unidade do modelo no mercado.

Para contactar a assistência técnica, visite o nosso website: <https://corporate.haier-europe.com/en/>

Na secção "website", escolha a marca do seu produto e o seu país. Será redirecionado para o website específico onde pode encontrar o número de telefone e o formulário para contactar a assistência técnica.

Para mais informações sobre o produto, consulte <https://eprel.ec.europa.eu/> ou digitalize o código QR na etiqueta energética fornecida com o aparelho

Parte Más Fría Del Frigorífico

O símbolo abaixo indica a localização da área mais fria no frigorífico. Esta área é indicada perto do ventilador e na parte superior pelo símbolo ou pela prateleira posicionada na mesma altura.



Para garantir a temperatura nesta área, garantir que a posição desta prateleira não é alterada. **INSTALAÇÃO DO INDICADOR DE TEMPERATURA**

Para o ajudar a configurar o seu frigorífico corretamente, este está equipado com um indicador de temperatura que irá monitorizar a temperatura média na parte mais fria.

AVISO: Este indicador destina-se apenas a ser utilizado com o seu frigorífico.

Certifique-se de que não o utiliza noutro frigorífico (a área mais fria será diferente), ou para qualquer outra finalidade.

Verificar a temperatura na área mais fria. Uma vez instalado o indicador de temperatura, pode verificar regularmente se a temperatura na área mais fria está correta. Se necessário, regule termóstato tal como descrito acima.

O A temperatura no interior do frigorífico é influenciada por vários fatores, como a temperatura ambiente, a quantidade de alimentos armazenados e com que frequência a porta é aberta. Tenha estes fatores em conta ao definir a temperatura.

Para garantir que os alimentos no seu frigorífico estão bem preservados, especialmente na parte mais fria, certifique-se de que o indicador de temperatura exibe 'OK'.



Se 'OK' não for exibido, a temperatura nessa parte está demasiado alta. Ajuste o termóstato para uma posição superior. Aguarde pelo menos 12 horas antes de voltar a regular o termóstato. Após a colocação de alimentos frescos no interior do aparelho ou após abertura repetida (ou prolongada) da porta, é normal que a indicação 'OK' não seja exibida no indicador de temperatura.

Instrucțiune de utilizare

Frigider Total No-Frost

Cuprins

Cuprins	
1.Informații de siguranță	Pagina 1~9
2.Prezentare generală	Pagina 10~11
3.Instalare	Pagina 12~21
4.Interfața cu utilizatorul	Pagina 22~23
5.Utilizarea cotidiană	Pagina 24~27

Vă mulțumim că ați achiziționat acest produs.

Înainte de utilizarea congelatorului dvs., vă rugăm să citiți cu atenție acest manual de instrucțiuni pentru asigurarea unei performanțe maxime a acestuia. Păstrați toate documentele pentru utilizarea ulterioară sau pentru alți proprietari. Acest produs este destinat utilizării exclusiv casnică sau pentru aplicații similare, cum ar fi:

- zona de bucătărie pentru personalul din magazine, birouri sau alte medii de lucru
- la ferme, clienții hotelurilor, ai motelurilor și alte medii de tip rezidențial
- în pensiuni (B&B)
- pentru servicii de catering și aplicații similare, nu pentru vânzarea cu amănuntul.

Acest aparat trebuie utilizat numai în scopul depozitării de alimente, orice altă utilizare este considerată periculoasă, iar producătorul nu va fi responsabil pentru nicio omisiune. De asemenea, se recomandă să rețineți condițiile de garanție.

INFORMAȚII DE SIGURANȚĂ

Vă rugăm să citiți cu atenție instrucțiunile de operare și instalare!
Acestea conțin informații importante despre cum să instalați, să folosiți și să întrețineți dispozitivul.

Producătorul nu este răspunzător dacă dvs. nu respectați instrucțiunile și avertizările.

Păstrați toate documentele pentru utilizarea ulterioară sau pentru următorul proprietar.

- **Nu conectați aparatul la alimentarea cu curent până când nu ați îndepărtat toate ambalajele și protecțiile de transport. Țineți copiii la distanță de ambalaje și componentele acestora.
Pericol de sufocare din cauza cartoanelor pliate și a plasticului.**
- **Lăsați-l să stea timp de cel puțin 4 ore înainte de a-l porni pentru a permite uleiului din compresor să se așeze dacă este transportat orizontal.**
- **Asigurați-vă că nu există deteriorări provocate de transport.**
- **Nu deteriorați circuitul refrigerant.**

- **Mențineți fantele de aerisire ale carcasei aparatului sau încorporate în structură fără obstrucțiuni.**
- **Nu utilizați niciodată spălarea cu apă a poziției compresorului; ștergeți-l temeinic cu o lavetă uscată după curățare pentru a preveni rugina.**
- **Manevrați întotdeauna dispozitivul cu cel puțin încă două persoane, pentru că este greu.**
- **Instalați și poziționați dispozitivul într-o zonă potrivită dimensiunilor și destinației sale.**
- **Asigurați-vă că informațiile electrice de pe plăcuța cu date tehnice se potrivesc cu sursa de electricitate. Dacă nu se potrivesc, contactați un electrician.**
- **Dispozitivul este operat de o sursă de electricitate de 220-240 V c.a./50 Hz. Fluctuațiile anormale de tensiune pot face dispozitivul să nu pornească sau pot deteriora controlul temperaturii sau compresorul sau pot provoca un zgomot anormal în timpul utilizării. În acest caz, ar trebui să fie montat un regulator automat.**
- **Doar pentru Regatul Unit: Cablul de alimentare al dispozitivului este prevăzut cu ștecăr cu 3 piciorușe (împământare) care se potrivește cu o priză standard cu 3 găuri (împământată). Nu demontați sau nu tăiați niciodată cel de-al treilea picioruș (împământarea). După instalarea dispozitivului, ștecărul ar trebui să fie accesibil.**
- **Asigurați-vă că cablul de alimentare nu este prins sub aparat în timpul și după transportarea/deplasarea aparatului, pentru**

a evita tăierea sau deteriorarea acestuia. În cazul în care cablul de alimentare este deteriorat, acesta trebuie înlocuit de către producător, sau agentul său de service sau persoane calificate similare, pentru a evita orice pericol.

- Nu instalați aparatul în locuri umede, uleioase sau pline de praf, nu îl expuneți la lumina directă și la apă.
- Nu instalați aparatul în apropierea caloriferelor sau a materialelor inflamabile.
- **PENTRU dispozitivele cu un compartiment de înghețare:** dacă există o cădere de tensiune, nu deschideți capacul. Mâncarea congelată nu ar trebui să fie afectată dacă această întrerupere durează mai puțin decât timpul indicat pe eticheta de evaluare (timpul de creștere a temperaturii). Dacă întreruperea este mai lungă, atunci alimentele trebuie verificate și consumate imediat sau gătite și apoi congelate.
- Dacă detectați că este greu de deschis capacul aparatului imediat după ce l-ați închis, nu vă faceți griji. Aceasta se datorează diferenței de presiune care va egaliza și va lăsa capacul să fie deschis normal după câteva minute.
- Nu depozitați medicamente, bacterii sau agenți chimici în dispozitiv. Dispozitivul este unul electrocasnic, nu este recomandat pentru depozitarea materialelor care necesită temperaturi stricte.
- Nu trageți excesiv sau nu îndoiiți cablul de alimentare cu mâinile ude.

- **Nu depozitați produse care pot conține propulsori inflamabili (de ex., spray-uri) sau substanțe explozive în dispozitiv. Risc de explozie!**
- **Nu puneți articole instabile (obiecte grele, recipiente umplute cu apă) deasupra frigiderului, pentru a evita vătămarea cauzată de cădere sau de electrocutarea cauzată de contactul cu apa.**
- **Nu utilizați aparate electrice în interiorul compartimentelor de depozitare a alimentelor decât dacă acestea sunt de tipul recomandat de către producător.**
- **Nu atingeți elementele de răcire interne, în special cu mâinile ude, pentru a evita fisuri sau răniri.**
- **În această categorie de risc sunt copiii, persoanele cu abilități fizice, psihice sau senzoriale limitate, cât și persoane care nu au cunoștințe adecvate privind operarea sigură a dispozitivului.**
- **Verificați dacă persoanele vulnerabile și copiii au înțeles care este pericolul. O persoană responsabilă pentru siguranță ar trebui să supravegheze sau să instruiască persoanele vulnerabile și copiii atunci când folosesc dispozitivul. Doar copiii cu vârsta de 8 ani sau mai mare pot folosi dispozitivul.**
- **Copiii nu ar trebui să se joace cu aparatul.**
- **Încărcarea și descărcarea acestui aparat poate fi efectuată de copii cu vârste cuprinse între 3 și 8 ani.**

- **PENTRU dispozitivele cu un compartiment de congelare: nu depozitați lichide în sticle sau doze (mai ales băuturi carbogazoase) în compartimentul de congelare. Sticlele și dozele pot exploda!**
- **PENTRU dispozitivele cu un compartiment de congelare: niciodată nu băgați în gură mâncarea scoasă direct din congelator. Risc de arsuri la temperaturi scăzute!**
- **Păstrați componentele din plastic și garnitura ușii curate, fără ulei sau grăsimi. Altfel, componentele din plastic și garnitura ușii vor deveni poroase.**
- **Înainte de a efectua orice operațiune, deconectați cablul de alimentare de la priză.**
- **Nu utilizați dispozitive mecanice sau alte mijloace de a accelera procesul de decongelare, diferite de cele recomandate de producător.**
- **Nu utilizați obiecte cu vârf sau ascuțite, cum ar fi cuțitele sau furculițele pentru a îndepărta stratul de congelat.**
- **Nu utilizați niciodată uscătoare de păr, încălzitoare electrice sau alte astfel de aparate electrice pentru decongelare.**
- **Se recomandă să mențineți ștecărul curat, orice reziduuri de praf excesive pe acesta pot cauza incendiul.**
- **Nu încercați să reparați, să dezamblați sau să modificați dispozitivul de unul singur. În cazul în care este necesară o reparație, vă rugăm să contactați întotdeauna serviciul de relații cu clienții.**

- **Supravegheați copiii în timp ce dispozitivul este curățat sau întreținut.**
- **Nu curățați rafturile reci din sticlă cu apă fierbinte. Schimbarea bruscă de temperatură poate face ca sticla să se spargă.**
- **AVERTIZARE: Conductele circuitului de refrigerare transmit o cantitate mică de agent frigorific ecologic, dar inflamabil (R600a) și gaz izolant (ciclopentan). Nu deteriorează stratul de ozon și nici nu amplifică efectul de seră. Dacă există scurgeri de agent de refrigerare, vă poate răni ochii sau se poate aprinde.**
- **Dacă circuitul refrigerant se deteriorează:**
 - **Opriti aparatul și scoateți ștecherul.**
 - **Feriți aparatul de flăcările deschise și sursele de aprindere,**
 - **Aerisiți bine camera timp de câteva minute,**
 - **Informați serviciul de asistență pentru clienți.**
- **AVERTIZARE: Nu deteriorați priza și/sau cablul de alimentare; aceasta poate determina electrocutarea sau incendiul.**
- **AVERTIZARE: Nu utilizați mai multe prize portabile sau surse de alimentare portabile. Nu recomandăm utilizarea prelungitoarelor și a adaptoarelor multidirecționale.**
- **Nu încercați să vă așezați sau să vă urcați în picioare pe dispozitiv. Vă puteți răni sau deteriora aparatul. Acest aparat nu este conceput pentru suprapunerea cu alt aparat.**

- **Produsul este conceput și construit strict pentru utilizarea casnică.**
- **Doar componentele originale furnizate de către producător pot fi folosite. Producătorul garantează că doar aceste componente îndeplinesc cerințele de siguranță.**
- **Deschiderea ușii pentru perioade lungi de timp poate provoca o creștere semnificativă a temperaturii în compartimentele aparatului.**
 - **Curățați regulat suprafețele care pot intra în contact cu alimente și sisteme de drenaj accesibile.**
 - **Curățați rezervoarele de apă dacă nu au fost utilizate timp de 48 de ore; spălați sistemul de apă conectat la o sursă de alimentare în cazul în care apa nu a circulat timp de 5 zile.**
 - **Păstrați carnea crudă și peștele în recipiente adecvate în frigider, astfel încât să nu fie în contact cu alte alimente sau să nu picure pe alte alimente.**
 - **Compartimentele cu două stele pentru alimente congelate (dacă aparatul este prevăzut cu acestea) sunt potrivite pentru depozitarea alimentelor congelate, depozitarea sau pregătirea înghețatei și pregătirea cuburilor de gheață.**
 - **Compartimentele cu una, două și trei stele, dacă aparatul este prevăzut cu acestea, nu sunt potrivite pentru înghețarea alimentelor proaspete.**

- Dacă aparatul este lăsat gol pentru perioade lungi de timp, opriți, dezghețați, curățați, uscați și lăsați ușa deschisă pentru a preveni apariția mucegaiului în interiorul aparatului.
- **PENTRU Răcitoare de vin: acest aparat este destinat exclusiv pentru depozitarea vinului**
- **PENTRU un aparat de sine stătător: acest aparat frigorific nu este destinat utilizării ca aparat încorporabil**
- **PENTRU aparate fără compartiment de 4 stele: acest aparat frigorific nu este potrivit pentru congelarea produselor alimentare.**
- **Sursă de lumină (numai cu LED) care poate fi înlocuită de către un profesionist**
- **Acest produs conține o sursă de lumină cu clasa de eficiență energetică G.**

Casarea electrocasnicelor vechi



Acest aparat este marcat conform directivei europene 2012/19/UE privind Deșeurile de echipamente electrice și electronice (DEEE).

DEEE conține ambele substanțe poluante (care pot avea consecințe negative pentru mediu) și elementele de bază (care pot fi reutilizate). Este important ca DEEE să fie supusă la tratamente specifice, pentru a îndepărta și elimina corect toți agenții poluanți și a recupera toate materialele reciclabile.

Persoanele pot juca un rol important în a asigura că DEEE nu devin o problemă de mediu: este vital să urmați unele dintre regulile de bază:

- DEEE nu trebuie tratate drept reziduu casnic.
- DEEE trebuie predate la punctele de colectare relevante administrate de municipalitate sau de către companii înregistrate. În multe țări, pentru DEEE mari, trebuie să existe colectarea de acasă.

În multe țări, atunci când cumpărați aparate mari, cel vechi poate fi returnat la distribuitorul care îl va colecta gratuit câte unul, atât timp cât echipamentul este de tip echivalent și are aceleași funcții ca și echipamentul furnizat.

Prezentare generală

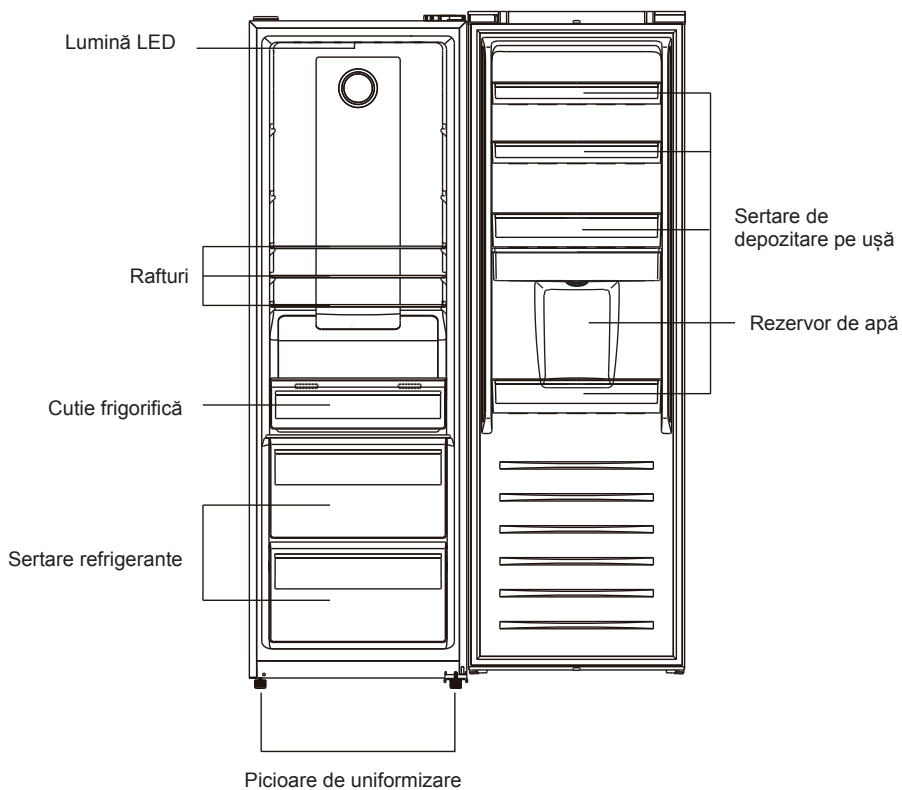

Notă: Poza de mai sus este doar cu titlu de consultare. Probabil că aparatul adevărat este diferit.

Prezentare generală

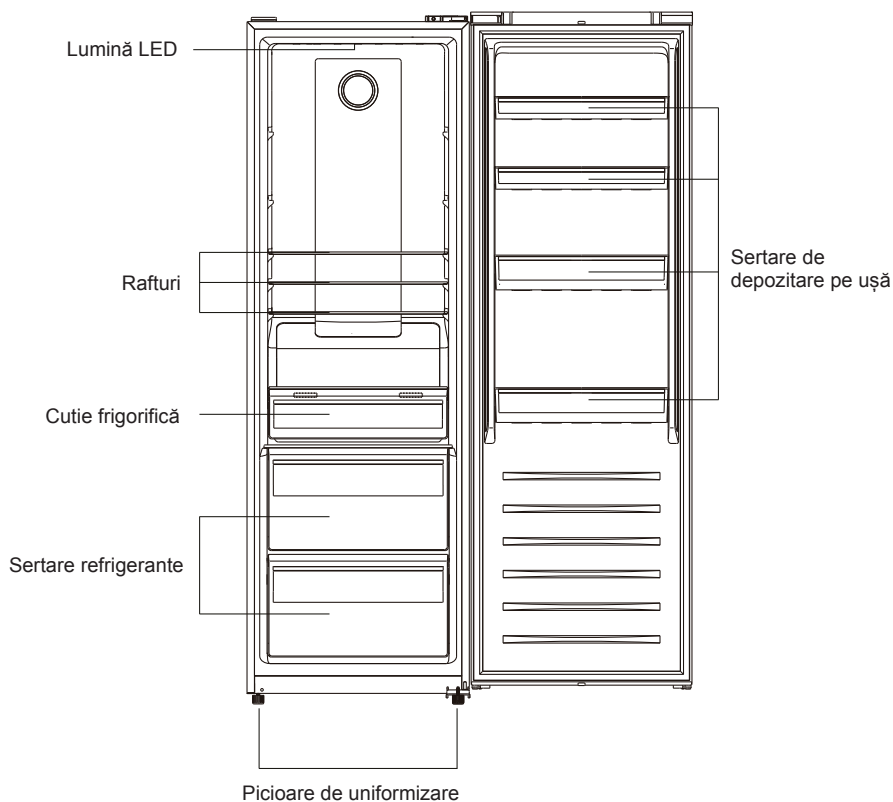

Configurația care permite cea mai mare economie a energiei necesită ca sertarele, cutiile pentru păstrarea alimentelor și rafturile să fie poziționate în interiorul produsului și ventilatorul să fie oprit. Vă rugăm să consultați imaginile de mai sus. ** Imaginile de mai sus sunt oferite doar ca exemple. Configurația reală va depinde de produsul fizic sau de declarația distribuitorului.

Notă: Poza de mai sus este doar cu titlu de consultare. Probabil că aparatul adevărat este diferit.

INSTALARE

AVERTIZARE! Aparatul este greu. Manipulați-l întotdeauna cu cel puțin două persoane.

Înainte de prima utilizare

- Îndepărtați toate materialele de ambalare.
- Curățați aparatul cu apă și un detergent neagresiv și ștergeți-l cu o cârpă moale.
- Verificați dacă sursa de alimentare, priza și siguranța sunt conforme cu plăcuța cu date tehnice.
- Verificați dacă priza de alimentare este legată la împământare și nu este de tip prize multiple sau nu se utilizează prelungitor.
- Verificați dacă ștecherul este accesibil după ce aparatul a fost amplasat în poziția sa.
- Temperaturile frigiderului și congelatorului sunt setate automat la 4 °C, respectiv -18 °C. Acestea sunt setările recomandate. Dacă doriți, puteți modifica manual aceste temperaturi. Consultați Reglare temperatură.

Condiții ambientale

- Acest aparat trebuie instalat într-o încăpere uscată și bine ventilată.
- Nu instalați aparatul în apropierea altor aparate care emit căldură (cuptoare, frigider) fără izolare sau expuse direct la lumină.
- Dacă acest aparat este situat într-un mediu rece (cum ar fi o magazie, un adăpost sau un garaj), performanța sa va fi afectată și acest lucru poate deteriora alimentele.

Instalați acest produs într-un loc în care temperatura ambientă nu este mai mică sau mai mare decât temperatura de funcționare: în acest caz aparatul nu funcționează corect.

- **Zonă temperată extinsă (SN):** „acest aparat frigorific este proiectat pentru utilizarea la temperaturi ambientale cuprinse între 10 °C și 32 °C”.
- **Zonă temperată (N):** „acest aparat frigorific este proiectat pentru utilizarea la temperaturi ambientale cuprinse între 16 °C și 32 °C”.
- **Zonă subtropicală (ST):** „acest aparat frigorific este proiectat pentru utilizarea la temperaturi ambientale cuprinse între 16 °C și 38 °C”.
- **Zonă tropicală (T):** „acest aparat frigorific este proiectat pentru utilizarea la temperaturi ambientale cuprinse între 16 °C și 43 °C”.

Echilibrarea aparatului

Aparatul trebuie amplasat pe o suprafață dreaptă și solidă

1. Înclinați aparatul ușor în spate.
2. Rotiți picioarele în sensul acelor de ceasornic pentru a ridica frigiderul.
3. Rotiți picioarele în sens invers acelor de ceasornic pentru a coborî frigiderul.

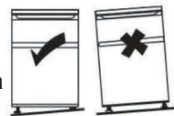

Mutarea aparatului

1. Scoateți toate alimentele și deconectați aparatul
2. Fixați rafturile și restul părților mobile din frigider și congelator cu bandă adezivă.
3. Nu înclinați frigiderul la mai mult de 45°, pentru a evita deteriorarea sistemului refrigerant.

SFATURI PENTRU DEPOZITAREA ALIMENTELOR

Poziționați diferite alimente în compartimente diferite, conform tabelului de mai jos:

Compartiment frigider	Tip de alimente
Ușă sau rafturi ale compartimentului pentru frigider	<ul style="list-style-type: none">• Alimente cu conservanți naturali, cum ar fi gemuri, sucuri, băuturi, condimente• Nu depozitați alimente perisabile
Sertare de răcire (sertar pentru salată)	<ul style="list-style-type: none">• Fructele, ierburile și legumele trebuie așezate separat în sertarul de răcire• Nu depozitați banane, ceapă, cartofi, usturoi în frigider
Raft frigider – mijloc	<ul style="list-style-type: none">• Produse lactate, ouă
Raft frigider – superior	<ul style="list-style-type: none">• Alimente care nu au nevoie de gătire, cum ar fi alimente gata pentru consum, mezeluri, resturi de alimente
Tavă/sertar(e) frigorific(e)	<ul style="list-style-type: none">• Alimente pentru depozitarea pe termen lung• Sertar inferior pentru carne crudă, păsări, pește• Sertarul din mijloc pentru legume congelate, chipsuri• Tavă superioară pentru înghețată, fructe congelate, produse de panificație congelate

- Se recomandă setarea temperaturii la 4 °C în compartimentul frigider și, dacă este posibil, la -18 °C în compartimentul congelatorului.
- Pentru majoritatea categoriilor de alimente, cea mai lungă durată de depozitare din compartimentul frigiderului se obține prin setarea unor temperaturi mai scăzute. Deoarece anumite produse (precum fructe și legume proaspete) pot fi deteriorate la temperaturi mai scăzute, se recomandă păstrarea acestora în sertarele de răcire, ori de câte ori acestea există. Dacă nu există, mențineți termostatul la o setare medie.
- Pentru alimentele congelate, consultați timpul de depozitare inscripționat pe ambalajul produselor alimentare. Această perioadă de depozitare este atinsă dacă setarea respectă temperaturile de referință indicate pentru compartiment (o stea -6 °C, două stele -12 °C, trei stele -18°C)

Sfaturi pentru păstrarea alimentelor în frigider

- Mențineți temperatura frigiderului sub 5 °C.
- Alimentele fierbinți trebuie răcite la temperatura camerei înainte de a fi depozitate în aparat.
- Alimentele depozitate în frigider trebuie spălate și uscate înainte de depozitare.
- Alimentele care vor fi depozitate trebuie sigilate corespunzător pentru a evita modificarea mirosului sau a gustului. Este recomandabil să păstrați alimentele acoperite cu materiale lipsite de gust, impermeabile la aer și apă, netoxice și care nu poluează, pentru a evita contaminarea sau transferul mirosurilor.
- Se recomandă să nu obstrucționați ieșirile de aer din compartimentul frigiderului.
- Nu depozitați cantități excesive de alimente. Lăsați spații între alimente pentru a permite trecerea fluxului de aer rece în jurul acestora, pentru o răcire mai bună și mai omogenă.
- Lăsați un spațiu între alimente și pereții interior, pentru a permite trecerea aerului. În special, nu depozitați alimente lipite de peretele din spate deoarece alimentele pot îngheța.

- Procesul de alterare a unor fructe și legume (cum ar fi pepeni, papaya, banane, ananas etc.) se poate accelera în frigider; prin urmare, nu este recomandat să le păstrați în frigider. Totuși, coacerea fructelor foarte verzi poate fi accelerată pentru o anumită perioadă. Și ceapa, usturoiul, ghimbirul și alte legume rădăcinoase trebuie depozitate la temperatura camerei.

Sfaturi legate de congelarea alimentelor proaspete

- Compartimentul de congelare este potrivit pentru înghețarea alimentelor proaspete și depozitarea alimentelor înghețate și congelate pentru o perioadă lungă de timp
- Așezați alimentele proaspete pe care doriți să le înghețați în compartimentul de congelare
- Cantitatea maximă de alimente care se poate îngheța în 24 de ore este indicată pe plăcuța de identificare
- Procesul de congelare durează 24 de ore: în această perioadă, nu adăugați alte alimente pe care doriți să le înghețați

Sfaturi pentru păstrarea alimentelor în congelator

- Mențineți temperatura congelatorului la -18 °C
- Alimentele fierbinți trebuie răcite la temperatura camerei înainte de a fi depozitate în compartimentul congelatorului
- Alimentele tăiate în bucăți mici vor congela mai repede și vor fi mai ușor de decongelat și gătit. Greutatea recomandată pentru fiecare bucată este de sub 2,5 kg.
- Este recomandată ambalarea alimentelor înainte de amplasarea lor în congelator.
- Alimentele decongelate nu pot fi recongelate decât dacă sunt gătite
- Nu încărcăți cantități excesive de alimente proaspete în compartimentul congelatorului
- Alimentele pot fi depozitate în congelator la o temperatură de cel puțin -18 °C timp de 2-12 luni funcție de proprietăți (de ex., carnea: 3-12 luni, legume: 6-12 luni). Nu depășiți perioada de depozitare a alimentelor recomandate de producători.

ÎNGRIJIRE ȘI CURĂȚARE

AVERTIZARE! Deconectați aparatul de la rețeaua de alimentare înainte de curățare

Informații generale

Aparatul trebuie curățat o dată la patru săptămâni pentru o întreținere corectă și pentru a preveni mirosurile neplăcute cauzate de mâncare depozitată.

- Curățați interiorul și carcasa aparatului cu apă caldă și săpun neutru.
- Clătiți și uscați cu o cârpă moale.
- Curățați accesoriile numai cu apă caldă și detergent neutru. Asigurați-vă că săpunul este clătit complet și că toate părțile sunt uscate înainte de a le pune înapoi în interiorul aparatului.
- Nu curățați nicio parte a aparatului în mașina de spălat vase.
- Așteptați cel puțin 5 minute înainte de repornirea aparatului, deoarece pornirea frecventă poate deteriora compresorul.

DEPANARE

În cazul unei probleme verificați toate posibilitățile afișate și urmați instrucțiunile de mai jos înainte de a apela la un serviciu post-vânzare.

Problemă	Cauză posibilă	Soluție posibilă
Aparatul nu funcționează	Aparatul este oprit	Apăsați tasta ON/OFF pentru a porni aparatul
	Ștecărul de alimentare nu este conectat la priza de alimentare	Conectați ștecărul de alimentare
	Siguranța a sărit sau este defectă	Verificați siguranța și înlocuiți-o dacă este necesar
	Priza este defectă	Defecțiunile la rețeaua de alimentare trebuie reparate de un electrician
Aparatul pornește frecvent sau pentru o perioadă prea mare de timp	Temperatura interioară sau exterioară este prea ridicată	Este normal ca aparatul să funcționeze mai mult
	Aparatul a fost deconectat de la energia electrică pentru o perioadă de timp	În mod normal, durează între 8 și 12 ore ca aparatul să se răcească complet
	O ușă/un sertar al aparatului nu este închis etanș	Închideți ușa/sertarul și asigurați-vă că aparatul este amplasat pe o suprafață dreaptă și că nu există vreun aliment sau recipient care să deranjeze ușa
Interiorul frigiderului este murdar și/sau miroase	Interiorul frigiderului necesită curățare	Curățați interiorul frigiderului
	Sunt depozitate alimente cu miros puternic în frigider	Ambalați bine alimentele
Se formează umezeală în interiorul frigiderului	Climatul este prea călduros și prea umed	Creșteți temperatura
	O ușă/un sertar al aparatului nu este închis etanș.	Închideți ușa/sertarul
	Recipientele cu alimente sau lichide sunt lăsate deschise	Lăsați alimentele fierbinți să se răcească la temperatura camerei și acoperiți alimentele și lichidele

Umezeala se acumulează pe suprafața exterioară a frigiderului sau între uși/ușă și sertar	Climatul este prea călduros și prea umed	Acest lucru este normal într-un climat umed și se va modifica atunci când umiditatea va scădea
	Ușa/sertarul nu este închis etanș	Asigurați-vă că ușa/sertarul este închis etanș
Gheață solidă în compartimentul congelatorului	Produsele nu au fost ambalate corespunzător	Întotdeauna ambalați bine produsele
	O ușă/un sertar al aparatului nu este închis etanș	Închideți ușa/sertarul
Zgomote neobișnuite	Aparatul nu este plasat la același nivel	Reglați din nou picioarele aparatului
	Aparatul este în contact cu peretele sau cu alte obiecte	Deplasați ușor aparatul
LED-urile IU luminează intermitent	Unul dintre senzori este în afara parametrilor de funcționare	Contactați asistența tehnică
Se emite o alarmă	Ușa compartimentului de depozitare al frigiderului este deschisă	Închideți ușa sau opriți alarma manual
Iluminarea interioară sau sistemul de răcire nu funcționează	Becul cu led este defect	Contactați serviciul de depanare pentru înlocuirea becului

În timpul funcționării, pereții laterali și perimetrul compartimentului congelatorului pot fi fierbinți; acest lucru este normal și se datorează ciclului normal de funcționare a produsului.

Instalare

Reversibilitatea uşii

Înainte de a inversa uşa, vă rugăm să pregătiți instrumentele și materialul de mai jos: șurubelniță dreaptă, șurubelniță în cruce, cheie și componentele incluse în pungă de polietilenă.

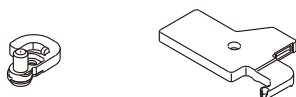

Dispozitiv de închidere cu asistență spre stânga x1

Capac balama stânga sus x1

1. Scoateți capacele superioare ale cutiei de sârmă.

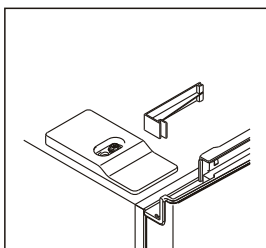
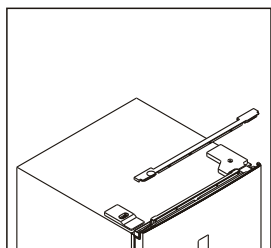

2. Deșurubați capacul balamalei din dreapta sus și deconectați conectorii comutatorului uşii și ai afișajului.

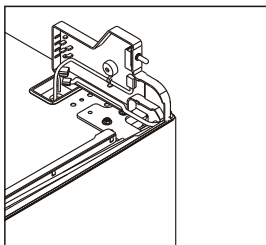
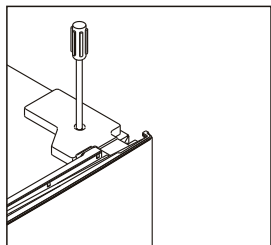

Instalare

3. Deșurubați și scoateți balamaua superioară și apoi scoateți ușa.

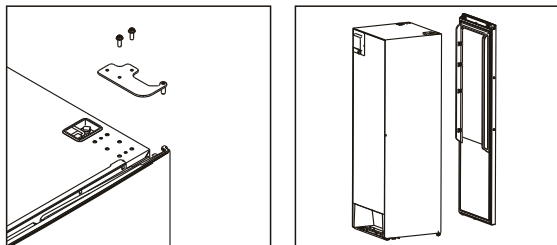

4. Scoateți dispozitivul de închidere cu asistență spre dreapta și scoateți dispozitivul de închidere cu asistență spre stânga din pungă cu accesorii și instalați-l în partea stângă.

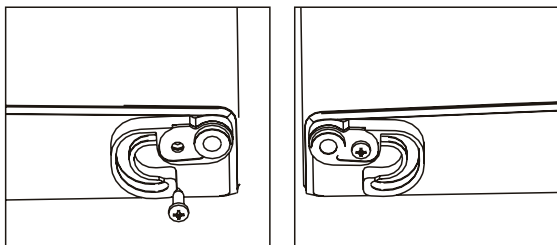

5. Deșurubați balamaua inferioară și scoateți piciorul reglabil din partea stângă în partea dreaptă.

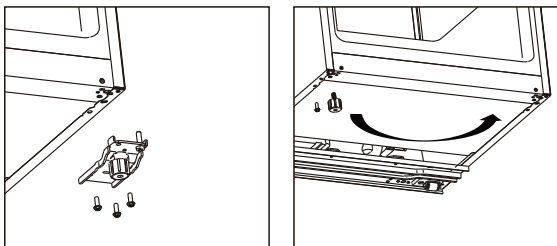

6. Deșurubați și mutați știftul balamalei inferioare din partea dreaptă în partea stângă, apoi instalați balamaua inferioară pe partea stângă a aparatului.

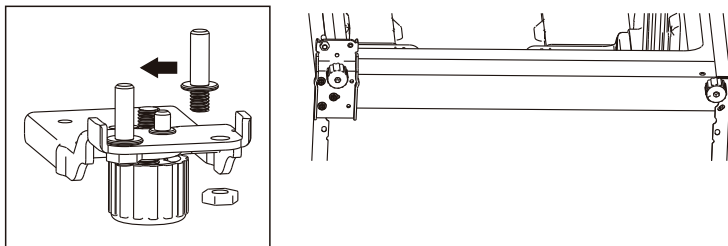

Instalare

7. Deșurubați și mutați știftul balamalei superioare din partea de jos în partea de sus. Scoateți comutatorul ușii de pe capacul balamalei din dreapta și apoi instalați-l în capacul balamalei din stânga, care este amplasat în pungă cu accesorii.

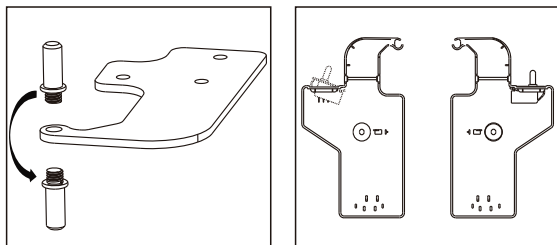

8. Deșurubați și mutați capacul decorativ superior pe partea stângă și instalați-l pe partea dreaptă.

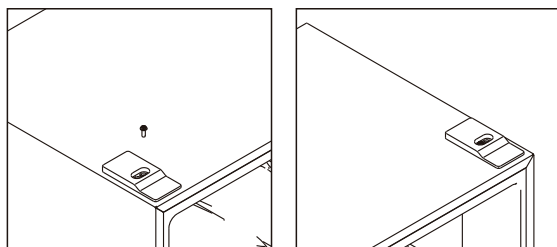

9. Detașați garniturile ușii frigiderului și ale congelatorului și apoi atașați-le după rotire.

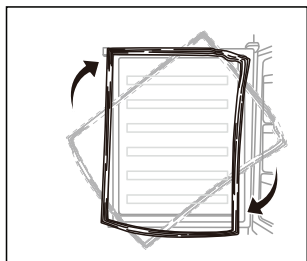

10. Instalați ușa și apoi mutați firele de conectare din partea dreaptă în partea stângă.

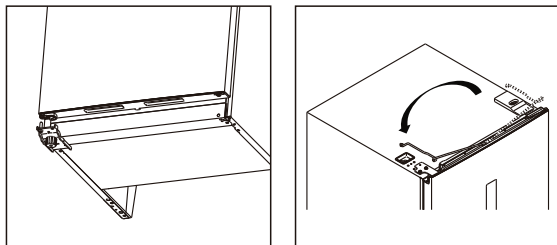

Instalare

11. Instalați balamaua superioară în partea stângă, vă rugăm să reglați ușor balamaua superioară în timpul instalării pentru a vă asigura că garnitura este bine etanșată.

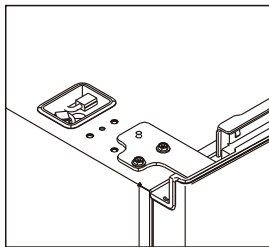

12. Conectați conectorii comutatorului ușii și ai afișajului și instalați capacul balamalei din stânga sus.

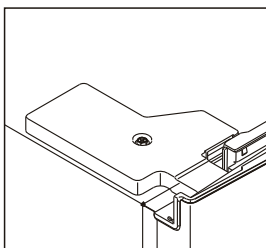
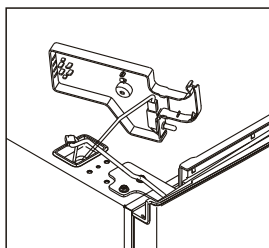

13. Instalați capacele superioare ale cutiei de sârmă în partea dreaptă.

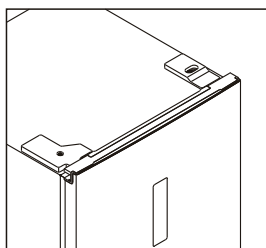
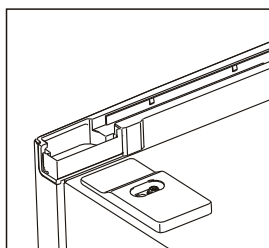

Instalare

Instalarea mânerului uşii

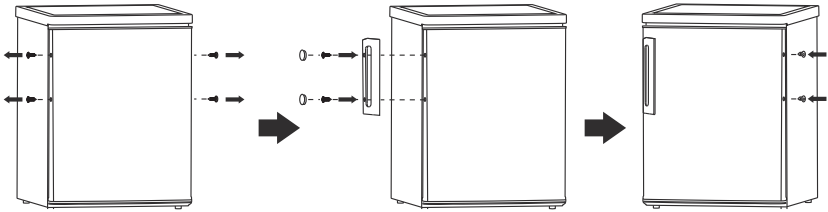

Cerință legată de spațiu

- Mențineți suficient spațiu pentru deschiderea uşii.
- Este recomandabil să păstrați un spațiu de cel puțin 10 mm pe două laturi.

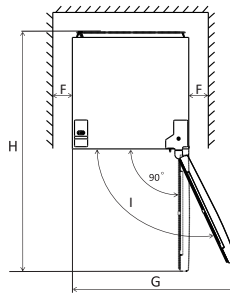
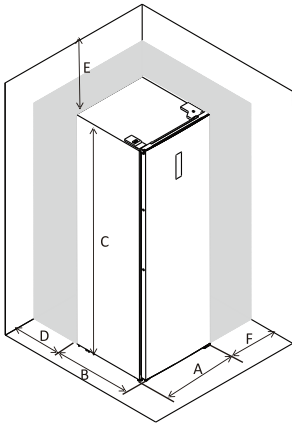

A	600
B	650
C	1850
D	min. 50
E	min. 50
F	min. 10
G	835
H	1323
I	115°

Notă: acest aparat frigorific nu este destinat utilizării ca aparat încorporabil.

Uniformizarea unității

Pentru a face acest lucru, reglați cele două picioare de uniformizare din fața unității.

Dacă unitatea nu este la nivel, ușile și aliniamentele sigiliului magnetic nu vor fi acoperite corespunzător.

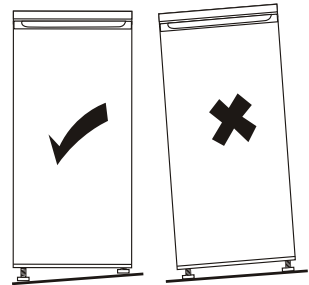
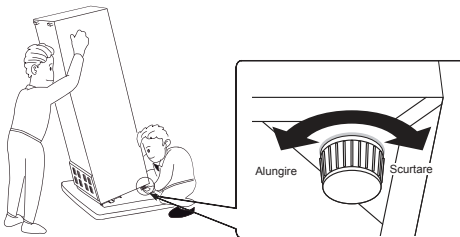

Interfața cu utilizatorul

Utilizarea panoului de comenzi

1.0 Interfața cu utilizatorul - introducere

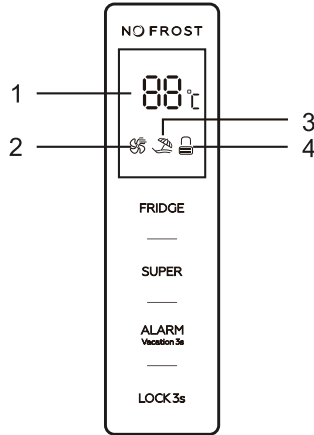

1.1 Butoane de operare

FRIDGE: Controlul temperaturii aparatului

SUPER: Selectați și deselegați modul super

ALARM/VACATION: Ștergeți alarma de deschidere a ușii, selectați și deselegați modul de vacanță

LOCK: Blocare și deblocare

1.2 Afișaj LED

1. Fereastra de afișare pentru temperatura presetată
2. Pictograma pentru modul super
3. Pictograma pentru modul de vacanță
4. Pictograma de blocare și deblocare

2.0. Ilustrația butoanelor

Toate butoanele sunt valabile doar în starea de deblocare.
Sunet scurt de alarmă după fiecare atingere a butoanelor.

Interfața cu utilizatorul

2.1. FRIDGE: Controlul temperaturii aparatului

Disponibil numai pentru modul definit de utilizator. Urmați metodele de mai jos pentru a deselecta modul super și modul de vacanță, apoi este selectat modul definit de utilizator.

2.2. SUPER: Selectați și deselectați modul super

Apăsati pe butonul „**SUPER**” pentru a selecta modul super. După 5 secunde în care pictograma pentru modul super se aprinde intermitent, este selectat modul super.

Când este selectat modul super, pictograma pentru modul super se va aprinde, iar fereastra de afișare va afișa 2 °C.

În modul super, dacă atingeți butonul „**FRIDGE**”, pictograma modului super se aprinde intermitent de 3 ori, dar temperatura frigiderului nu poate fi modificată.

Pentru a ieși din modul Super,

- Apăsati pe butonul „**SUPER**” pentru a deselecta modul Super.
- Sau, după 3 ore în modul super fără nicio operațiune, frigiderul îl va opri automat și va trece la setarea anterioară.

Avertizare:

În modul super, zgomotul aparatului poate fi puțin mai mare decât în timpul funcționării normale.

2.3. ALARM/VACATION: Ștergeți alarma de deschidere a ușii, selectați și deselectați modul de vacanță

Atingeți scurt butonul „**ALARM/VACATION**” pentru a șterge alarma de deschidere a ușii.

Atingeți butonul „**ALARM/VACATION**” timp de 3 secunde pentru a selecta modul de vacanță.

După 5 secunde în care pictograma pentru modul de vacanță se aprinde intermitent, este selectat modul de vacanță.

Când este selectat modul de vacanță, pictograma pentru modul de vacanță se va aprinde, iar fereastra de afișare va afișa 17 °C.

În modul de vacanță, butonul „**FRIDGE**” nu va răspunde la nicio atingere.

Dacă atingeți scurt butonul „**SUPER**”, puteți să ieșiți din modul de vacanță și să intrați în modul super.

Atingeți butonul „**ALARM/VACATION**” timp de 3 secunde pentru a deselecta modul de vacanță.

2.4. LOCK: Blocare și deblocare

Atingeți butonul „**LOCK**” timp de 3 secunde pentru a bloca panoul de comenzi, apoi pictograma de

blocare și deblocare va afișa .

În starea de blocare, atingeți orice buton, pictograma de blocare și de deblocare se aprinde intermitent de 3 ori.

Atingeți butonul „**LOCK**” timp de 3 secunde pentru a debloca panoul de comenzi, apoi pictograma de

blocare și deblocare va afișa .

În starea de deblocare, toate butoanele sunt disponibile.

Dacă nu este acționat în decurs de 25 de secunde, panoul de comenzi se blochează automat.

3.0. Alarmă deschidere ușă

Dacă ușa continuă să se deschidă timp de 90 de secunde, se aude alarma de deschidere a ușii.

Închideți ușa pentru a opri alarma de deschidere a ușii.

Sau atingeți scurt butonul „**ALARM/VACATION**” pentru a șterge alarma de deschidere a ușii.

Utilizarea cotidiană

Prima utilizare

Curățarea interiorului

Înainte de a utiliza aparatul pentru prima dată, spălați interiorul și toate accesoriile din interior cu apă caldă și puțin detergent neutru pentru a elimina mirosul tipic al unui produs nou-nouț, apoi uscați bine.

Important! Nu folosiți detergenți sau pulberi abrazive, deoarece acestea vor deteriora finisajul.

- Reglați piciorul reglabil pentru a menține aparatul stabil.
- Pentru prima utilizare, porniți aparatul timp de 2-3 ore înainte de a introduce alimente.

Utilizarea cotidiană

Poziționați diferite alimente în compartimente diferite, conform tabelului de mai jos

Compartimente frigider	Tip de alimente
Ușă sau rafturi ale compartimentului pentru frigider	<ul style="list-style-type: none">• Alimente cu conservanți naturali, cum ar fi gemuri, sucuri, băuturi, condimente.• Nu depozitați alimente perisabile.
Sertar de răcire	<ul style="list-style-type: none">• Fructele, ierburile și legumele trebuie așezate separat în sertarul de răcire.• Nu depozitați banane, ceapă, cartofi, usturoi în frigider.
Raft frigider	<ul style="list-style-type: none">• Produse lactate, ouă• Alimente care nu au nevoie de gătire, cum ar fi alimente gata pentru consum, mezeluri, resturi de alimente.

Recomandare de setare a temperaturii: Se recomandă 4 °C.

Conform setărilor recomandate, cel mai bun timp de păstrare a congelatorului nu este mai mare de 3 zile. Cel mai bun timp de păstrare se poate reduce în cazul altor setări.

Accesorii rafturi mobile

Pereții frigiderului sunt dotați cu o serie de ghidaje astfel încât rafturile să poată fi poziționate după cum se dorește.

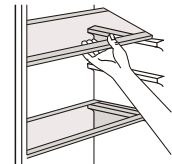

Poziționarea sertarelor de depozitare de pe ușă

Sertarele de depozitare de pe ușă pot fi demontate în vederea curățării. Pentru a realiza demontarea, procedați după cum urmează: trageți treptat sertarul de depozitare de pe ușă în direcția săgeților până când se eliberează, după curățare, repositionați-l.

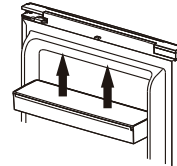

Setarea umidității în sertarul de răcire

Umiditate scăzută: mutați regulatorul la stânga

Umiditate ridicată: mutați regulatorul spre dreapta

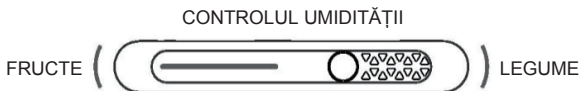

Utilizarea cotidiană

Înainte de a utiliza dozatorul de apă pentru prima dată, scoateți și curățați rezervorul de apă situat în interiorul compartimentului frigorific.

1. Ridicați și scoateți sertarul de depozitare al rezervorului.

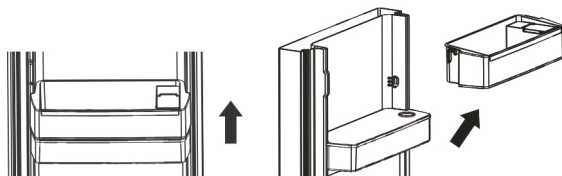

2. Demontați rezervorul de apă. Desprindeți capacul superior și spălați și curățați atât rezervorul, cât și capacul.

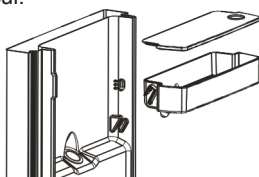

3. După curățare, re poziționați rezervorul de apă, capacul și sertarul de depozitare al rezervorului, după cum se arată mai jos:

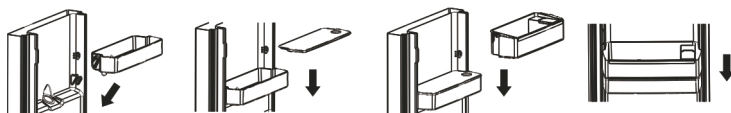

4. Curățați pârghia dozatorului din afara ușii frigiderului.

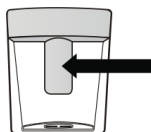

Umplerea rezervorului de apă

1. Deschideți capacul mic din partea de sus a sertarului de depozitare al rezervorului.

2. Umpleți rezervorul de apă cu apă potabilă până la linia de 2 L.

3. Închideți capacul. Asigurați-vă că acesta este bine închis.

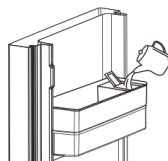

Dozarea apei

Împingeți ușor maneta dozatorului cu un pahar sau un recipient. Pentru a opri curgerea, îndepărtați sticla departe de pârghie.



Utilizarea cotidiană

Sfaturi și sugestii utile

- Acesta este un frigider de uz casnic, care este potrivit pentru depozitarea alimentelor de consum pe termen scurt, precum fructe, legume, băuturi etc.
Nu-l utilizați ca echipament specializat pentru a depozita ceva cu cerințe stricte de temperatură, cum ar fi medicamente etc.
- Alimentele gătite trebuie răcite la temperatura camerei înainte de a fi amplasate în aparat.
- Este recomandată sigilarea alimentelor înainte de amplasarea lor în aparat.
- Nu așezați alimente direct pe orificiul de evacuare a aerului, această acțiune poate bloca orificiul de evacuare a aerului și poate îngheța alimentele.

Curățare

Din motive de igienă, interiorul aparatului, inclusiv accesoriile interioare, trebuie curățate cu regularitate.



Atenție! Este posibil ca aparatul să nu fie conectat la rețea în timpul curățării. Pericol de electrocutare! Înainte de curățare, opriți aparatul și scoateți ștecărul de la rețeaua principală sau opriți sau dezactivați disjunctorul sau siguranța. Nu curățați niciodată aparatul cu un aparat de curățat cu abur. Umiditatea se poate acumula în componentele electrice, pericol de electrocutare! Vaporii fierbinți pot duce la deteriorarea pieselor din plastic. Aparatul trebuie să fie uscat înainte de a fi repus în funcțiune.

Important! Uleiurile eterice și solvenții organici pot ataca părțile din plastic, de ex., zeama de lămâie sau suc din coajă de portocală, acidul butiric, agenții de curățare care conțin acid acetic.

- Nu lăsați astfel de substanțe să intre în contact cu piesele aparatului.
- Nu utilizați agenți de curățare abrazivi
- Scoateți alimentele din congelator. Păstrați-le într-un loc răcoros, bine acoperit.
- Opriți aparatul și scoateți ștecărul de la rețeaua principală sau opriți sau dezactivați disjunctorul sau siguranța.
- Curățați aparatul și accesoriile interioare cu o lavetă și apă caldă. După curățare, ștergeți cu apă proaspătă și frecați pentru a usca.
- După ce totul este uscat, repuneți aparatul în funcțiune.

Neutilizarea pentru o perioadă lungi de timp

- În cazul în care aparatul nu este utilizat pentru o perioadă mai lungă de timp:
- Scoateți alimentele și deconectați cablul de alimentare.
- Curățați aparatul potrivit procedurii descrise în secțiunea „Îngrijire și curățare - Generalități”.
- Țineți ușa și sertarele/ușa congelatorului deschise pentru a preveni apariția mirosurilor neplăcute în interior.

Pană de curent

În cazul unei pene de curent, alimentele ar trebui să rămână reci timp de consultați plăcuța de identificare. Urmați aceste sfaturi în cazul unei pene de curent prelungite, în special pe timpul verii:

- Deschideți ușa/sertarul de cât mai puține ori posibil.
 - Nu puneți alimente adiționale în aparat în timpul unei pene de curent.
 - În cazul în care sunteți înștiințat cu privire la pana de curent, iar durata acesteia depășește numărul de ore indicat pe plăcuța de identificare, faceți gheață și puneți-o într-un recipient în partea de sus a compartimentului frigiderului.
 - Perioada de depozitare și calitatea comestibilă a alimentelor vor fi reduce.
- Alimentele care se decongelează trebuie consumate sau gătite și recongelate (unde este cazul) pentru a preveni apariția riscurilor pentru sănătate.

Disponibilitatea pieselor de schimb

- Termostatele, senzorii de temperatură, plăcile cu circuite imprimate și sursele de lumină sunt disponibile timp de o perioadă minimă de 7 ani de la punerea pe piață a ultimei unități a modelului.
- Mănerile de uși, balamalele de uși, tăvile și coșurile, timp de o perioadă minimă de 7 ani, iar garniturile de uși timp de o perioadă minimă de 10 ani de la punerea pe piață a ultimei unități a modelului.

Pentru contactarea asistenței tehnice, vizitați site-ul nostru: <https://corporate.haier-europe.com/en/>

La secțiunea „website” alegeți marca produsului dvs. și țara dvs. Veți fi redirecționat către website-ul specific unde puteți găsi numărul de telefon și formularul de contactare a asistenței tehnice.

Pentru mai multe informații despre produs, consultați <https://eprel.ec.europa.eu/> sau scanați codul QR de pe eticheta energetică furnizată cu aparatul.

Cea Mai Rece Zona A Frigiderului

Acest simbol de mai jos indică locația celei mai reci zone din frigider. Aceasta zona este delimitata in apropierea ventilatorului, iar in partea de sus de simbolul sau de raftul positionat la aceeasi inaltime.



Pentru a menține temperatura în această zonă, aveți grijă să nu mutați această grilă. **INSTALAREA INDICATORUL DE TEMPERATURĂ** Pentru a vă ajuta să setați corect frigiderul, acesta are un indicator de temperatură care vă permite pentru a monitoriza temperatura medie în zona cea mai rece conceput pentru utilizare cu frigiderul. Ai grijă să nu-l folosești în alt frigider (într-adevăr, zona cea mai rece nu este aceeași) sau pentru altă utilizare.

Controlul temperaturii în zona cea mai rece

Odată ce instalarea indicatorului de temperatură este finalizată, este posibil.

Puteți verifica periodic dacă temperatura zonei cele mai reci este corectă.

Dacă este necesar, reglați termostatul corespunzător. Temperatura interioara a frigiderului este influentata de mai multi factori precum: B. temperatura ambianta din incapere, cantitatea de alimente depozitate si frecventa deschiderii usii. Luați în considerare acești factori atunci când setați temperatura. Asigurați-vă că păstrați alimentele în mod corespunzător în frigider și mai ales în zona cea mai rece. Asigurați-vă că afișajul temperaturii arată „OK”.

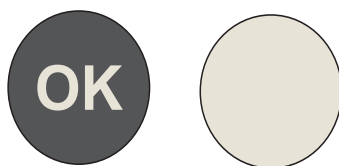

Dacă „OK” nu apare, temperatura zonei este prea ridicată. Setați termostatul într-o poziție mai înaltă. Așteptați cel puțin 12 ore înainte de a reseta termostatul. După încărcarea alimentelor proaspete în aparat sau după deschiderea din nou a ușii (sau pentru o perioadă lungă de timp), este normal ca indicatorul „OK” să nu apară pe afișajul temperaturii.

Navodila za uporabnika

Hladilnik s funkcijo Total No-Frost

Vsebina	
1.Varnostne informacije	Stran 1~9
2.Pregled	Stran 10~11
3.Vgradnja	Stran12~21
4.Uporabniški vmesnik	Stran 22~23
5.Vsakodnevna uporaba	Stran 24~27

Zahvaljujemo se vam za nakup tega izdelka.

Pred uporabo svojega hladilnika pozorno preberite ta navodila, tako da boste lahko kar najbolje izkoristili vse njegove zmogljivosti. Vso dokumentacijo shranite, če bi jo vi ali drugi uporabniki v prihodnje morebiti potrebovali. Ta izdelek je namenjen izključno za uporabo v gospodinjstvu in v podobnih prostorih, kot so:

- čajne kuhinje v trgovinah, pisarnah in drugih delovnih okoljih,
- kmetije, uporabniki hotelov in motelov ter drugih stanovanjskih objektov,
- ponudniki nočitev z zajtrkom (B & B),
- katering in podobne storitve, ki niso namenjene prodaji na drobno.

To napravo se sme uporabljati le za shranjevanje živil. Vsakršna drugačna uporaba velja za nevarno, proizvajalec pa v primeru neupoštevanja tega opozorila ne odgovarja za posledice. Priporočamo vam, da se seznanite tudi z garancijskimi pogoji.

VARNOSTNE INFORMACIJE

Prosimo, da navodila za uporabo in namestitve natančno preberete.

Vsebujejo pomembne informacije o namestitvi, uporabi in vzdrževanju aparata.

Proizvajalec ne prevzema nobene odgovornosti, če navodil in opozoril ne boste upoštevali.

Vse dokumente shranite zase oziroma za naslednjega lastnika.

- **Aparata ne priključujte na električno napajanje, dokler ne odstranite vseh zaščit, ki so bile potrebne zaradi pakiranja in prevoza. Ne pustite otrokom v bližino embalaže in njenih delov. Nevarnost zadušitve zaradi zložljivih kartonov in plastične folije!**
- **Preden izdelek vključite, ga pustite mirovati najmanj 4 ure, da se olje v kompresorju posede, če ste aparat prevažali v vodoravnem položaju.**
- **Prepričajte se, da med prevozom ni prišlo do poškodb.**
- **Ne poškodujte hladilne napeljave.**

- Ne zapirajte prezračevalnih odprtih na ohišju aparata ali na vgradnih elementih.
- Kompresorja nikoli ne izpirajte z vodo, po čiščenju pa ga temeljito obrišite s suho krpo, da preprečite rjavenje.
- Aparat naj prenašata vsaj dve osebi, ker je težka.
- Aparat namestite na mestu, ki je primerno njegovi velikosti in namenu.
- Prepričajte se, da se podatki o električnem toku na ploščici s tehničnimi navedbami ujemajo z napajanjem. V nasprotnem primeru se obrnite na električarja.
- Aparat deluje z izmeničnim napajanjem 220- 240 VAC/50 Hz. Nenormalno nihanje napetosti lahko povzroči, da se aparat ne zažene, poškoduje regulator temperature ali kompresor ali pa se med delovanjem pojavi nenavaden hrup. V tem primeru se namesti samodejni regulator.
- Samo za Veliko Britanijo: Napajalni kabel aparata je opremljen s 3-kabelskim (ozemljitvenim) vtičem, ki ustreza standardni 3-kabelski (ozemljeni) vtičnici. Nikoli ne odrežite in ne odstranjujte tretjega zatiča (ozemljitev). Po namestitvi aparata mora biti vtič dostopen.
- Pazite, da med prenašanjem ali prestavljanjem aparata pod njim ne ukleščite priključnega kabla, saj ga s tem lahko odrežete ali poškodujete. Če je

priključni kabel poškodovan, morate preprečiti morebitna tveganja, zato ga sme nadomestiti samo proizvajalec, njegov servisni agent ali drug kvalificiran serviser.

- **Aparata ne nameščajte na vlažno, mastno ali prašno mesto in ne izpostavljajte ga neposredni sončni svetlobi ali vodi.**
- **Aparata ne nameščajte v bližino grelnikov ali vnetljivih materialov.**
- **ZA aparate s predelom za zamrzovanje: v primeru izpada električne energije ne odpirajte pokrova. Zamrznjena hrana ne sme vplivati, če okvara traja manj kot je navedeno na energijski nalepki (čas dviga temperature). Če izpad električne energije traja dlje, živila preverite in jih takoj zaužijte ali pa jih skuhajte in nato zamrznite.**
- **Če pokrov aparata težko odprete takoj po tem, ko ste ga pravkar zaprli, ne skrbite. To je posledica razlike v tlaku, ki se izenači in po nekaj minutah omogoči normalno odpiranje pokrova.**
- **V aparatu ne shranjujte zdravil, bakterij ali kemičnih snovi. Ta aparat je gospodinjski aparat, zato ni priporočljivo hraniti materialov, ki zahtevajo strogo določenih temperatur.**
- **Priključnega kabla ne vlecite premočno in ne zvijajte ga ter ne dotikajte se vtiča z mokrimi rokami.**

- **V aparatu ne shranjujte izdelkov, ki vsebujejo vnetljivo gorivo (npr. razpršilne doze) ali eksplozivne snovi. Nevarnost eksplozije!**
- **Na hladilnik ne postavljajte nestabilnih predmetov (težkih predmetov, posod, napolnjenih z vodo), da se izognete poškodbam zaradi padca ali električnega udara zaradi stika z vodo.**
- **Ne uporabljajte električnih naprav v predelih za shranjevanje živil, razen če so take vrste, ki jih priporoča proizvajalec.**
- **Ne dotikajte se notranjih hladilnih elementov, zlasti z mokrimi rokami, da se izognete razpokam ali poškodbam.**
- **Ogroženi so predvsem otroci, ljudje z omejenimi fizičnimi, duševnimi ali senzoričnimi sposobnostmi ter ljudje, ki nimajo zadostnega znanja o varnem delovanju naprave.**
- **Poskrbite za to, da bodo otroci in ljudje iz ranljivih skupin razumeli nevarnosti. Oseba, ki je odgovorna za varnost, mora otroke in ljudi iz ranljivih skupin, ki uporabljajo aparat, nadzirati in jih poučiti. Aparat smejo uporabljati samo otroci, ki so stari 8 let in več.**
- **Otroci naj se z aparatom ne igrajo.**
- **Otroci, stari od 3 do 8 let, smejo v napravo dajati stvari in jih iz nje jemati.**

- **ZA aparate z zamrzovalnim predelom:** v zamrzovalnem predelu ne shranjujte tekočin v steklenicah ali konzervi (zlasti gaziranih pijač). Steklenice in pločevinke lahko počijo!
- **ZA aparate z zamrzovalnikom:** zamrznjene hrane nikoli ne dajte naravnost iz zamrzovalnika v usta. Nevarnost opeklin pri nizkih temperaturah!
- Na plastičnih delih in tesnilih vrat ne sme biti olja in masti. V nasprotnem primeru bodo plastični deli in tesnilo vrat postali porozni.
- Pred kakršnimi koli posegi iztaknite vtič priključnega kabla iz omrežne vtičnice.
- Ne uporabljajte mehanskih sredstev za pospešitev odmrzovanja oziroma sredstev, ki jih ne priporoča proizvajalec.
- Ne uporabljajte koničastih ali ostrih predmetov, kot so noži ali vilice, za odstranjevanje ledu.
- Nikoli ne uporabljajte sušilnikov za lase, električnih grelnikov ali drugih podobnih električnih aparatov za odtaljevanje.
- Priporoča se redno čiščenje vtiča, saj lahko prekomerni nanosi prahu na njem povzročijo požar.
- Aparata ne poskušajte popravljati, razstavljati ali spreminjati sami. V primeru popravila se vedno obrnite na našo službo za stranke.

- Med čiščenjem ali vzdrževanjem aparata nadzirajte otroke.
- Hladnih steklenih polic ne čistite z vročo vodo. Zaradi nenadne spremembe temperature se lahko steklo zlomi.
- **OPOZORILO:** Cevi hladilnega krogotoka prenašajo majhno količino okolju prijaznega, a vnetljivega hladilnega sredstva (R600a) in izolacijskega plina (ciklopentan). Ne poškoduje ozonskega plašča in ne poveča učinka tople grede. Če hladilno sredstvo uide, lahko poškoduje vaše oči ali se vname.
- Če se hladilni tokokrog poškoduje:
 - izklopite napravo in izvlecite vtič iz omrežja,
 - v bližini aparata naj ne bo odprtega plamena in virov vžiga,
 - temeljito prezračite prostor za več minut,
 - obvestite službo za pomoč strankam.
- **OPOZORILO:** Pazite, da ne poškodujete vtiča in/ali priključnega kabla, saj to lahko povzroči električni udar ali požar.
- **OPOZORILO:** Ne uporabljajte prenosnih vtičnic, niti prenosnega električnega napajanja. Odsvetuje se uporaba podaljškov in razdelilnih letev.
- Ne poskušajte sedeti ali stati na vrhu naprave. Pri tem lahko poškodujete sebe ali aparat. Ta aparat ni namenjen za zlaganje pod ali na druge aparate.
- Izdelek je zasnovan in izdelan le za gospodinjsko uporabo.

- **Uporabljajo se lahko samo originalni deli proizvajalca. Proizvajalec zagotavlja, da samo ti deli izpolnjujejo varnostne zahteve.**
- **Če so vrata predolgo odprta, temperaturo znotraj hladilne naprave lahko občutno zvišate.**
 - **Redno čistite površine, ki prihajajo v stik s hrano in vodnim sistemom.**
 - **Če rezervoarja z vodo niste uporabljali 48 ur oziroma če vode 5 dni ne dovajate, izperite vodni sistem, ki je priključen na vodovod.**
 - **Surovo meso in ribe shranjujte v primernih posodah v hladilniku, da ne pridejo v stik z drugo hrano.**
 - **Predeli za zamrznjeno hrano z dvema zvezdicama (če so v aparatu) so primerni za shranjevanje vnaprej zamrznjene hrane, shranjevanje ali pripravo sladoleda in pripravo kock ledu.**
 - **Predeli z eno, dvema in tremi zvezdicami, če so v napravi, niso primerni za zamrzovanje sveže hrane.**

- Če aparat dlje časa pustite prazen, ga izklopite, odmrznete, očistite in posušite ter pustite vrata aparata odprta, da preprečite nastanek plesni v napravi.
- ZA vinske vitrine: ta aparat je namenjen izključno hrambi vina.
- ZA uporabo kot prostostoječa naprava: ta hladilnik ni namenjen uporabi kot vgradni hladilnik.
- ZA naprave brez predela s 4 zvezdicami: ta hladilna naprava ni primerna za zamrzovanje živil
- Svetlobni vir (samo LED) sme zamenjati samo strokovnjak
- Ta izdelek vsebuje svetlobni vir z razredom energetske učinkovitosti G.

Odlaganje odsluženih aparatov



Ta aparat je označen v skladu z Direktivo št. 2012/19/EU Evropskega parlamenta in Sveta o odpadni električni in elektronski opremi (OEEO). OEEO vsebuje tako okolju škodljive snovi (ki lahko povzročijo negativne posledice za okolje) kot osnovne komponente (ki jih je mogoče ponovno uporabiti). Posebna obdelava za OEEO je nujna, da se odstranijo in ustrezno odlagajo vsa onesnaževala ter predelajo in reciklirajo vsi materiali. Posamezniki imajo lahko pomembno vlogo pri preprečevanju, da bi OEEO postala okoljska težava. Nujno je treba upoštevati nekatera temeljna pravila.

- OEEO ne sme biti obravnavana kot gospodinjski odpadki.
- OEEO je treba predati ustreznim zbirnim mestom, ki jih upravlja občina ali registrirana podjetja. V mnogih državah je zaradi velikih količin OEEO lahko zagotovljen domači odvoz.

V številnih državah lahko ob nakupu novega aparata starega oddate prodajalcu, ki ga je dolžan brezplačno prevzeti po načelu eden za enega, če je nova oprema enake vrste in ima enake funkcije kot stara.

Pregled

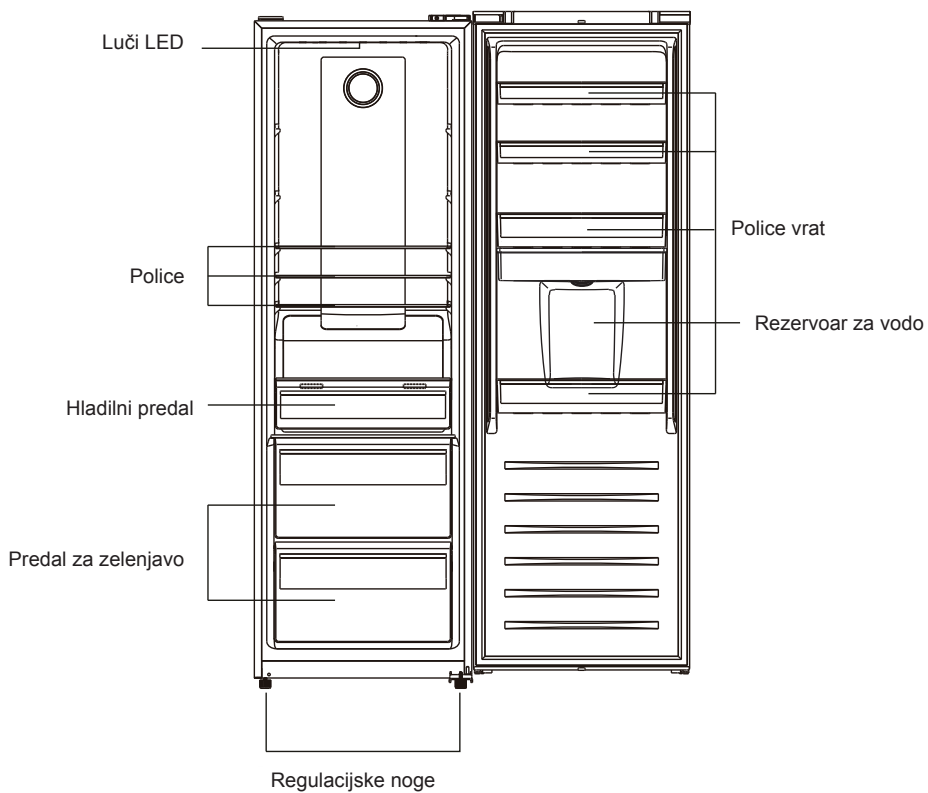

Opomba: Zgornja slika je samo za ilustracijo. Dejanski aparat je verjetno drugačen.

Pregled

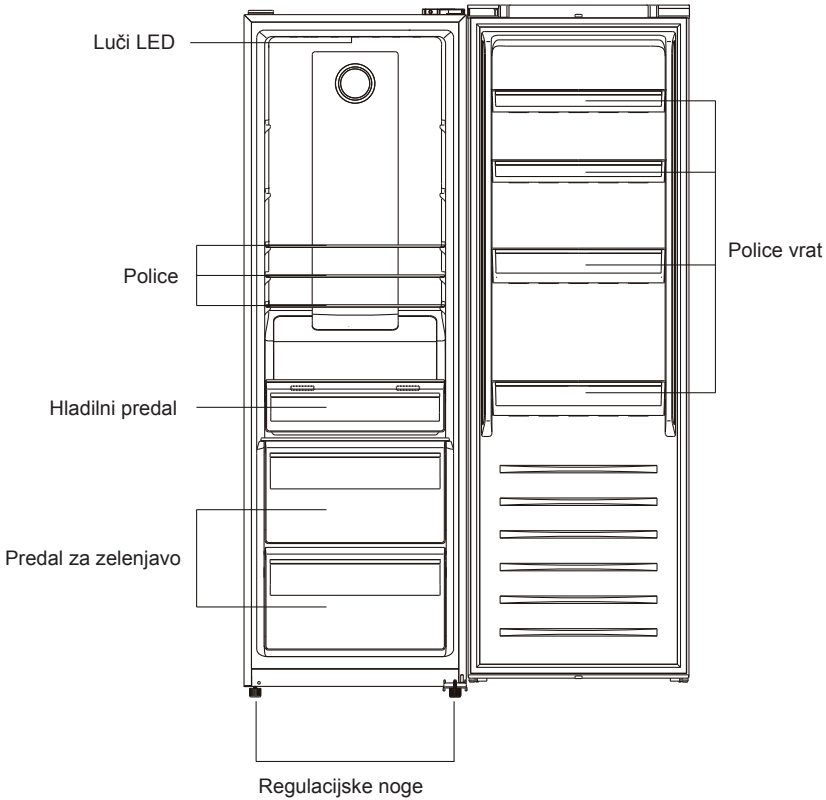

* Za najboljšo energijsko varčno konfiguracijo postavite predale, posode za shranjevanje hrane in police tako, kot kaže zgornja slika in izklopite ventilator.
** Zgornje slike so samo za ilustracijo. Dejanska konfiguracija bo odvisna od fizičnega izdelka ali izjave distributerja.

Opomba: Zgornja slika je samo za ilustracijo. Dejanski aparat je verjetno drugačen.

VGRADNJA

OPOZORILO! Aparat je težak. Prenašajta ga naj vsaj dve osebi.

Pred prvo uporabo

- Odstranite vso embalažo.
- Aparat očistite z vodo in blagim detergentom ter posušite z mehko krpo.
- Preverite, ali so napajanje, vtičnica in varovalke skladni s tablico s podatki.
- Preverite, ali je vtičnica ozemljena in da v bližini ni podaljška z več vtičnicami ali podaljška.
- Po namestitvi naprave preverite, ali je napajalni vtič dostopen.
- Temperatura hladilnika in zamrzovalnika se samodejno nastavi na 4 °C oziroma -18 °C. To so priporočene nastavitve. Če želite, lahko te temperature ročno spremenite. Glejte Nastavitev temperature.

Okoljski pogoji

- Aparat namestite v suh in dobro prezračen prostor.
- Aparata ne nameščajte v bližini drugih naprav, ki oddajajo toploto (pečice, hladilniki), niso izolirani oziroma so izpostavljeni sončnim žarkom.
- Če aparat hranite v hladnem okolju (na primer v lopi, poslopju ali garaži), bo to poslabšalo delovanje, kar lahko hrano pokvari.

Ta izdelek namestite na mestu, kjer temperatura okolice ni nižja ali višja od delovne temperature: v tem primeru naprava ne deluje pravilno.

- **Razširjeno zmerno (SN):** »Ta hladilni aparat je namenjen za uporabo pri sobni temperaturi od 10 °C do 32 °C.«
- **Zmerno (N):** »Ta hladilni aparat je namenjen za uporabo pri sobni temperaturi od 16 °C do 32 °C.«
- **Subtropsko (ST):** »Ta hladilni aparat je namenjen za uporabo pri sobni temperaturi od 16 °C do 38 °C.«
- **Tropsko (T):** »Ta hladilni aparat je namenjen za uporabo pri sobni temperaturi od 16 °C do 43 °C.«

Uravnavanje aparata

Aparat mora biti postavljen na ravno in trdno površino.

1. Aparat nekoliko nagnite nazaj.
2. Noge vrtite v smeri urnega kazalca, da dvignete hladilnik.
3. Noge vrtite v nasprotni smeri urnega kazalca, da spustite hladilnik.

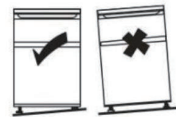

Premikanje aparata

1. Odstranite vso hrano in izključite aparat
2. Police in druge premične dele v hladilniku in zamrzovalniku pritrdite z lepilnim trakom.
3. Hladilnika ne nagibajte za več kot 45°, da ne poškodujete hladilnega sistema.

NASVETI ZA SKLADIŠČENJE HRANE

Različna živila namestite v različne predelke v skladu s spodnjo tabelo:

Predel hladilnika	Vrsta hrane
Predel vrat ali posodice na vratih hladilnika	<ul style="list-style-type: none">• Hrana z naravnimi konzervansi, kot so marmelade, sokovi, pijače, začimbe• Ne shranjujte pokvarljive hrane
Predal za zelenjavo (predal za solato)	<ul style="list-style-type: none">• Sadje, zelišča in zelenjavo dajte ločeno v predal za zelenjavo• Banane, čebule, krompirja, česna ne shranjujte v hladilniku
Polica hladilnika – sredina	<ul style="list-style-type: none">• Mlečni izdelki, jajca
Polica hladilnika – zgoraj	<ul style="list-style-type: none">• Živila, ki jih ne kuhamo, na primer gotova hrana, mesni izdelki, ostanki
Predal(i)/pladenj zamrzovalnika	<ul style="list-style-type: none">• Živila za dolgoročno skladiščenje• Spodnji predal za surovo meso, perutnino, ribe• Srednji predal za zamrznjeno zelenjavo, čips• Zgornji pladenj za sladoled, zamrznjeno sadje, zamrznjeno pecivo

- Priporočljivo je, da v hladilniku nastavite temperaturo na 4 °C, v zamrzovalniku pa, če je le mogoče, na -18 °C.
- Za večino kategorij živil je najdaljši čas shranjevanja v hladilnem prostoru dosežen s hladnejšimi temperaturami. Ker se nekateri izdelki (kot je sveže sadje in zelenjava) lahko pri hladnejših temperaturah pokvarijo, je priporočljivo, da jih hranite v predalih za zelenjavo, če so na voljo. Če ste odsotni, nastavite termostat na povprečno.
- Pri zamrznjeni hrani glejte čas shranjevanja, napisan na embalaži živil. Ta čas shranjevanja se upošteva glede na referenčne temperature predelka (ena zvezda -6°C, dve zvezdi -12°C, tri zvezde -18°C)

Nasveti za shranjevanje hrane v hladilniku

- Naj bo temperatura v hladilniku manj kot 5 °C.
- Vročo hrano je treba pred shranjevanjem v aparatu ohladiti na sobno temperaturo.
- Živila, ki jih želite shranjevati v hladilniku, je treba pred shranjevanjem oprati in posušiti.
- Živila, ki jih želite shranjevati, morajo biti pravilno zaprta, da se izognete spremembam vonja ali okusa. Priporočljivo je, da so živila pokrita z materiali, ki so brez okusa, neprepustni za zrak in vodo, nestrupeni in brez onesnaževal, da preprečite kontaminacijo ali prenos vonja.
- Priporočljivo je, da ne ovirate odprtih za izhod zraka iz hladilnika.
- Ne shranjujte prevelikih količin hrane. Med posameznimi živilii pustite nekaj mesta, da jih obda hladen zrak, s čimer dosežete boljše in bolj homogeno hlajenje.

- Med posameznimi živili in notranjimi stenami pustite nekaj mesta, s čimer omogočite pretok zraka. Zlasti pa ne shranjujte živil ob zadnji steni, saj lahko hrana zamrzne.
- Nekatero vrsto sadja in zelenjave (kot so melone, papaja, banane, ananas itd.) lahko v hladilniku hitreje zorijo, zato jih ni priporočljivo hraniti v hladilniku. Zorenje močno zelenih plodov pa lahko pospešimo za nekaj časa. Tudi čebulo, česen, ingver in drugo korenovko je treba hraniti pri sobni temperaturi.

Nasveti za zamrzovanje svežih živil

- Zamrzovalni prostor je primeren za dolgo zamrzovanje sveže hrane in dolgotrajno shranjevanje zamrznjene in globoko zamrznjene hrane
- V zamrzovalnik dajajte svežo hrano, ki jo želite zamrzniti
- Največja količina hrane, ki jo je mogoče zamrzniti v 24 urah, je navedena na tipski ploščici
- Postopek zamrzovanja traja 24 ur: v tem obdobju ne dodajajte drugih živil, ki jih želite zamrzniti

Nasveti za shranjevanje hrane v zamrzovalniku

- Temperaturo zamrzovalnika pustite na -18°C
- Vročo hrano je treba pred shranjevanjem v zamrzovalnem prostoru ohladiti na sobno temperaturo
- Hrana, razrezana na majhne porcije, bo hitreje zamrznila, lažje jo boste odtalili in kuhali. Priporočena teža vsakega obroka je manjša od 2,5 kg
- Bolje je, da hrano date v embalažo, preden jo shranite v zamrzovalnik.
- Odmrznjene hrane ni mogoče znova zamrzniti, če je najprej ne skuhamo
- V hladilnik ne nalagajte prevelikih količin sveže hrane
- Živila lahko hranite v zamrzovalniku pri temperaturi najmanj -18°C 2 do 12 mesecev, odvisno od njegovih lastnosti (npr. meso: 3-12 mesecev, zelenjavo 6-12 mesecev). Ne prekoračite časa shranjevanja živil, ki ga priporočajo proizvajalci.

NEGA IN ČIŠČENJE

OPOZORILO! Aparat pred čiščenjem izključite iz napajanja

Splošno

Aparat je treba očistiti vsake štiri tedne za dobro vzdrževanje in za preprečevanje neprijetnega vonja hrane.

- Notranjost in ohišje aparata očistite z mlačno vodo in nevtralnimi milom.
- Sperite in posušite z mehko krpo.
- Sestavne dele čistite samo z mlačno vodo in nevtralnimi detergentom. Preden zamenjate notranjost aparata, se prepričajte, da je splaknjeno in da so vsi deli suhi.
- Nobenega dela aparata ne čistite v pomivalnem stroju.
- Pred ponovnim zagonom aparata počakajte vsaj 5 minut, saj lahko pogosti zagon poškoduje kompresor.

ODPRAVLJANJE TEŽAV

V primeru težav preverite vse prikazane možnosti in sledite spodnjim navodilom, preden se obrnete na servisno službo.

Težava	Možen vzrok	Možna rešitev
Aparat ne deluje	Aparat je izklopljen	Aparat vklopite z gumbom Vklop/Izklop
	Omrežni vtič ni priključen v omrežno vtičnico	Priključite omrežni vtič
	Varovalka je pregorela ali je v okvari	Preverite varovalko in jo po potrebi zamenjajte
	Vtičnica je okvarjena	Napake v omrežju mora odpraviti električar
Aparat deluje prepogosto ali deluje predolgo	Notranja ali zunanja temperatura je previsoka	Običajno je, da aparat deluje dlje
	Aparat že nekaj časa ni vklopljen	Običajno traja od 8 do 12 ur, da se aparat popolnoma ohladi
	Vrata/predal aparata ni(so) tesno zaprt(a)	Zaprte vrata/predal in se prepričajte, da je aparat nameščen na ravni podlagi in da na vratih ni ovirajoče hrane ali posode
Notranjost hladilnika je umazana in/ali ima neprijeten vonj	Notranjost hladilnika je potrebno počistiti	Očistite notranjost hladilnika
	V hladilniku je shranjena hrana z močnim vonjem	Hrano temeljito zavijte
Nastajanje vlage na notranji strani hladilnika	Klima je pretopla in prevlažna.	Povečajte temperaturo
	Vrata/predal aparata ni(so) tesno zaprt(a).	Zaprte vrata/predal
	Posode za hrano ali tekočine so ostale odprte	Vroča hrana naj se ohladi na sobno temperaturo ter prekrijte hrano in tekočine

Vlaga se nabira na hladilnikih zunaj površine ali med vrati in predalom	Klima je pretopla in prevlažna.	To je normalno v vlažni klimi in se bo spremenilo, ko se vlažnost zmanjša
	Vrata/predal ni tesno zaprt	Prepričajte se, da so/je vrata/predal tesno zaprt(a)
Močan led in zmrzal v zamrzovalnem predelu	Blago ni bilo ustrezno zapakirano	Blago vedno dobro zapakirajte
	Vrata/predal aparata ni(so) tesno zaprt(a)	Zaprite vrata/predal
Nenavadni hrup	Aparata nima ravne lege	Ponovno prilagodite noge
	Aparat se dotika zidu ali drugih predmetov	Aparat rahlo premaknite
Lučke LED uporabniškega vmesnika utripajo	Eden od senzorjev je izven dosega	Obrnite se na pomoč
Oglasil se je alarm	Vrata hladilnega prostora so odprta	Zaprite vrata ali ročno ugasnite alarm
Notranja razsvetljava ali hladilni sistem ne deluje	LED svetilka ne deluje	Za zamenjavo svetilke pokličite servis

Med delovanjem so lahko stranske stene in obod zamrzovalnega prostora vroči: to je normalno in je posledica običajnega delovnega cikla izdelka.

Vgradnja

Sprememba smeri odpiranja vrat

Preden obrnete vrata, pripravite spodnje orodje in material: ravni izvijač, križni izvijač, vijačni ključ in komponente, ki so v vrečki.

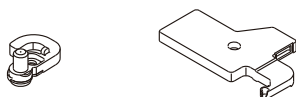

Levo pomožno zapiralo x 1 Pokrov levega zgornjega tečaja x 1

1. Odstranite zgornje pokrove žične omarice.

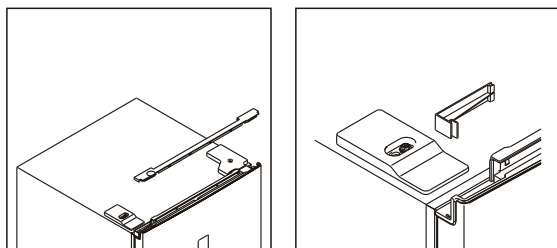

2. Odvijajte pokrov desnega zgornjega tečaja in izključite priključke stikala vrat in zaslona.

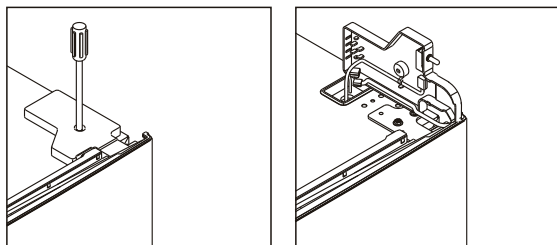

Vgradnja

3. Odvijajte in odstranite zgornji tečaj, nato odstranite vrata.

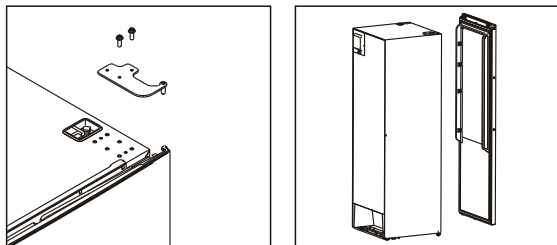

4. Odstranite desno pomožno zapiralo in vzemite levo pomožno zapiralo iz vrečke z dodatki in ga namestite na levo stran.

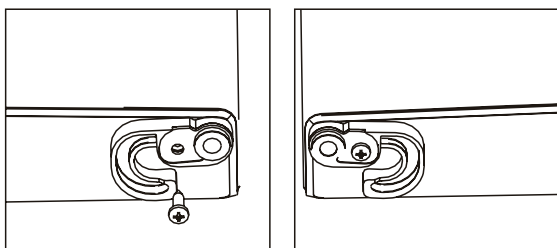

5. Odvijajte spodnji tečaj in prestavite regulacijsko nogico z leve strani na desno stran.

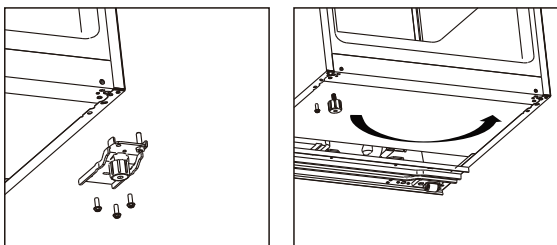

6. Odvijajte in premaknite zatič spodnjega tečaja z desne strani na levo stran, nato namestite spodnji tečaj na levo stran aparata.

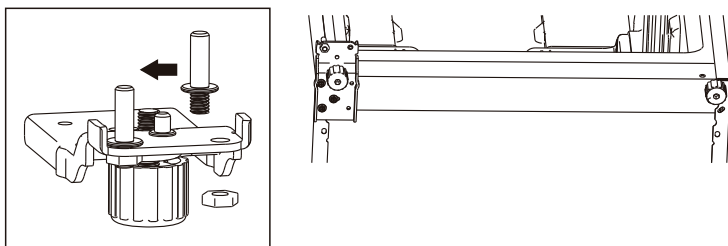

Vgradnja

7. Odvijajte in premaknite zatič zornjega tečaja s spodnje strani na zgornjo stran. Odstranite stikalo vrat s pokrova desnega tečaja in ga namestite v pokrov levega tečaja, ki je v vrečki z dodatki.

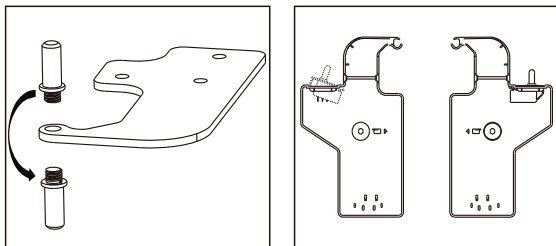

8. Odvijajte in premaknite zgornji okrasni pokrov na levi strani ter ga namestite na desni strani.

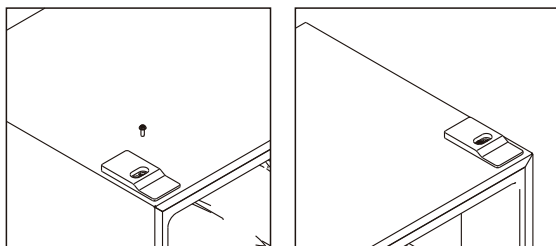

9. Odstranite tesnila z vrat hladilnika in zamrzovalnika in jih ponovno namestite, ko vrata obrnete.

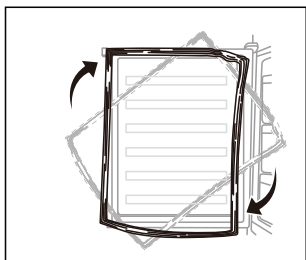

10. Namestite vrata in nato premaknite povezovalne žice z desne strani na levo stran.

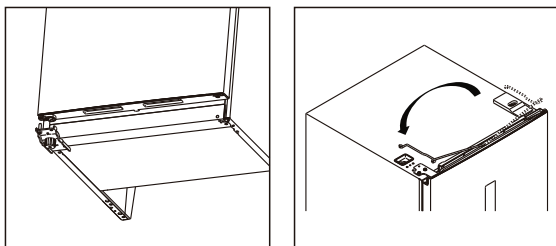

Vgradnja

11. Namestite zgornji tečaj na levo stran, med namestitvijo rahlo regulirajte zgornji tečaj, da se prepričate, da tesnilo dobro tesni.

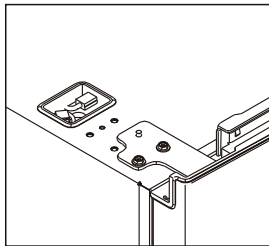

12. Prikjučite priključke stikala vrat in zaslona ter namestite pokrov levega zgornjega tečaja.

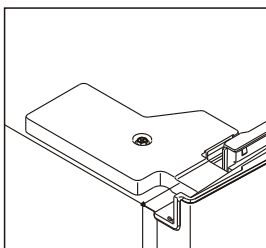
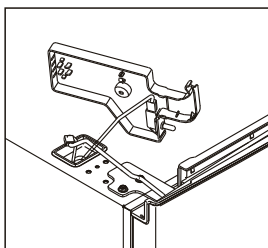

13. Namestite pokrove zgornje žične omarice na desno stran.

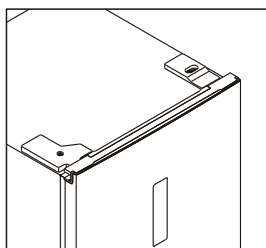
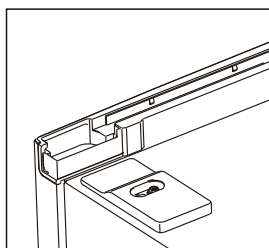

Vgradnja

Namestite ročaj vrat

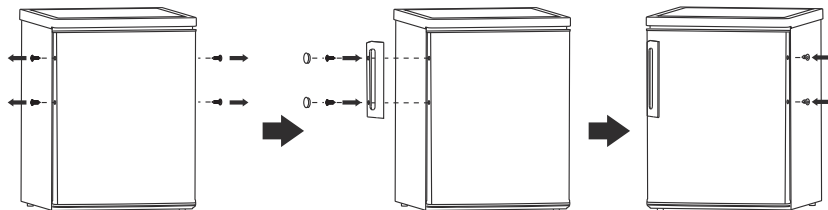

Prostorske zahteve

- Zagotovite dovolj prostora za odpiranje vrat.
- Priporočamo, da je na obeh straneh vsaj 10 mm prostora.

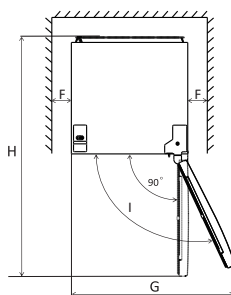
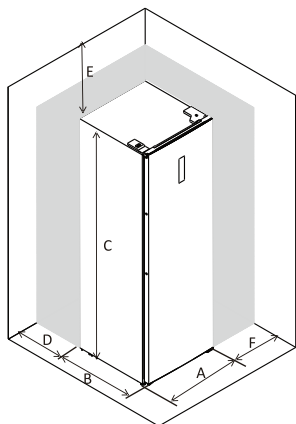

A	600
B	650
C	1850
D	min. 50
E	min. 50
F	min. 10
G	835
H	1323
I	115°

Opomba: ta hladilnik ni namenjen uporabi kot vgradni hladilnik.

Postavitev aparata v vodoravni položaj

To storite z regulacijskimi nogicama na sprednji strani aparata.

Če aparat ni popolnoma izravnano, se tudi vrata ne bodo pravilno prekrivala in ujemala z magnetnim tesnilom.

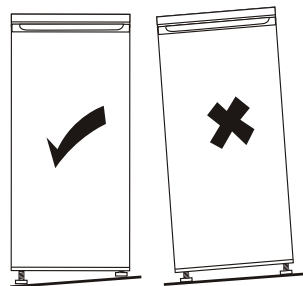
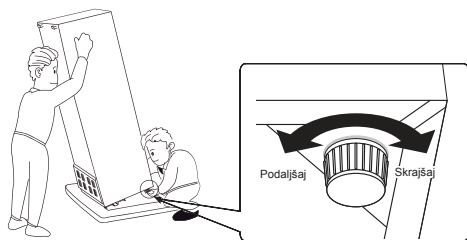

Uporabniški vmesnik

Uporaba nadzorne plošče

1.0 Uvod v uporabniški vmesnik

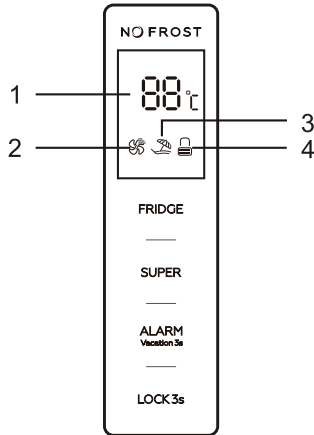

1.1 Gumbi za nastavitve

FRIDGE: Reguliranje temperature aparata

SUPER: Izberite in prekličite izbiro načina super

ALARM/VACATION: Počisti alarm odprtih vrat, izberi in prekliči nastavev načina delovanja med dopustom

LOCK: Zaklepanje in odklepanje

1.2 Zaslon LED

1. Prikaz okna nastavljene temperature
2. Ikona načina super
3. Ikona načina delovanja med dopustom
4. Ikona zaklenjenega in odklenjenega stanja

2.0. Slika gumbov

Vsi gumbi so aktivni samo v odklenjenem stanju.
Kratek pisk po dotiku gumbov.

Uporabniški vmesnik

2.1. FRIDGE: Reguliranje temperature aparata

Na voljo samo za določen način uporabnika. Sledite spodnjim postopkom, da prekličete nastavitvev načina super in načina delovanja med dopustom, nato je nastavljen določen način uporabnika.

2.2. SUPER: Izberite in prekličite izbiro načina super

Pritisnite gumb "SUPER", da izberete način super. Po 5 sekundah utripanja ikone načina super, je nastavljen način super.

Ko je nastavljen način super, zasveti ikona načina super in okno zaslona prikaže 2°C. Ko se v načinu super dotaknete gumba "FRIDGE", ikona načina super 3-krat utripa, vendar temperature hladilnika ni mogoče spremeniti.

Izhod iz načina super,

- Pritisnite gumb "SUPER", da prekličete izbiro načina super,
- Ali pa se bo po 3 urah delovanja način super samodejno zaustavil in vklopila se bo prejšnja nastavitvev.

Opozorilo:

V načinu super je hrup delovanja aparata lahko nekoliko višji od običajnega delovanja.

2.3. ALARM/VACATION: Počisti alarm odprtih vrat, izberi in prekliči nastavitvev načina delovanja med dopustom

Kratko se dotaknite gumba "ALARM/VACATION", da prekinete alarm odprtih vrat.

Dotaknite se gumba "ALARM/VACATION" za 3 sekunde, da izberete način delovanja med dopustom. Po 5 sekundah utripanja ikone načina dopusta se nastavi način delovanja med dopustom.

Ko je nastavljen način delovanja med dopustom, zasveti ikona načina delovanja med dopustom in na zaslonu se prikaže 17 °C.

V dopustniškem načinu gumb "FRIDGE" ne reagira na dotik.

S kratkim dotikom gumba "SUPER" lahko zapustite način delovanja med dopustom in vstopite v način super. Dotaknite se gumba "ALARM/VACATION" za 3 sekunde, da prekličete izbiro načina delovanja med dopustom.

2.4. LOCK: Zaklepanje in odklepanje

Če se za 3 sekunde dotaknete gumba "LOCK" za zaklepanje nadzorne plošče, bo ikona zaklepanja in odklepanja " ".

V zaklenjenem stanju se dotaknite katerega koli gumba in ikona zaklepanja in odklepanja bo 3-krat utripala.

Če se za 3 sekunde dotaknete gumba "LOCK" za odklepanje nadzorne plošče, bo ikona zaklepanja in odklepanja " ".

V odklenjenem stanju so vsi gumbi aktivni.

Po 25 sekundah neaktivnosti se nadzorna plošča samodejno zaklene.

3.0. Alarm odprtih vrat

Če so vrata odprta 90 sekund, se sproži alarm odprtih vrat.

Zaprte vrata, da prekinete alarm odprtih vrat.

Ali pa se na kratko dotaknite gumba "ALARM/VACATION", da izbrišete alarm odprtih vrat.

Vsakodnevna uporaba

Prva uporaba

Čiščenje notranjosti

Pred prvo uporabo očistite notranjost in vse notranje dodatke z mlačno vodo in nevtralnimi milom, da odstranite tipičen vonj po novem, nato pa notranjost dodobra osušite.

Pomembno! Ne uporabljajte detergentov ali jedkih čistil, saj bi ti lahko poškodovali površino izdelka.

- Regulirajte regulacijsko nogo, da bo aparat stabilen.
- Pri prvi uporabi aparat vklopite za 2 do 3 ure, preden vstavite živila.

Vsakodnevna uporaba

Različna živila namestite v različne predele v skladu s spodnjo tabelo

Preдели hladilnika	Vrsta hrane
Predel vrat ali posodice na vratih hladilnika	<ul style="list-style-type: none">• Hrana z naravnimi konzervansi, kot so marmelade, sokovi, pijače, začimbe.• Ne shranjujte pokvarljive hrane.
Predal za zelenjavo	<ul style="list-style-type: none">• Sadje, zelišča in zelenjavo dajte ločeno v predal za zelenjavo.• Banan, čebule, krompirja, česna ne shranjujte v hladilniku
Police hladilnika	<ul style="list-style-type: none">• Mlečni izdelki, jajca• Živila, ki jih ne kuhamo, na primer gotova hrana, mesni izdelki, ostanki.

Priporočilo za nastavitve temperature: 4 °C.

Pri priporočeni nastavitvi je najboljši čas shranjevanja zamrzovalnika največ 3 dni.

Najboljši čas shranjevanja se lahko skrajša pri drugih nastavitvah.

Dodatne premične police

Stene hladilnika so opremljene z vrsto vodil tako, da lahko police namestite, kot želite.

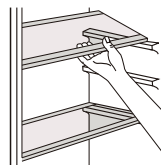

Namestitev polic vrat

Za čiščenje je mogoče police vrat razstaviti. Polico razstavite tako, da jo rahlo potiskate v smeri puščic, dokler ni več pritrjena, po čiščenju jo ponovno namestite.

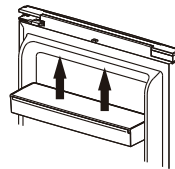

Nastavitev vlažnosti v predalu za zelenjavo

Nizka vlažnost: premaknite regulator v levo na visoko vlažnost: premaknite regulator v desno

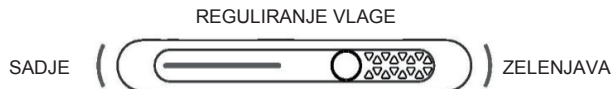

Vsakodnevna uporaba

Pred prvo uporabo dozirnika za vodo odstranite in očistite rezervoar za vodo, ki je v hladilnem prostoru.

1. Dvignite in odstranite polico rezervoarja.

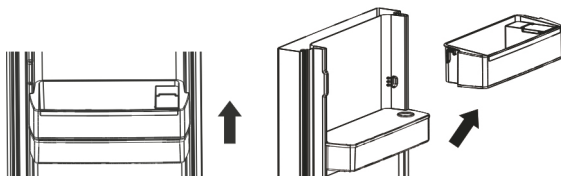

2. Odstranite rezervoar za vodo. Odstranite zgornji pokrov ter operite in očistite tako rezervoar kot pokrov.

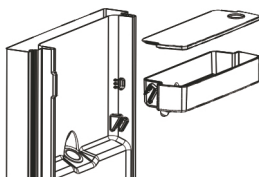

3. Po čiščenju rezervoar za vodo, pokrov in polico rezervoarja ponovno namestite, kot je opisano spodaj:

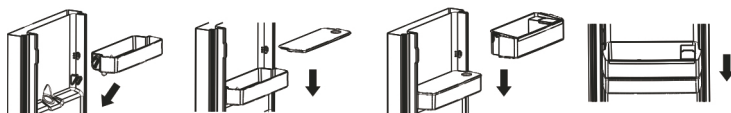

4. Očistite ročico dozirnika zunaj vrat hladilnika.

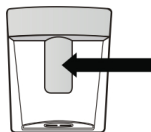

Polnjenje rezervoarja za vodo

1. Odprite majhen pokrovček na vrhu police rezervoarja.
2. Rezervoar za vodo napolnite s pitno vodo do črte 2 l.
3. Zaprite pokrovček. Prepričajte se, da je dobro zaprt.

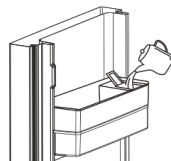

Doziranje vode

Nežno potisnite ročico dozirnika s kozarcem ali posodo.
Če želite ustaviti tok vode, kozarec povlecite stran od ročice.



Vsakodnevna uporaba

Koristni namigi

- To je gospodinjski hladilnik, ki je primeren za shranjevanje živil, ki jih porabimo v kratkem času, kot so sadje, zelenjava, pijače itd.
Ne uporabljajte ga kot specializirano opremo za shranjevanje izdelkov s strogimi zahtevami glede temperature, kot so zdravila itd.
- Vročo hrano je treba pred shranjevanjem v aparatu ohladiti na sobno temperaturo.
- Bolje je, da hrano zaprete v posodo, preden jo shranite v zamrzovalnik.
- Hrane ne postavljajte neposredno ob odprtino za zrak, saj jo lahko blokira in zamrzne hrano.

Čiščenje

Iz higienskih vzrokov redno čistite notranjost aparata in dodatke.



Pozor! Med čiščenjem naj aparat ne bo priključen na vir napajanja. Nevarnost električnega udara!
Pred čiščenjem izključite aparat in izvlecite vtič iz vtičnice ali izključite odklopnik ali varovalko.
Aparata nikoli ne čistite s parnim čistilnikom. Vlaga se lahko nakopiči v električnih komponentah, kar pomeni nevarnost električnega udara! Vroča para lahko poškoduje plastične dele. Aparat mora biti suh, preden ga znova uporabite.

Pomembno! Hlapljiva olja in organska topila lahko poškodujejo plastične dele, na primer limonin sok ali sok pomarančnega olupka, maslena kislina ali čistila z očetno kislino.

- Omenjene snovi naj ne pridejo v stik z deli aparata.
- Ne uporabljajte jedkih čistil
- Iz aparata vzemite vso hrano. Dobro pokrito jo shranite na hladnem.
- Izključite aparat in izvlecite vtič iz vtičnice ali izključite odklopnik ali varovalko.
- Aparat in notranje dodatke čistite s krpo in mlačno vodo. Po čiščenju aparat do suhega obrišite s čisto kuhinjsko krpo.
- Ko se aparat posuši, ga spet vključite.

Dolgotrajna neuporaba

- Če aparata dlje časa ne uporabljate:
- Odstranite hrano in odklopite napajalni kabel.
- Aparat očistite, kot je opisano v poglavju »Vzdrževanje in čiščenje – Splošno«.
- Vrata in predale zamrzovalnika/vrata imejte odprta, da preprečite nastanek neprijetnega vonja.

Prekinitev napajanja

V primeru izpada električne energije mora hrana ostati varno hladna, glejte ploščico s podatki. Upoštevajte te nasvete, če pride do daljše prekinitve napajanja, zlasti poleti:

- Čim manjkrat odprite vrata/predal.
- Med prekinitvijo napajanja v aparat ne vstavljajte dodatnih živil.
- Če ste predhodno obveščeni o prekinitvi napajanja in je trajanje prekinitve daljše od števila ur, ki je navedeno na tipski ploščici, naredite nekaj ledu in ga postavite na vrh hladilnega prostora.
- Čas shranjevanja in kakovost užitenosti hrane se bosta zmanjšala. Vsako hrano, ki se odtaja, je treba zaužiti ali kuhati in zamrzovati (kjer je to primerno), da se prepreči tveganje za zdravje.

Razpoložljivost rezervnih delov

- Termostati, temperaturni senzori, tiskana vezja in svetlobni viri so na voljo najmanj 7 let po tem, ko je bila na trg dostavljena zadnja enota modela.
- Ključavnice, tečaji vrat, pladnji in košare najmanj 7 let in tesnila vrat najmanj 10 let po tem, ko je bila na trg dostavljena zadnja enota modela.

Če želite stopiti v stik s tehnično pomočjo, obiščite naše spletno mesto:
<https://corporate.haier-europe.com/en/>

V razdelku »spletno mesto« izberite blagovno znamko izdelka in državo. Preusmerjeni boste na določeno spletno mesto, kjer boste našli telefonsko številko in obrazec za stik s tehnično pomočjo.

Za dodatne informacije o izdelku obiščite spletno mesto <https://eprel.ec.europa.eu/> ali skenirajte kodo QR na energijski nalepki, priloženi aparatu.

Najmrznejše Območje Hladilnika

Ta spodnji simbol označuje lokacijo najhladnejšega območja v vašem hladilniku. To območje je omejeno v bližini ventilatorja, na vrhu pa s simbolom ali s polico, nameščeno na isti višini.



Za vzdrževanje temperature v tem območju pazite, da te mreže ne premaknete. NAMESTITEV TEMPERATURE Za pomoč pri pravilni nastavitvi hladilnika ima indikator temperature, ki vam omogoča spremljanje povprečne temperature v najhladnejšem območju.. **ODPOVED ODGOVORNOSTI!** Ta seznam je samo zasnovan za uporabo s hladilnikom. Pazite, da ga ne uporabite v drugem hladilniku (resnično, najhladnejše območje ni enako) ali za drugo uporabo.

Nadzor temperature v najhladnejši coni

Ko je namestitev merilnika temperature končana, je to mogoče.

Občasno lahko preverite, ali je temperatura najhladnejšega območja pravilna.

Po potrebi ustrezno prilagodite termostat. Na notranjo temperaturo hladilnika vpliva več dejavnikov, kot so: B. temperatura okolice v prostoru, količina shranjene hrane in pogostost odpiranja vrat. Pri nastavljanju temperature upoštevajte te dejavnike.

Pazite, da živila pravilno hranite v hladilniku in še posebej v najbolj hladnem prostoru.

Prepričajte se, da se na prikazovalniku temperature prikaže "OK".

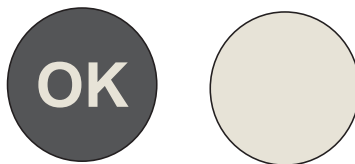

Če se "OK" ne prikaže, je temperatura cone previsoka. Nastavite termostat na višji položaj. Počakajte vsaj 12 ur, preden ponastavite termostat. Po nalaganju svežih živil v aparat ali po ponovnem odprtju vrat (ali daljšem času) je normalno, da se indikator "OK" ne prikaže na prikazovalniku temperature.

Bruksanvisning

Total No-Frost Kylskåp

Innehåll	
1.Säkerhetsinformation	Sida 1~9
2.Översikt	Sida 10~11
3.Installation	Sida 12~21
4.Användargränssnitt	Sida 22~23
5.Daglig användning	Sida 24~27

Tack för att du köpt den här produkten.

Innan du använder kyl- och frysskåpet, läs noga igenom denna bruksanvisning för att få bästa möjliga funktion. Förvara all dokumentation för senare användning eller för andra ägare. Denna produkt är endast avsedd för hushållsbruk eller liknande tillämpningar såsom:

- personalkök i butiker, kontor och andra arbetsmiljöer
- på gårdar, hotellkundkretsar, motell och andra boendemiljöer
- på bed and breakfast (B & B)
- för cateringtjänster och liknande användning, inte för detaljhandel.

Denna apparat får endast användas för förvaring av livsmedel. All annan användning anses vara farlig och tillverkaren ansvarar inte för eventuella förluster. Du rekommenderas också att ta del av garantivillkoren.

SÄKERHETSINFORMATION

Läs bruks- och installationsanvisningarna noggrant!

De innehåller viktig information om hur du ska installera, använda och underhålla apparaten.

Tillverkaren ansvarar inte för följder på grund av att instruktioner och varningar inte följs.

Spara alla dokument för framtida behov, eller för nästa ägare.

- **Avlägsna förpackningen och alla transportskydd innan du ansluter apparaten till elförsörjningen. Håll allt förpackningsmaterial och dess delar utom räckhåll för barn. Material som vikbara kartonger och plastfilm utgör kvävningrisk!**
- **Låt stå i minst 4 timmar innan du slår på produkten, så att kompressoroljan kan sätta sig om den transporteras horisontellt.**
- **Se till att det inte finns några transportsador.**
- **Skada inte köldmediekretsen.**

- **Täck inte över ventilationsöppningar i produktens hölje eller i den inbyggda strukturen.**
- **Använd aldrig vatten för att tvätta kompressorns underlag, torka av det noggrant med en torr trasa efter rengöring för att förhindra rost.**
- **Apparaten är tung och ska hanteras av minst två personer.**
- **Installera och nivellera apparaten på en lämplig plats med hänsyn till användning och storlek.**
- **Kontrollera att den elektriska informationen på typskylten överensstämmer med strömförsörjningen. Om den inte gör det, kontakta en elektriker.**
- **Apparaten drivs av en strömförsörjning på 220-240 VAC/50 Hz.**
Onormala spänningsvariationer kan göra att apparaten inte startar, skada temperaturkontrollen eller kompressorn eller låta konstigt under drift. Om det är så, ska en automatisk regulator installeras.
- **Endast för UK: Apparatus strömkabel är försedd med en 3-polig jordad kontakt som passar ett standarduttag med 3 poler (jordad). Klipp aldrig av eller demontera den tredje polen (jordad). Kontakten ska vara tillgänglig när apparaten är installerad.**

- Se till att nätkabeln inte fastnar under apparaten under och efter att du har transporterat/flyttat apparaten, för att undvika att nätkabeln skärs av eller blir skadad. Om elsladden skadas måste den bytas av tillverkaren, dennes serviceombud eller liknande kvalificerad person för att undvika faror.
- Installera inte apparaten på fuktiga, oljiga eller dammiga platser och utsätt den inte för direkt solljus eller för vatten.
- Installera inte apparaten nära värmeelement eller lättantändliga material.
- FÖR apparater med frysdel: dörren ska inte öppnas vid strömavbrott. Fryst mat bör inte påverkas om strömavbrottet varar färre timmar än de som anges på märkningen (temperaturstegringstid). Om strömavbrottet varar längre ska maten kontrolleras och ätas omedelbart eller tillagas och sedan frysas om.
- Var inte orolig om apparatens dörr är svår att öppna efter att den precis har stängts. Detta beror på tryckskillnader som sedan jämnar ut sig och gör att dörren går att öppna igen efter några minuter.
- Förvara inte mediciner, medel med bakterier eller kemikalier i apparaten. Detta är en hushållsapparat, vi råder att inte förvara material som kräver strikta temperaturer i apparaten.
- Dra inte i nätkabeln för mycket, vik den inte och rör inte i kontakten med våta händer.

- **Förvara inte produkter som innehåller brandfarlig tändgas (t.ex. sprayburkar) eller explosiva ämnen i apparaten. Explosionsrisk!**
- **För att förhindra personskada orsakad av fall eller elchock orsakad av kontakt med vatten, ska instabila föremål (tunga objekt, behållare med vatten) inte placeras ovanpå apparaten.**
- **Använd inte elektriska apparater inuti förvaringsutrymmet för matvaror, om de inte är av en typ som rekommenderas av tillverkaren.**
- **Rör inte vid inre kylelement, särskilt med våta händer, för att undvika sprickor eller skador.**
- **Barn och personer med begränsad fysik, sensorisk eller mental kapacitet, samt personer som inte har tillräcklig kunskap om apparatens drift ska hållas under uppsyn.**
- **Kontrollera att barn och utsatta personer har förstått farorna. En person som är säkerhetsansvarig måste övervaka eller instruera barn och utsatta personer vid användning av apparaten. Endast barn över 8 år kan använda denna apparat.**
- **Barn ska inte leka med apparaten.**
- **Barn i åldrarna 3 till 8 år får sätta i och ta ut produkter ur apparaten.**

- **FÖR apparater med frysdel: förvara inte flaskor eller burkar med vätska (gäller speciellt kolsyrade drycker) i frysdelen. Flaskor och burkar kan spricka!**
- **FÖR apparater med frysdel: fryst mat från frysdelen ska aldrig stoppas direkt i munnen. Risk för köldskada!**
- **Se till att plastdelar och dörrtätningar är fria från olja och fett. Annars blir plastdelarna och dörrtätningar porösa.**
- **Dra ut nätsladden ur eluttaget innan du utför någon åtgärd.**
- **Använd inte mekaniska hjälpmedel för att skynda på avfrostningen, annat än de som rekommenderas av tillverkaren.**
- **Använd inte spetsiga eller vassa föremål såsom knivar eller gafflar för att ta bort isen.**
- **Använd aldrig hårtorkar, elektriska värmare eller andra liknande elektriska apparater för avfrostning.**
- **Vi rekommenderar att du håller stickproppen ren, eventuella dammrester på stickproppen kan orsaka brand.**
- **Försök inte att reparera, demontera eller modifiera apparaten själv. Kontakta alltid vår kundservice angående reparationer.**

- Barn ska övervakas när apparaten rengörs eller underhålls.
- Rengör inte de kalla glashyllorna med hett vatten. Plötsliga temperaturförändringar kan göra att glaset spricker.
- **WARNING:** Kylkretsens rör transporterar ett miljövänligt men brandfarligt köldmedium (R600a) och isoleringsgas (cyklopentan). Detta påverkar inte ozonskiktet negativt och förstärker inte växthuseffekten. Om köldmedium kommer ut kan dina ögon skadas eller ge upphov till brand.
- Om kylkretsen är skadad:
 - Stäng av apparaten och dra ut nätkontakten,
 - håll öppna flammor och/eller brandkällor borta från apparaten,
 - ventiler rummet ordentligt i flera minuter,
 - informera kundtjänst.
- **WARNING:** Skada inte kontakten och/eller elkabeln. Detta kan ge upphov till elstötar eller bränder.
- **WARNING:** Använd inte flera bärbara uttag eller bärbara strömförsörjningsaggregat. Vi avråder från att använda förlängningssladdar och flervägsadaptar.
- Stå eller sitt inte ovanpå apparaten. Du kan skada dig eller så kan apparaten gå sönder. Apparaten är inte konstruerad för att staplas med andra.

- **Produkten är endast konstruerad för hushållsbruk.**
- **Endast originalreservdelar levererade av tillverkaren ska användas. Tillverkaren kan endast garantera att dessa delar uppfyller säkerhetskraven.**
- **Att hålla dörren öppen under långa perioder kan orsaka en betydande ökning av temperaturen i apparatens utrymmen.**
 - **Rengör regelbundet ytor som kan komma i kontakt med livsmedel och tillgängliga dräneringssystem.**
 - **Rengör vattentankar om de inte har använts under 48 timmar. Spola vattensystemet som är anslutet till en vattenförsörjning om vatten inte har använts på 5 dagar.**
 - **Förvara rått kött och fisk i lämpliga behållare i kylen, så att det inte kommer i kontakt med eller droppar på andra livsmedel.**
 - **Tvåstjärniga fack för frysta livsmedel (om de finns i apparaten) är lämpliga för förvaring av förfrysta livsmedel, förvaring eller tillverkning av glass och frysning av isbitar.**
 - **En-, två- och trestjärniga fack, om de finns i apparaten, är inte lämpliga för frysning av färsk mat.**
 - **Om apparaten kommer att vara ur bruk under en längre period, stäng av apparaten, avfrosta, rengör, torka och låt dörren vara öppen för att förhindra att mögel utvecklas i apparaten.**

- **FÖR vinkylare: den här apparaten är endast avsedd att användas för förvaring av vin**
- **FÖR fristående apparater: denna kyl-/frysanordning är inte avsedd att användas som inbyggd apparat**
- **FÖR apparater utan 4-stjärnigt fack: kylenheten är inte lämplig för frysning av livsmedel**
- **Endast LED:en är utbytbar, ljuskällan måste bytas ut av elektriker**
- **Produkten innehåller en ljuskälla i energieffektivitetsklass G.**

Kassera gamla apparater



Apparaten är märkt i enlighet med Europaparlamentets och rådets direktiv 2012/19/EU om avfall som utgörs av eller innehåller elektrisk och elektronisk utrustning (WEEE).

WEEE-enheter innehåller både förorenande ämnen (som kan orsaka negativa konsekvenser för miljön) och grundkomponenter (som kan återanvändas). Det är viktigt att WEEE-enheter är föremål för specifika behandlingar för att avlägsna och kassera alla föroreningar på rätt sätt och återvinna och återanvända allt material.

Individer kan spela en viktig roll i att säkerställa att WEEE-enheter inte blir ett miljöproblem. Det är viktigt att följa några grundläggande regler:

- WEEE-enheter ska inte betraktas som hushållsavfall.
- WEEE-enheter ska överlämnas till relevanta insamlingsställen som förvaltas av kommunen eller av registrerade företag. I många länder kan heminsamling finnas för stora WEEE-enheter.

I många länder, kan den gamla apparaten lämnas till återförsäljaren när du köper en ny apparat, vilket denne måste acceptera kostnadsfritt på basis av "en mot en", så länge den gamla apparaten är av liknande typ och har samma funktioner som den nyinköpta apparaten.

Översikt

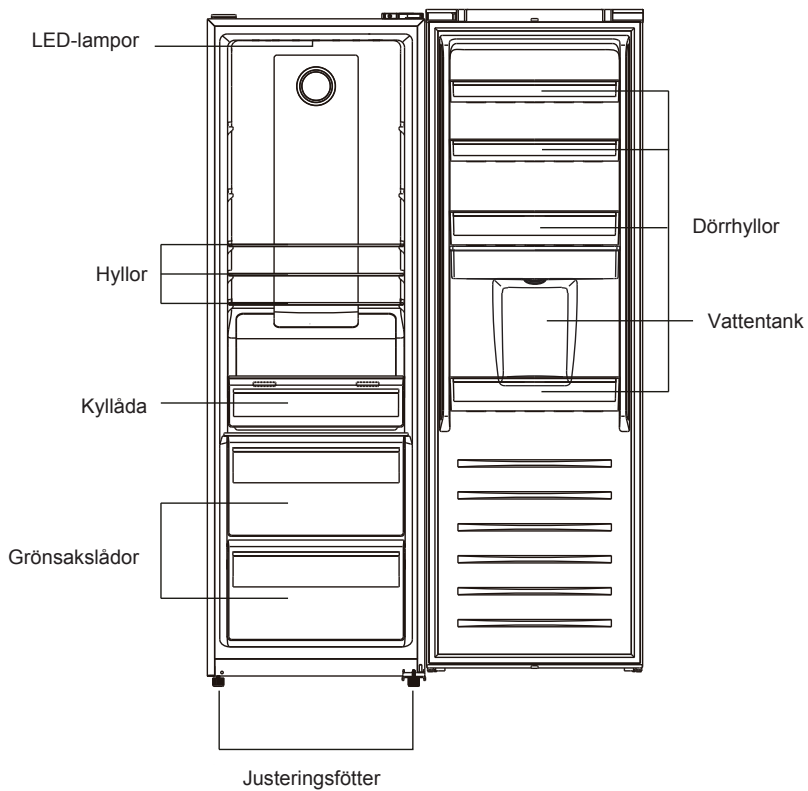

Obs! Ovanstående bild är endast för referens. Den faktiska apparaten kan vara annorlunda.

Översikt

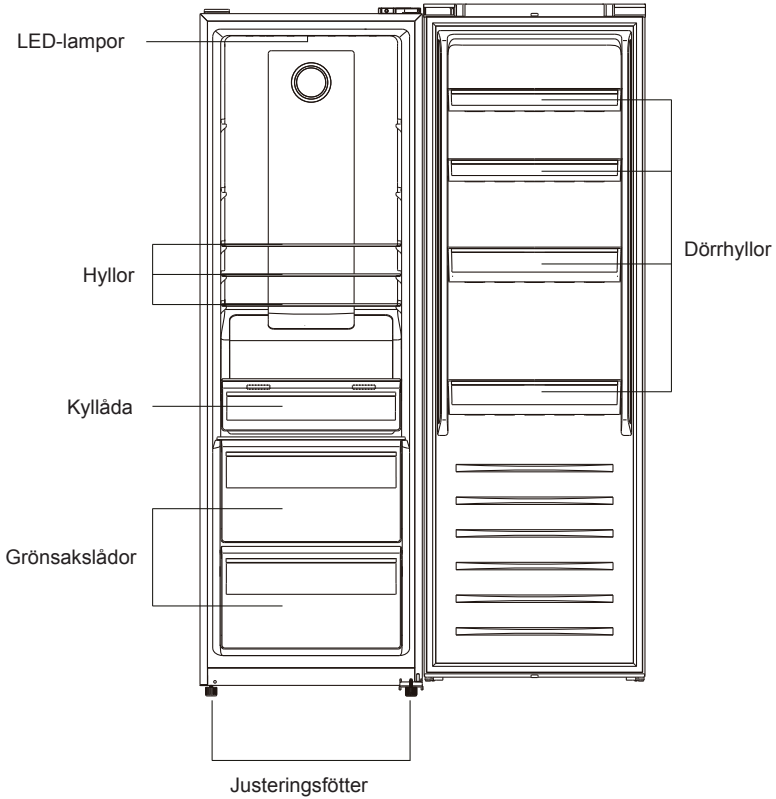

* Den mest energibesparande konfigurationen kräver att lådor, livsmedelsbehållare och hyllor placeras i apparaten som bilderna ovan visar och att fläkten stängs av.

** Bilden ovan är endast för referens. Den faktiska konfigurationen beror på den fysiska produkten eller uttalande från återförsäljaren.

Obs! Ovanstående bild är endast för referens. Den faktiska apparaten kan vara annorlunda.

INSTALLATION

WARNING! Apparaten är tung. Var alltid minst två personer vid hantering av apparaten.

Innan apparaten används första gången

- Avlägsna allt förpackningsmaterial.
- Rengör apparaten med vatten och ett mildt rengöringsmedel och torka den torr med en mjuk trasa.
- Kontrollera att strömförsörjning, uttag och säkring överensstämmer med typskylten.
- Kontrollera att eluttaget är jordat och att det inte finns någon flervägskontakt eller förlängning.
- Kontrollera att eluttaget går att komma åt när apparaten har placerats.
- Kyl- och frystemperaturen ställs automatiskt in på 4 °C respektive -18°C. Det är de rekommenderade inställningarna. Om man önskar går det att manuellt ändra de inställda temperaturerna. Se Justera temperaturen.

Miljöförhållanden

- Apparaten ska installeras i ett torrt rum med god ventilerings.
- Apparaten ska inte installeras nära andra värmeavgivande apparater (ugnar, kylskåp) utan isolering eller exponeras för direkt solljus.
- Om apparaten är installerad i en kall miljö (som ett skjul, uthus eller garage) påverkas prestandan och detta kan förstöra maten.

Installera produkten på en plats där omgivningstemperaturen inte är lägre eller högre än drifttemperaturen. Annars försämras apparatens prestanda.

- **Utökad tempererad (SN):** "denna kyl/frys är avsedd att användas vid omgivningstemperaturer från 10 °C till 32 °C".
- **Tempererad (N):** "denna kyl/frys är avsedd att användas vid omgivningstemperaturer från 16 °C till 32 °C".
- **Subtropisk (ST):** "denna kyl/frys är avsedd att användas vid omgivningstemperaturer från 16 °C till 38 °C".
- **Tropisk (T):** "denna kyl/frys är avsedd att användas vid omgivningstemperaturer från 16 °C till 43 °C".

Nivellering av apparaten

Apparaten ska placeras på en plan och fast yta

1. Luta apparaten lätt bakåt.
2. Vrid fötterna medurs för att höja kyl- och frysskåpet.
3. Vrid fötterna moturs för att sänka kyl- och frysskåpet.

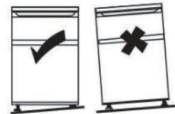

Flytta apparaten

1. Ta ut alla matvaror och koppla ifrån apparaten
2. Fäst hyllor och andra rörliga delar i kylan och i frysen med tejp.
3. För att undvika att kylsystemet skadas ska apparaten inte lutas mer än 45°.

TIPS FÖR FÖRVARING AV MATVAROR

Placera olika matvaror i olika fack enligt nedanstående tabell:

Kylutrymmet	Typ av matvara
I kylens dörr eller dörrhyllor	<ul style="list-style-type: none">• Livsmedel med naturliga konserveringsmedel, såsom sylt, juice, drycker, kryddor• Förvara inte färskvaror
Grönsakslåda (salladslåda)	<ul style="list-style-type: none">• Frukt, örter och grönsaker ska placeras separat i grönsaksbehållaren• Förvara inte bananer, lök, potatis eller lök i kylutrymmet
Hylla – mitten	<ul style="list-style-type: none">• Mejeriprodukter, ägg
Hylla – övre	<ul style="list-style-type: none">• Livsmedel som inte behöver tillagas, såsom färdigmat, deli kött, rester
Fryslåda (fryslådor) tråg	<ul style="list-style-type: none">• Livsmedel som ska förvaras längre tid• Bottenlåda för rått kött, höns, fisk• Mittenlåda för frysta grönsaker, pommes frites• Övre låda för glass, fryst frukt, frysta bagerivaror

- Vi rekommenderar att du ställer in temperaturen i kylutrymmet på 4 °C och, om möjligt, i frysdelen på -18 °C.
- För de flesta livsmedelskategorier uppnås den längsta förvaringstiden i kylskåpet med kallare temperaturer. Eftersom vissa specifika produkter (som färsk frukt och grönsaker) kan skadas vid kallare temperaturer råder vi att förvara dem i grönsakslådorna (om de finns sådana). Om det inte finns grönsakslådor, håll termostaten på en genomsnittlig temperatur.
- För frysta matvaror, se förvaringstiden på livsmedelsförpackningen. Denna förvaringstid uppnås när inställningen motsvarar referenstemperaturen för facket (en stjärna -6 °C, två stjärnor -12 °C, tre stjärnor -18 °C)

Tips för förvaring av matvaror i kylskåpet

- Håll ditt kylskåps temperatur under 5 °C.
- Varm mat måste kylas ned till rumstemperatur innan den placeras i kylskåpet.
- Matvaror som förvaras i kylskåp ska tvättas och torkas innan de förvaras.
- Matvaror som ska förvaras bör förslutas ordentligt för att undvika att det börjar lukta eller ändrar smak. Vi råder att försluta maten med material som inte ändrar matens smak, ogenomträngliga för luft och vatten, giffria och fria från föroreningar. Detta för att undvika kontaminering eller luktöverföring.
- Undvik att blockera luftutloppen i kylutrymmet.
- Förvara inga stora mängder matvaror. För en mer homogen kylning ska utrymme lämnas mellan matvarorna så att kall luft kan cirkulera fritt.
- Lämnna ett mellanrum mellan matvarorna och de inre väggarna, så att luften kan cirkulera. Förvara inte matvaror mot bakväggen, eftersom de kan förfrysas.

- Bäst före-datum för vissa frukter och grönsaker (som melon, papaya, banan, ananas etc) kan påskyndas i kylskåpet. Vi rekommenderar därför att förvara dem på annan plats. Däremot kan mogningsprocessen av vissa bär och frukter främjas under en viss period. Lök, vitlök, ingefära och andra rotfrukter bör också förvaras vid rumstemperatur.

Tips för att frysa ned färska matvaror

- Frysdelen är lämplig för att frysa ned färska matvaror och förvara frysta och djupfrysta livsmedel under en längre tid
- Placera de färska matvarorna som ska frysas ned i frysdelen
- Den maximala mängden matvaror som kan frysas ned i 24 timmar finns angiven på typskylten
- Frysprocessen tar 24 timmar: placera inte ytterligare matvaror i frysen under den tiden

Tips för förvaring av matvaror i frysen

- Håll frystemperaturen på -18 °C
- Het mat måste kylas ned till rumstemperatur innan den placeras i frysdelen
- Mat som skärs i små portioner fryser snabbare och blir lättare att tina upp och tillaga. Den rekommenderade vikten per portion är mindre än 2,5 kg
- Det är bättre att förpacka maten innan den placeras i frysen.
- Uppfrys mat måste tillagas innan den kan frysas ned igen
- Förvara inte mycket stora mängder färska matvaror i frysdelen
- Mat kan förvaras i frysen vid en temperatur på minst -18 °C i 2 till 12 månader, beroende på typ av livsmedel (t.ex. kött: 3-12 månader, grönsaker 6-12 månader). Överskrid inte tillverkarnas rekommendationer för förvaringslängd.

SKÖTSEL OCH RENGÖRING

VARNING! Innan rengöring ska apparaten kopplas bort från strömförsörjningen

Allmänt

För god skötsel och för att undvika dålig lukt från förstörd mat bör apparaten rengöras var fjärde vecka.

- Rengör apparatens insida och hölje med ljummet vatten och neutral tvål.
- Skölj av och torka med en mjuk trasa.
- Använd endast ljummet vatten och neutrala rengöringsmedel för att rengöra tillbehören. Se till att alla delar är rengjorda från tvål och är helt torra innan de sätts tillbaka i apparaten.
- Inga delar av apparaten från köras i diskmaskin.
- Vänta i minst 5 minuter innan du startar apparaten igen. Frekventa startar kan ska kompressorn.

FELSÖKNING

Vid problem, kontrollera listade möjligheter och följ instruktionerna nedan innan du kontaktar ett kundservice.

Problem	Möjlig orsak	Möjlig lösning
Apparaten fungerar inte	Apparaten är avstängd	Tryck på knappen PÅ/AV för att sätta på apparaten
	Nätkontakten är inte ansluten till eluttaget	Anslut nätkontakten
	Säkringens har gått eller är defekt	Kontrollera säkringen och byt ut den om det behövs
	Uttaget är defekt	Nätfel bör åtgärdas av en elektriker
Apparatens körs ofta eller kör för länge	Den invändiga eller utvändiga temperaturen är för hög	Det är normalt att apparaten kör längre
	Apparaten har varit utan ström under en tid	Det tar vanligtvis 8 till 12 timmar för apparaten att helt kylas ned
	En dörr/låda i apparaten är inte helt stängd	Stäng dörren/lådan och säkerställ att apparaten är placerad på en plan mark och att det inte finns någon mat eller behållare som förhindrar att dörren stängs
Det är smutsigt/luktar illa inuti kylskåpet	Kylskåpet behöver rengöras	Rengör kylskåpets insida
	Mat som luktar starkt förvaras i kylskåpet	Förpacka maten ordentligt
Det finns fuktbildningar i kylskåpet	Klimatet är för varmt och för fuktigt	Öka temperaturen
	En dörr/låda i apparaten är inte helt stängd.	Stäng dörren/lådan
	Behållare med mat eller vätskor är öppna	Låt heta matvaror svalna till rumstemperatur och förpacka mat och vätska

Det ansamlas fukt på kylskåpets utsida eller mellan dörrar/dörr och låda	Klimatet är för varmt och för fuktigt	Detta är normalt i fuktigt klimat och kommer att ändras när luftfuktigheten minskar
	Dörren/lådan är inte helt stängd	Säkerställ att dörren/lådan är helt stängd
Is- och frostbildning i frysdelen	Matvarorna var inte ordentligt förpackade	Förpacka alltid matvarorna väl
	En dörr/låda i apparaten är inte helt stängd	Stäng dörren/lådan
Ovanligt ljud	Apparaten står ojämnt	Justera fötterna
	Apparaten rör vid väggen eller vid andra objekt	Flytta apparaten något
UI-LED:en blinkar	En av givarna är utanför intervall	Kontakta assistans
Ett larm piper	Kylskåpsdörren är öppen	Stäng dörren eller stäng av larmet manuellt
Invändig belysning eller kylsystem fungerar inte	LED-lampan är sönder	Kontakta kundservice för byte av lampa

Det kan hända att frysdelen och dess sidoväggar hettas upp vid drift: detta är normalt och beror på produktens normala arbetscykel.

Installation

Öppningsriktningar för dörren

Förbered nedanstående verktyg och material innan du vänder dörrens öppningsriktning: rak skruvmejsel, skiftnyckel och komponenterna som finns i plastpåsen.



Vänster automatisk dörrstängare x1

Vänster övre gångjärnsskydd x1

1. Ta bort det övre skyddet för elkablarna.

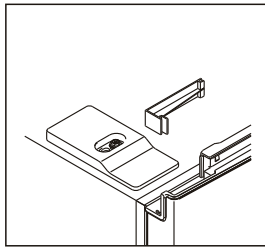
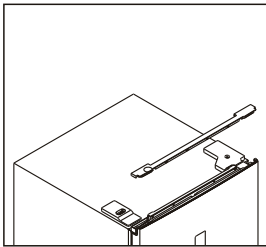

2. Skruva av det övre gångjärnsskyddet på höger sida och koppla loss dörrbrytarens och displayens kontakter.

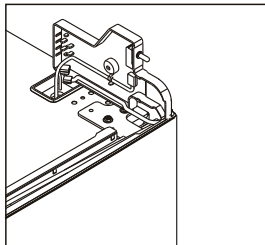
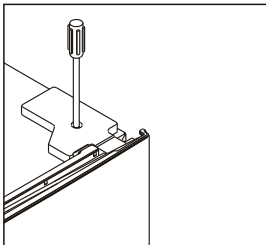

Installation

3. Skruva loss och ta bort det övre gängjärnet och ta sedan bort dörren.

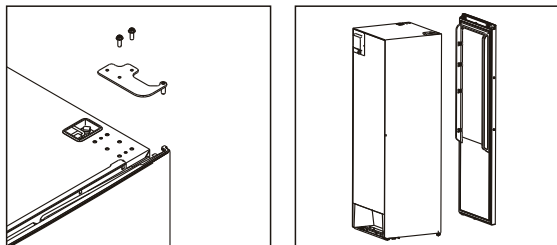

4. Ta bort den högra automatiska dörrstängaren och ta ut den vänstra automatiska dörrstängaren ur tillbehörspåsen. Montera stängaren på vänster sida.

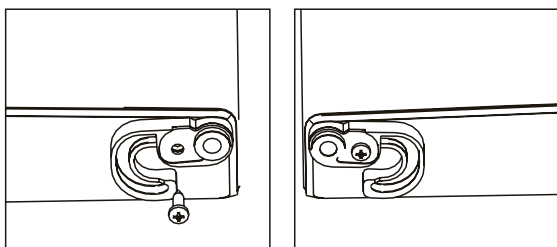

5. Skruva loss det nedre gängjärnet och ta bort den justerbara foten på vänster sida och fäst på höger sida.

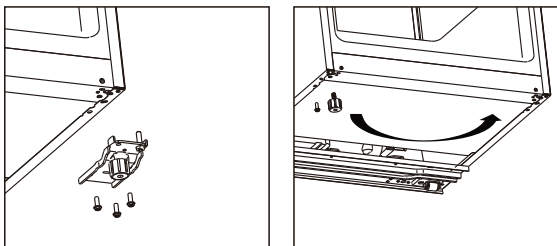

6. Skruva loss det nedre gängjärnsstiftet på höger sida och fäst på vänster sida. Montera sedan det nedre gängjärnet på apparatens vänstra sida.

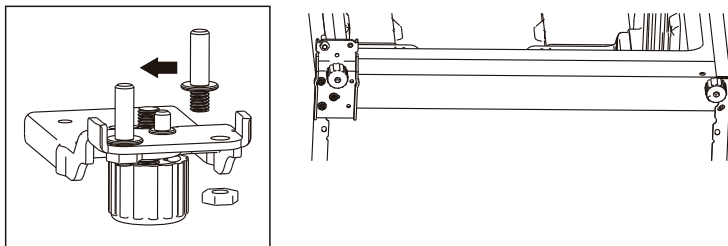

Installation

7. Skruva loss det övre gångjärnsstiftet på undersidan och fäst på ovsidan. Ta bort dörrbrytaren från det högra gångjärnsskyddet. Montera sedan dörrbrytaren i det vänstra gångjärnsskyddet som finns i tillbehörspåsen.

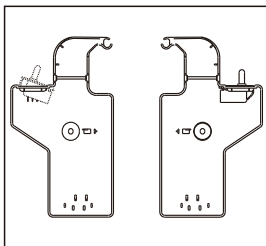
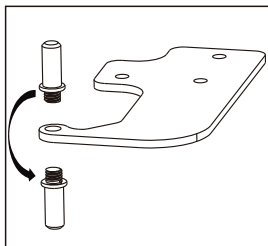

8. Skruva loss den övre dekorativa hylsan på vänster sida och installera det på höger sida.

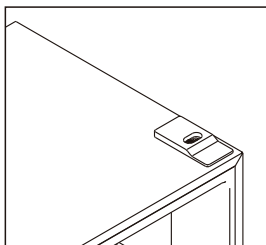
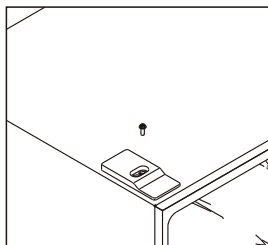

9. Lossa kyl- och frysdörrrens packningar och fäst dem sedan efter att de har roterats.

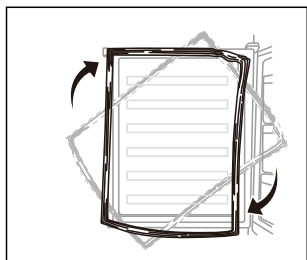

10. Montera dörren och flytta sedan anslutningskablar från höger sida till vänster sida.

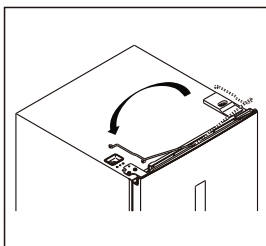
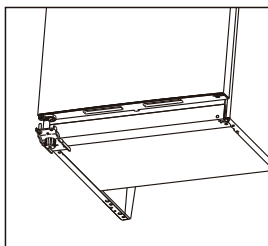

Installation

11. Montera det övre gängjärnet på vänster sida, justera det något för att säkerställa att packningen är väl tätad.

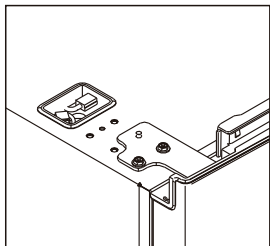

12. Anslut kontaktarna till dörrbrytaren och displayen, och installera det vänstra övre gängjärnsskyddet.

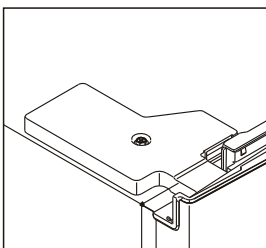
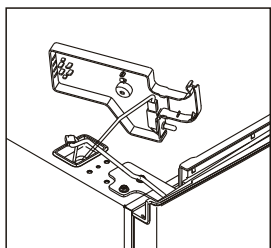

13. Montera skyddet för elkablarna på höger sida.

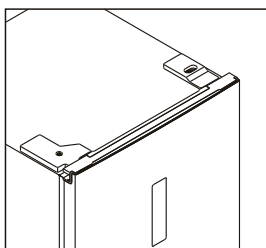
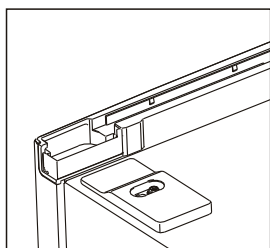

Installation

Montera dörrhandtaget

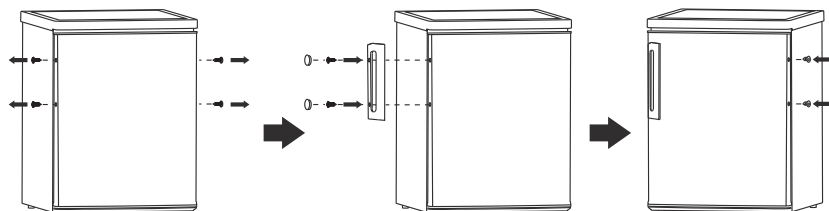

Utrymme som krävs

- Behåll ett tillräckligt stort utrymme för att dörren ska kunna öppnas.
- Behåll minst ett mellanrum på 10 mm på båda sidor.

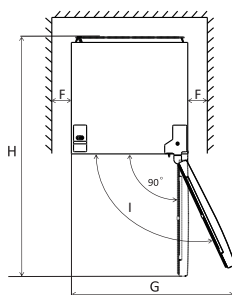
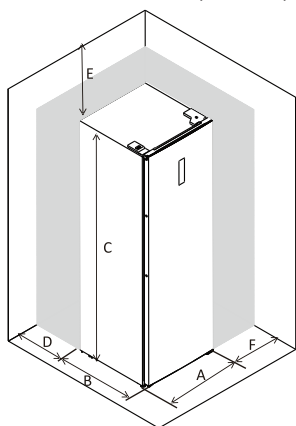

A	600
B	650
C	1850
D	min. 50
E	min. 50
F	min. 10
G	835
H	1323
I	115°

Obs: denna kyl-/frysanordning är inte avsedd att användas som inbyggd apparat.

Nivellering av apparaten

För att göra detta justerar du de två justeringsfötterna på apparatens framsida.

Om apparaten inte står plant kommer dörrarna och magnetiska tätningar inte att täckas ordentligt.

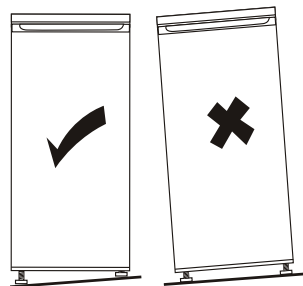
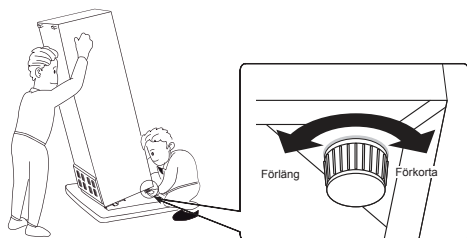

Användargränssnitt

Använda kontrollpanelen

1.0 Introduktion av användargränssnitt

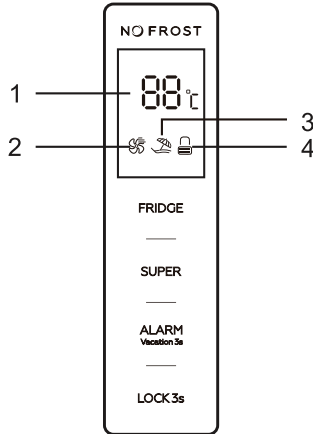

1.1 Funktionsknappar

FRIDGE: Temperaturkontroll av apparaten

SUPER: Välj och avmarkera Super-läget

ALARM/VACATION: Ta bort dörrlarmet, välj och avmarkera Semesterläget

LOCK: Lås och lås upp

1.2 LED-display

1. Displayfönster för förinställd temperatur

2. Ikon Super-läge

3. Ikon Semesterläge

4. Ikon lås och lås upp

2.0. Illustration av knapparna

Knapparna kan endast användas i upplåst läge.

Varje gång en knapp används hörs ett kort pip.

Användargränssnitt

2.1. FRIDGE: Temperaturkontroll av apparaten

Endast tillgängligt för användardefinierat läge. Följ metoderna nedan för att avmarkera Super-läge och Semesterläge. Användardefinierat läge har nu valts.

2.2. SUPER: Välj och avmarkera Super-läget

Tryck på knappen "**SUPER**" för att välja Super-läget. Efter 5 sekunders blinkning av ikonen väljs Super-läget.

När Super-läget är valt tänds ikonen och displayfönstret visar 2 °C.

Om du trycker på knappen "**FRIDGE**" i Super-läget, blinkar ikonen för Super-läge 3 gånger, men kylskåpets temperatur kan inte ändras.

Avsluta Super-läget genom att

- trycka på knappen "**SUPER**" för att avmarkera Super-läget.
 - Super-läget avslutas annars automatiskt efter 3 timmar utan någon ändring på knapparna.
- Kylskåpet stoppar läget och går tillbaka till tidigare inställt läge.

Varning:

I Super-läge kan apparaten låta mer än under vanlig drift.

2.3. ALARM/VACATION: Ta bort dörrlarmet, välj och avmarkera Semesterläget

Tryck kort på knappen "**ALARM/VACATION**" för att radera dörrlarmet.

Tryck på knappen "**ALARM/VACATION**" i 3 sekunder för att välja Semesterläget. Efter 5 sekunders blinkning av ikonen väljs Semesterläge.

När Semesterläget är valt tänds ikonen och displayfönstret visar 17 °C.

I Semesterläget kommer knappen "**FRIDGE**" inte aktiveras.

Tryck kort på knappen "**SUPER**" för att lämna Semesterläget och aktivera Super-läget.

Tryck på knappen "**ALARM/VACATION**" i 3 sekunder för att avaktivera Semesterläget.

2.4. LOCK: Lås och läs upp

Tryck på knappen "**LOCK**" i 3 sekunder för att låsa kontrollpanelen, ikonen för lås och lås upp kommer att vara "".

I lås-status, tryck på valfri knapp, ikonen för lås och lås upp blinkar 3 gånger.

Tryck på knappen "**LOCK**" i 3 sekunder för att låsa upp kontrollpanelen, ikonen för lås och lås upp kommer att vara "".

I lås upp-status är alla knappar tillgängliga.

Om ingen åtgärd sker inom 25 sekunder, låses kontrollpanelen automatiskt.

3.0. Larm för öppen dörr

Dörrlarmet låter om dörren hålls öppen i 90 sekunder.

Stäng dörren för att stänga av larmet.

Eller tryck kort på knappen "**ALARM/VACATION**" för att radera dörrlarmet.

Daglig användning

Första användningen

Invändig rengöring

Tvätta interiören och alla interna tillbehör innan du använder apparaten för första gången med ljummet vatten och lite neutral tvål för att ta bort den typiska lukten av ny produkt och torka sedan ordentligt.

Viktigt! Använd inte rengöringsmedel eller slipande pulver, eftersom dessa skadar ytbeläggningen.

- Justera justeringsfoten så att apparaten står stabilt.
- Första gången du använder apparaten ska den sättas på 2-3 timmar innan du sätter in maten.

Daglig användning

Placera olika matvaror i olika fack enligt nedanstående tabell

Kylskåpsfack	Typ av matvara
I kylens dörr eller dörrhyllor	<ul style="list-style-type: none">• Livsmedel med naturliga konserveringsmedel, såsom sylt, juice, drycker, kryddor.• Förvara inte färsvaror.
Grönsakslåda	<ul style="list-style-type: none">• Frukt, örter och grönsaker ska placeras separat i grönsaksbehållaren.• Förvara inte bananer, lök, potatis eller lök i kylskåpet.
Kylskåpshylla	<ul style="list-style-type: none">• Mejeriprodukter, ägg• Livsmedel som inte behöver tillagas, såsom färdigmat, deli-kött, rester.

Rekommenderad temperaturinställning: 4 °C.

För frysen är den bästa förvaringstiden enligt rekommenderad inställning inte längre än 3 dagar.

För andra inställningar kan bästa förvaringstid vara kortare.

Tillbehör - Flyttbara hyllor

Kylskåpets väggar är utrustade med flera skenor så att hyllorna kan placeras som önskat.

Placering av dörrhyllor

Dörrhyllorna kan tas ut för rengöring. Ta ut dörrhyllorna på följande sätt: dra hyllan i pilarnas riktning tills den frigörs från dörren. Sätt tillbaka hyllan efter rengöring.

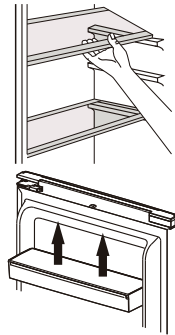

Ställa in luftfuktigheten i grönsakslådan

Låg luftfuktighet: flytta regulatormätaren åt vänster. Hög luftfuktighet: flytta regulatormätaren åt höger.



Daglig användning

Innan du använder vattendispensern för första gången, ta bort och rengör vattentanken inuti kyldelen.

1. Lyft och ta bort hylla och tank.

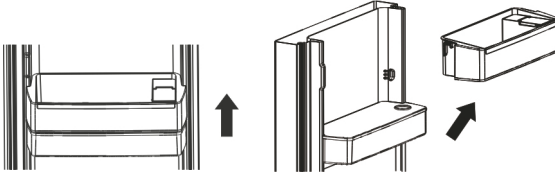

2. Ta bort vattentanken. Lossa det övre locket för att tvätta och rengöra både tank och lock.

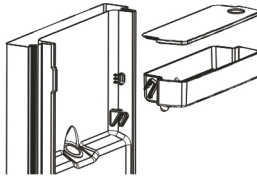

3. Efter rengöring, sätt tillbaka vattentanken, locket och hyllan på följande sätt:

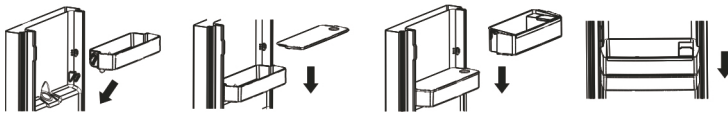

4. rengör dispenserarmen på utsidan av kylskåpsdörren.

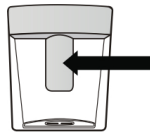

Påfyllning av vattentank

1. Öppna det lilla locket i överst på tanken.
2. Fyll vattentanken med dricksvatten upp till 2-litersmärket.
3. Stäng locket. Se till att den är ordentligt stängd.

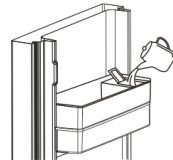

Utmatning av vatten

Tryck försiktigt på dispenserarmen med ett glas eller en behållare. Stoppa vattenflödet genom att ta bort glasets från dispenserarmen.



Daglig användning

Praktiska tips och råd

- Detta är ett kylskåp för hemmabruk och lämplig för kortvarig konsumtion av livsmedelsförvaring, såsom frukt, grönsaker, drycker osv.
Använd inte kylskåpet som en specialiserad utrustning för att förvara produkter med stränga krav på exakta temperaturer, såsom mediciner osv.
- Lagad mat måste kylas ned till rumstemperatur innan den placeras i kylskåpet.
- Vi råder att förpacka maten innan du placerar den i apparaten.
- Placera inte mat direkt mot luftutloppet, det kan blockera luftutloppet och frysa maten.

Rengöring

Av hygieniska skäl bör apparatens interiör rengöras regelbundet, liksom de invändiga tillbehören.



Försiktighet! Apparaten får inte anslutas till elnätet under rengöring. Risk för elstöt! Stäng av apparaten innan du rengör den och koppla loss kontakten från elnätet, eller stäng av eller bryt strömbrytaren eller säkringen. Rengör aldrig apparaten med ångrengörare. Fukt kan ansamlas i elektriska komponenter. Risk för elstöt! Heta ångor kan skada plastdelar. Apparaten måste vara torr innan den tas i bruk igen.

Viktigt! Eteriska oljor och organiska lösningsmedel kan angripa plastdelar, t.ex. citronsaft, saft från apelsinskal, smörtsyra eller rengöringsmedel som innehåller ättiksyra.

- Låt inte sådana ämnen komma i kontakt med apparatens delar.
- Använd inga slipande rengöringsmedel.
- Ta ut maten ur frysen. Förvara dem på en sval plats, väl täckta.
- Stäng av apparaten och koppla loss kontakten från elnätet, eller stäng av eller bryt strömbrytaren eller säkringen.
- Rengör apparaten och de inre tillbehören med en trasa och ljummet vatten. Efter rengöring, torka med färskt vatten och gnugga torrt.
- När allt är torrt, sätt tillbaka apparaten i drift.

När apparaten inte används under lång tid

- Om apparaten inte ska användas under en längre tid:
- ta ut maten ur apparaten och dra ut elkabeln.
- Rengör apparaten enligt anvisningarna i stycket "Skötsel och rengöring – Allmänt".
- Håll dörren och fryslådorna/dörren öppna för att förhindra att det börjar lukta dåligt inuti.

Strömavbrott

Vi händelse av strömavbrott hålls maten säkert kall enligt typskylten. Följ dessa tips under längre strömavbrott, speciellt under sommaren:

- öppna dörren/lådan så få gånger som möjligt.
- Sätt inte in mer mat i apparaten under strömavbrottet.
- Om du har fått ett meddelande om att ett strömavbrott kommer att inträffa och avbrottstiden är längre än det antal timmar som anges på typskylten, gör lite is och lägg den överst i kylutrymmet.
- Förvaringstiden och ätbara matvaror kommer att minskas. För att förhindra hälsorisker bör all mat som tinats upp antingen konsumeras eller tillagas och frysas igen (om så är lämpligt).

Tillgänglighet av reservdelar

- Termostater, temperaturgivare, kretskort och ljuskällor finns tillgängliga under minst 7 år efter det att den sista modellen har släppts på marknaden.
- Dörrhandtag, dörrgångjärn, tråg och korgar under minst 7 år och dörrpackningar under minst 10 år efter att den sista modellen har släppts på marknaden.

För att kontakta teknisk assistans, besök vår webbplats: <https://corporate.haier-europe.com/en/>

Under stycket "website", välj märket på din produkt och ditt land. Du kommer att omdirigeras till den specifika webbplatsen där du hittar telefonnummer och formulär för att kontakta teknisk assistans.

För mer information om produkten, se <https://eprel.ec.europa.eu/> eller skanna QR-koden på energimärkningen bifogad med apparaten

Kaldeste Sone Av Kjøleskapet

Dette symbolet nedenfor indikerer plasseringen av den kaldeste sonen i kjøleskapet ditt. Denne sonen er avgrenset nær viften, og øverst av symbolet eller av hyllen plassert i samme høyde.



For å opprettholde temperaturen i denne sonen, vær forsiktig så du ikke flytter dette rutenettet.

INSTALLERE TEMPERATURMÅLER For å hjelpe deg med å stille inn kjøleskapet ditt riktig, har det en temperaturindikator som lar deg for å overvåke gjennomsnittstemperaturen i det kaldeste området **ANSVARSRASKRIVELSE:** Denne oppføringen er kun designet for bruk med kjøleskapet. Vær forsiktig så du ikke bruker den i et annet kjøleskap (den kaldeste sonen er faktisk ikke den samme) eller til annen bruk.

Temperaturkontroll i den kaldeste sonen

Når installasjonen av termurmåleren er fullført, er det mulig.

Du kan med jevne mellomrom kontrollere at temperaturen i den kaldeste sonen er riktig.

Om nødvendig, juster termostaten tilsvarende. Den innvendige temperaturen i kjøleskapet påvirkes av flere faktorer som: B. omgivelsestemperaturen i rommet, mengden mat som lagres og hvor ofte døren åpnes. Vurder disse faktorene når du stiller inn temperaturen.

Sørg for å oppbevare maten riktig i kjøleskapet og spesielt i det kaldeste området.

Sørg for at temperaturdisplayet viser "OK".

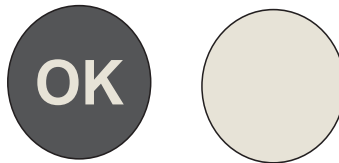

Hvis "OK" ikke vises, er sonetemperaturen for høy. Sett termostaten til en høyere posisjon. Vent minst 12 timer før du tilbakestill termostaten. Etter å ha lagt inn ferske matvarer i apparatet eller etter å ha åpnet døren igjen (eller i lang tid), er det normalt at "OK"-indikatoren ikke vises på temperaturdisplayet.

تعليمات المستخدم

طراز الثلجة معدومة الصقيع بالكامل

المحتويات	
الصفحة 1~9	1. معلومات السلامة
الصفحة 10~11	2. نظرة عامة
الصفحة 12~21	3. التركيب
الصفحة 22~23	4. واجهة المستخدم
الصفحة 24~27	5. الاستخدام اليومي

شكراً لك على شرائك هذا المنتج.

قبل استخدام التلاجة، يرجى قراءة دليل التعليمات هذا بعناية من أجل الحصول على أعلى أداء منها. قم بتخزين جميع الوثائق للاستخدام اللاحق أو للمالك الآخرين. هذا المنتج مخصص فقط للاستخدام المنزلي أو التطبيقات المشابهة مثل:

- منطقة المطبخ للموظفين في المحلات والمكاتب وبيئات العمل الأخرى
- في المزارع ومن قبل عملاء الفنادق والموتيلات والبيئات الأخرى ذات الطابع السكني
- في أماكن توفير السرير والإفطار (B&B)
- لخدمات متعهدي الطعام والتطبيقات المماثلة، وليس لخدمات البيع بالتجزئة.

يجب استخدام هذا الجهاز لأغراض تخزين الطعام فقط، ويعتبر أي استخدام آخر خطير، ولن تكون الشركة المصنعة مسؤولة عن أي سهو. أيضاً، يوصى بملاحظة شروط الضمان.

معلومات السلامة

يرجى قراءة تعليمات التشغيل والتثبيت بعناية!
فهي تحتوي على معلومات مهمة حول كيفية تركيب الجهاز واستخدامه وصيانته.
الشركة المصنعة ليست مسؤولة إذا لم تمتثل للتعليمات والتحذيرات.
احفظ بجميع الوثائق لاستخدامها لاحقاً وتسليمها إلى المالك التالي.

- لا توصل الجهاز بإمداد الكهرباء حتى تتم إزالة جميع واقبات التعبئة والنقل. قم بإبعاد الأطفال عن العبوات وأجزائها.
خطر الاختناق من الكراتين المطوية والأغشية البلاستيكية!
- اترك المنتج لمدة 4 ساعات على الأقل قبل التشغيل للسماح لزيت الضاغط بالاستقرار إذا تم نقله أفقياً.
- تأكد من خلوه من التلف أثناء النقل.
- لا تقم بإتلاف دائرة التبريد الكهربائية.

- حافظ على عدم انسداد فتحات التهوية في غطاء الجهاز أو البنية المضمنة.
- لا تستخدم الماء لغسل موضع الضاغط أبدًا، امسحه بقطعة قماش جافة تمامًا بعد التنظيف لمنع الصدأ.
- تعامل مع الجهاز دائمًا بالاستعانة بشخصين على الأقل لأنه ثقيل.
- قم بتثبيت الجهاز وتسويته في منطقة مناسبة لحجمه واستخدامه.
- تحقق من توافق البيانات الكهربائية الموجودة على لوحة القياس مع مصدر الطاقة. إذا لم يحدث ذلك، فاتصل بفني كهربائي.
- يتم تشغيل الجهاز بواسطة مصدر طاقة 220 - 240 فولت تيار متردد/50 هرتز. قد يؤدي التقلب غير الطبيعي في الجهد إلى فشل تشغيل الجهاز، أو تلف التحكم في درجة الحرارة أو الضاغط، أو قد تكون هناك ضوضاء غير طبيعية عند التشغيل. في مثل هذه الحالة، يجب تركيب منظم أوتوماتيكي.
- فقط للمملكة المتحدة: كابل الطاقة الخاص بالجهاز مزود بقابس مكون من 3 أسلاك (تأريض) يناسب مقبسًا قياسيًّا مكونًا من 3 أسلاك (مؤرض). لا تقم أبدًا بقطع أو فك الدبوس الثالث (التأريض). بعد تثبيت الجهاز، يجب أن يكون القابس متاحًا.
- تأكد من أن كابل التيار الكهربائي غير عالق تحت الجهاز أثناء وبعد حمل/تحريك الجهاز، لتجنب قطع كابل التيار الكهربائي الرئيسي أو إتلافه. في حالة تلف كابل الإمداد، فيجب استبداله من قبل الشركة المصنعة أو وكيل الصيانة التابع لها أو غيرهم من الأشخاص المؤهلين، من أجل تفادي التعرض للخطر.

- لا تقم بتركيب الجهاز في أماكن رطبة أو زيتية أو متربة، ولا تعرضه لأشعة الشمس المباشرة وللماء.
- لا تقم بتركيب الجهاز بالقرب من سخانات أو المواد القابلة للاشتعال.
- أو الأجهزة التي بها حجيرة التجميد: إذا حدث انقطاع في التيار الكهربائي ، فلا تفتح الغطاء. يجب ألا يتأثر الطعام المجمد إذا استمر الانقطاع لأقل من الساعات الموضحة على ملصق التصنيف (وقت ارتفاع درجة الحرارة). إذا دام العطل مدة أطول، فيجب فحص الطعام، وتناوله على الفور أو طهيه ثم إعادة تجميده.
- إذا وجدت صعوبة في فتح غطاء الجهاز بعد إغلاقه، فلا تقلق. يرجع هذا إلى فرق الضغط الذي سيتم معادلته، وسيُسمح بفتح الغطاء بشكل طبيعي بعد بضع دقائق.
- لا تخزن الأدوية أو البكتيريا أو العوامل الكيميائية في الجهاز. المنتج عبارة عن جهاز منزلي، لا يوصى بتخزين المواد التي تتطلب درجات حرارة دقيقة.
- لا تسحب أو تطو كابل الطاقة بشكل مفرط أو تلمس القابس بأيدي مبللة.

- لا تخزن المنتجات التي تحتوي على مادة دافعة قابلة للاشتعال (مثل علب الرش) أو مواد متفجرة في الجهاز. خطر الانفجار!
- لا تضع أشياء غير مستقرة (أشياء ثقيلة، أوعية مملوءة بالماء) على الجزء العلوي من الثلاجة، لتجنب إصابة الأشخاص الناجمة عن السقوط أو الصدمة الكهربائية الناتجة عن ملامسة الماء.
- لا تستخدم الأجهزة الكهربائية داخل حجيرات تخزين الطعام إلا إذا كانت من النوع الذي تنصح به الشركة المصنعة.
- لا تلمس عناصر التبريد الداخلية، خاصة بالأيدي المبللة، لتجنب التشققات أو الإصابات.
- يتعرض الأطفال للخطر هنا، والأشخاص الذين لديهم قدرات بدنية أو عقلية أو حسية محدودة، وكذلك الأشخاص الذين ليس لديهم معرفة كافية بشأن التشغيل الآمن للجهاز.
- تأكد من أن الأطفال والمعاقين قد فهموا المخاطر. يجب أن يشرف الشخص المسؤول عن السلامة على الأطفال والأشخاص المعرضين للخطر الذين يستخدمون الجهاز أو يوجههم. لا يجوز استخدام الجهاز إلا للأطفال الذين تبلغ أعمارهم 8 سنوات فما فوق.
- يجب ألا يلعب الأطفال بالجهاز.

- يُسمح للأطفال الذين تتراوح أعمارهم بين 3 إلى 8 سنوات بالتحميل من هذا الجهاز والأخذ منه.
- بالنسبة للأجهزة المزودة بحجرة التجميد: لا تقم بتخزين السوائل المعبأة أو المعلبة (خاصة المشروبات الغازية) في حجيرة التجميد. قد تتفجر الزجاجات والعلب!
- بالنسبة للأجهزة المزودة بحجيرة التجميد: لا تضع أبدًا الأطعمة المجمدة مباشرة من حجيرة التجميد في فمك. خطر الحروق بسبب درجات الحرارة المنخفضة!
- حافظ على الأجزاء البلاستيكية وسدادات الباب خالية من الزيوت والشحوم. خلاف ذلك، ستصبح الأجزاء البلاستيكية وختم الباب مسامية.
- قبل إجراء أي عملية، افصل كابل الطاقة من مقبس الطاقة.
- لا تستخدم أجهزة ميكانيكية أو وسائل أخرى لتسريع عملية إذابة الثلج بخلاف تلك الموصى بها من جانب الشركة المصنعة.
- لا تستخدم أشياء مدببة أو حادة مثل السكاكين أو الأشواك لإذابة الثلج.
- لا تستخدم أبدًا مجففات الشعر أو السخانات الكهربائية أو الأجهزة الكهربائية الأخرى لإذابة الثلج.
- يوصى بالحفاظ على نظافة القابس، فقد تتسبب أي بقايا غبار زائدة على القابس في نشوب حريق.
- لا تحاول أن تصلح أو تفك أو تعدل الجهاز بنفسك. في حالة الحاجة للإصلاح يرجى الاتصال بالدعم الخاص بنا مباشرة.

- راقب الأطفال أثناء تنظيف الجهاز أو صيانتة.
- لا تنظف الأرفف الزجاجية الباردة بالماء الساخن. قد يؤدي تغير درجة الحرارة المفاجئ إلى انكسار الزجاج.
- تحذير: تنقل أنابيب دائرة التبريد كمية صغيرة من مادة تبريد صديقة للبيئة ولكنها قابلة للاشتعال (R600a) وغاز عازل (سيكلوبنتان). لا يتلف طبقة الأوزون ولا يزيد من تأثير الاحتباس الحراري. إذا تسرب غاز التبريد، فقد يتسبب في إصابة عينيك أو اشتعال المنتج.
- في حالة تلف دورة مادة التبريد:
 - أوقف تشغيل الجهاز واسحب قابس التيار الكهربائي،
 - احتفظ باللهب المكشوف و/أو مصادر الإشعاع بعيداً عن الجهاز،
 - قم بتهوية الغرفة جيداً لعدة دقائق،
 - أبلغ "خدمة العملاء".
- تحذير: لا تتلف القابس و/أو كابل الطاقة؛ فقد يتسبب ذلك في حدوث صدمات كهربائية أو حرائق.
- تحذير: لا تستخدم قوابس محمولة أو إمدادات طاقة محمولة. لا نوصي باستخدام وصلات التمديد والموائمات متعددة الاتجاهات.
- لا تحاول الجلوس أو الوقوف على الجزء العلوي من الجهاز. يمكن أن تصيب نفسك أو تُضِرَّ به. هذا الجهاز غير مصمم للتراص فوق أي جهاز آخر.

- تم تصميم المنتج وبناءه للاستخدام المنزلي فقط.
- يمكن استخدام الأجزاء الأصلية التي توفرها الشركة المصنعة فقط. تضمن الشركة المصنعة أن هذه الأجزاء فقط تفي بمتطلبات السلامة.
- يمكن أن يتسبب فتح الباب لفترات طويلة في زيادة درجة الحرارة في حجيرات الجهاز بشكل كبير.
- قم بتنظيف الأسطح التي قد تتلامس مع الطعام وأنظمة التصريف التي يمكن الوصول إليها تنظيفًا منتظمًا.
- نظف خزانات المياه إذا لم يتم استخدامها لمدة 48 ساعة؛ اشطف نظام المياه المتصل بالإمداد إذا لم يتم سحب المياه لمدة 5 أيام.
- قم بتخزين اللحوم النيئة والأسماك في حاويات مناسبة في الثلاجة، بحيث لا تتلامس مع غيرها من المواد الغذائية أو تسقط عليها قطرات من الأطعمة الأخرى.
- حجيرات الطعام المجمد ذات النجمتين (في حالة وجودها في الجهاز) مناسبة لتخزين الأطعمة المجمدة مسبقًا، أو تخزين الأيس كريم ومكعبات الثلج أو صنعها.
- الحجيرات ذات النجمة والنجمتين والثلاث نجومات، في حالة وجودها في الجهاز، ليست مناسبة لتجميد الطعام الطازج.
- في حالة ترك الجهاز فارغًا لفترات طويلة، قم بإيقاف تشغيل الجهاز وإذابة الصقيع منه وتنظيفه وتجفيفه، واترك الباب مفتوحًا لمنع نمو الطحالب داخل الجهاز.

- مبردات النبيذ: هذا الجهاز مصمم خصيصاً لتخزين النبيذ
- للأجهزة القائمة بذاتها: جهاز التبريد هذا غير مخصص للاستخدام كجهاز مدمج
- للأجهزة بدون حجيرة 4 نجوم: جهاز التبريد هذا غير مناسب لتجميد المواد الغذائية
- مصدر إضاءة "ليد" قابل للاستبدال بالاستعانة بفني متخصص
- يحتوي هذا المنتج على مصدر إضاءة مع التوفير في الطاقة من الفئة ;.

التخلص من الأجهزة القديمة



تم اعتماد هذا الجهاز وفقاً للتوجيه الأوروبي رقم 2012/19/EU بشأن النفايات الكهربائية والأجهزة الإلكترونية (WEEE).

تحتوي النفايات الكهربائية والأجهزة الإلكترونية (WEEE) على كلٍ من المواد الملوثة (التي يمكن أن تسبب عواقب سلبية على البيئة) والمكونات الأساسية (التي يمكن إعادة استخدامها). من المهم إخضاع النفايات الكهربائية والأجهزة الإلكترونية (WEEE) إلى معالجات محددة، من أجل إزالة جميع الملوثات والتخلص منها بشكل صحيح، واسترجاع وإعادة تدوير جميع المواد. يمكن للأفراد أن يلعبوا دورًا هامًا في ضمان عدم تحول النفايات الكهربائية والأجهزة الإلكترونية (WEEE) إلى مشكلة بيئية؛ ولذلك من الضروري اتباع بعض القواعد الأساسية:

- لا يجب التخلص من النفايات الكهربائية والأجهزة الإلكترونية (WEEE) كنفاية منزلية؛
- يجب تسليم النفايات الكهربائية والأجهزة الإلكترونية (WEEE) إلى نقاط التجميع ذات الصلة التي تديرها البلدية أو الشركات المسجلة. في العديد من البلدان، بالنسبة إلى النفايات الكهربائية والأجهزة الإلكترونية (WEEE) الكبيرة، يمكن أن تكون خدمة الجمع من المنزل موجودة.

في العديد من البلدان، وعند شراء جهاز جديد، يمكن إعادة الجهاز القديم إلى بائع التجزئة الذي عليه أن يجمعه مجاناً على أساس استبدال جهاز بجهاز، طالما أن الجهاز من النوع المعادل، وله نفس وظائف الجهاز المورد.

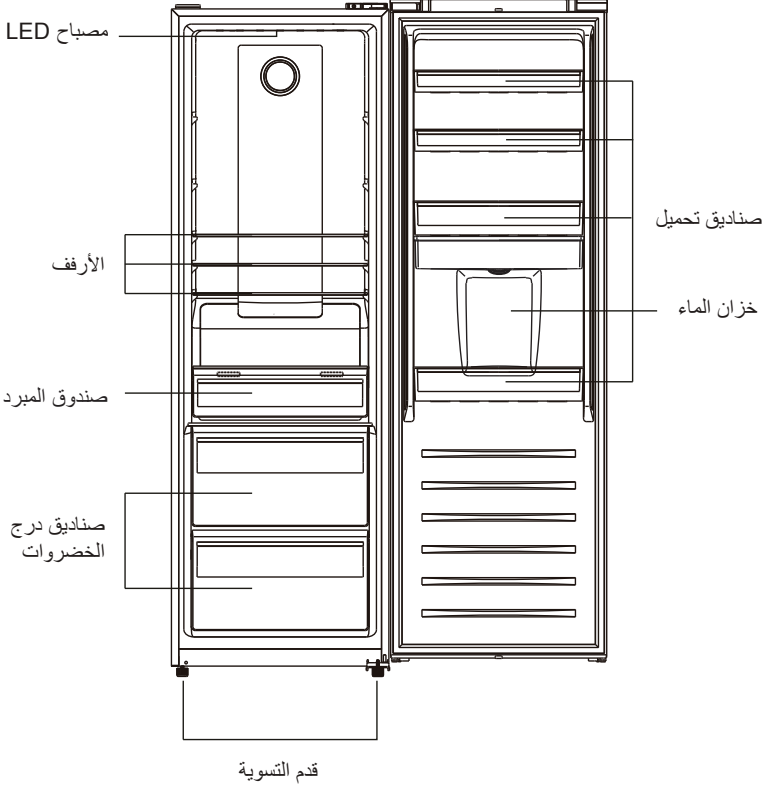

ملاحظة: الصورة أعلاه مرجعية فقط. من المحتمل وجود اختلافات بين الأجهزة الحقيقية.

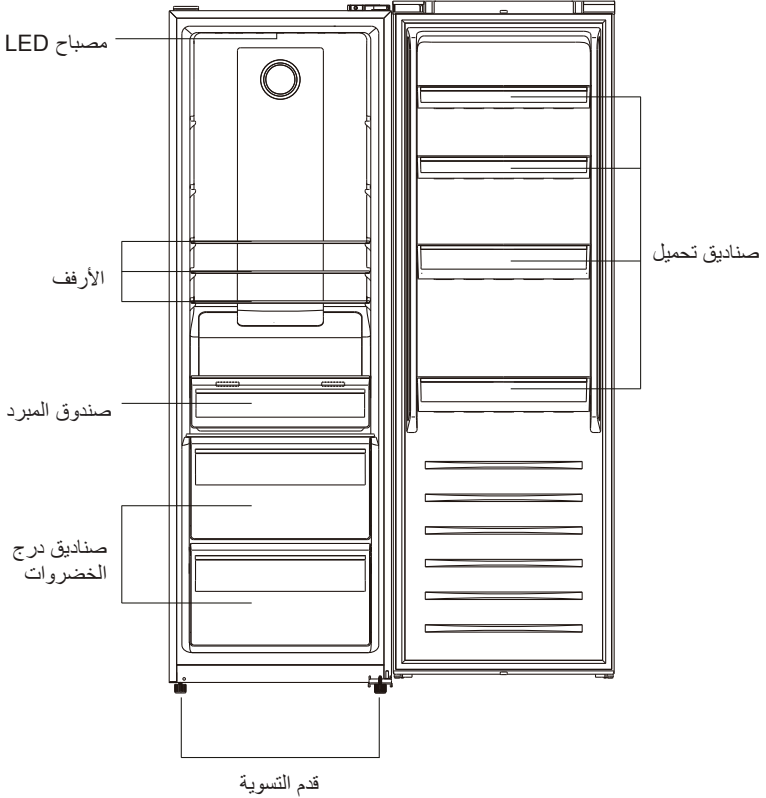

* يتطلب التكوين الأكثر توفيرًا للطاقة أن يتم وضع الأدراج وصندوق الطعام والرفوف في المنتج وإيقاف تشغيل المروحة، يُرجى الرجوع إلى الصور أعلاه.
 ** الصور أعلاه مرجعية فقط. سيعتمد التكوين الفعلي على المنتج المادي أو البيان من قبل الموزع.

ملاحظة: الصورة أعلاه مرجعية فقط. من المحتمل وجود اختلافات بين الأجهزة الحقيقية.

التركيب

تحذير! هذا الجهاز ثقيل الوزن. يجب أن تتم المناولة من قبل شخصين على الأقل دائماً.

قبل الاستخدام الأول

- ← أزل جميع مواد التغليف من على الجهاز.
- ← نظف الجهاز بالماء ومنظف معتدل، وجففه بقطعة قماش ناعمة.
- ← تأكد أن إمدادات الطاقة والمآخذ والمنصهرات مناسبة للوحة التصنيف.
- ← تأكد أن مقيس الطاقة مؤرض، ولا يوجد قابس متعدد أو وصلة تمديد.
- ← تحقق من إمكانية الوصول إلى قابس الطاقة بعد وضع الجهاز.
- ← يتم ضبط درجة حرارة التلاجة والمجمد تلقائيًا عند 4 درجات مئوية و-18 درجة مئوية على التوالي. هذه هي الإعدادات الموصى بها. يمكنك تغيير درجات الحرارة هذه يدويًا إذا رغبت في ذلك. يرجى الاطلاع على "تعديل درجة الحرارة".

الظروف البيئية

- ← يجب تركيب هذا الجهاز في غرفة جافة وجيدة التهوية.
- ← لا تقم بتركيب الجهاز بالقرب من الأجهزة الأخرى التي تنبعث منها الحرارة (الأفران والتلاجات) دون عزل أو تركيبها مكشوفة لضوء الشمس المباشر.
- ← إذا كان هذا الجهاز موجودًا في بيئة باردة (مثل سقيفة أو مبنى خارجي أو مرآب)، فسوف يتأثر الأداء، وقد يؤدي ذلك إلى تلف الطعام.

قم بتثبيت هذا المنتج في وضع لا تكون فيه درجة الحرارة المحيطة أقل أو أعلى من درجة حرارة التشغيل: في هذه الحالة لا يعمل الجهاز بشكل صحيح.

- **درجة الحرارة الممتدة (SN):** "جهاز التبريد هذا مخصص للاستخدام في درجات حرارة محيطية تتراوح من 10 درجات مئوية إلى 32 درجة مئوية".
- **المعتدلة (N):** "جهاز التبريد هذا مخصص للاستخدام في درجات حرارة محيطية تتراوح من 16 درجة مئوية إلى 32 درجة مئوية".
- **شبه الاستوائية (ST):** "جهاز التبريد هذا مخصص للاستخدام في درجات حرارة محيطية تتراوح من 16 درجة مئوية إلى 38 درجة مئوية".
- **الاستوائية (T):** "جهاز التبريد هذا مخصص للاستخدام في درجات حرارة محيطية تتراوح من 16 درجة مئوية إلى 43 درجة مئوية".

ضبط مستوى الجهاز

يجب وضع الجهاز على سطح مستو وصلب

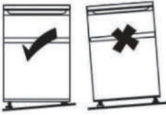

1. قم بإمالة الجهاز للخلف قليلاً.
2. أدر القدمين في اتجاه عقارب الساعة لرفع التلاجة.
3. أدر القدمين عكس اتجاه عقارب الساعة لخفض التلاجة.

تحريك الجهاز

1. أزل كل الطعام، وافصل الجهاز عن القابس
2. أمّن الأرفف والأجزاء المتحركة الأخرى في الثلاجة والمجمد بشرط لا تصق.
3. لا تمل الثلاجة أكثر من 45 درجة لتجنب إتلاف نظام التبريد.

نصائح لتخزين الطعام

ضع الأطعمة المختلفة في حجيرات مختلفة وفقاً للجدول أدناه:

نوع الطعام	حجيرة الثلاجة
<ul style="list-style-type: none"> • الأطعمة بالمواد الحافظة الطبيعية، مثل المربى والعصائر والمشروبات والتوابل • لا تخزن الأطعمة القابلة للتلف 	باب أو بلكونة حجيرة الثلاجة
<ul style="list-style-type: none"> • يجب وضع الفواكه والأعشاب والخضروات بشكل منفصل في درج الخضروات • لا تخزن الموز والبصل والبطاطس والثوم في الثلاجة 	أدرج الخضروات (درج السلطنة)
<ul style="list-style-type: none"> • منتجات الألبان، البيض 	رف الثلاجة - الأوسط
<ul style="list-style-type: none"> • الأطعمة التي لا تحتاج إلى الطهي، مثل الأطعمة الجاهزة للأكل، واللحوم المحفوظة، وبقايا الطعام 	رف الثلاجة - العلوي
<ul style="list-style-type: none"> • أطعمة التخزين على المدى الطويل • الدرج السفلي للحم الخام والدواجن والسمك • الدرج الأوسط للخضروات المجمدة ورقائق البطاطا • العلبة العلوية للأيس كريم والفواكه المجمدة والبضائع المخبوزة المجمدة 	درج (أدرج) / علبة المجمد

- ◀ يُقترح تعيين درجة الحرارة عند 4 درجات مئوية في حجيرة الثلاجة، وإذا كان ذلك ممكناً، عند 18 درجة مئوية في حجيرة المجمد.
- ◀ بالنسبة لمعظم فئات الطعام، يتم تحقيق أطول وقت تخزين في حجيرة الثلاجة بدرجات الحرارة الأبرد. نظراً لأن بعض المنتجات المعينة (مثل الفواكه والخضروات الطازجة) قد تتلف في درجات الحرارة الأبرد، فيُقترح إبقاؤها في أدرج الخضراوات، عند وجودها. إذا لم تكن موجودة، فأبق الترموستات على إعداد متوسط.
- ◀ بالنسبة للطعام المجمد، يرجى الرجوع إلى وقت التخزين المكتوب على تغليف الطعام. يتحقق زمن التخزين هذا عندما تتم مراعاة إعداد درجات الحرارة المرجعي للحجيرة (نجمة واحدة؛ -6 درجات مئوية، نجمتان؛ -12 درجة مئوية، ثلاثة نجوم؛ -18 درجة مئوية)

نصائح لحفظ الطعام في الثلاجة

- ◀ حافظ على درجة حرارة الثلاجة أقل من 5 درجات مئوية.
- ◀ يجب تبريد الطعام الساخن إلى درجة حرارة الغرفة قبل تخزينه في الجهاز.
- ◀ يجب غسل الأطعمة المخزنة في الثلاجة وتجفيفها قبل تخزينها.
- ◀ يجب أن يتم حفظ الطعام الذي يتم تخزينه بشكل صحيح لتجنب تغيرات الرائحة أو المذاق. يُنصح بتغطية الطعام بمواد عديمة الطعم وغير منفذة للهواء والماء وغير سامة وخالية من التلوث لتجنب التلوث أو نقل الرائحة.
- ◀ يوصى بعدم إعاقة منافذ الهواء في حجيرة الثلاجة.
- ◀ لا تخزن كميات زائدة من الطعام. اترك مسافات بين الأطعمة للسماح بتدفق الهواء البارد حولها، للحصول على تبريد أفضل وأكثر تجانساً.
- ◀ اترك فجوة بين الأطعمة والجدران الداخلية، لكي تسمح بتدفق الهواء. لا تقم بتخزين الأطعمة على الجدار الخلفي بطريقة خاصة، لأن الطعام قد يتجمد.

يمكن تسريع فساد بعض الفواكه والخضروات (مثل البطيخ والبابايا والموز والأناناس وغيرها) في الثلاجة؛ لذلك لا ينصح بتخزينها في الثلاجة. ومع ذلك، يمكن تعزيز تعتيق الثمار الخضراء ذات قدرة التحمل لفترة معينة. يجب أيضاً تخزين البصل والثوم والزنجبيل والخضروات الجذرية الأخرى في درجة حرارة الغرفة.

نصائح حول تجميد الطعام الطازج

- حجيرة المجمّد مناسبة لتجميد الأطعمة الطازجة وتخزين الطعام المجمّد وشديد التجمد لفترة طويلة
- ضع الطعام الطازج المراد تجميده في حجيرة المجمّد
- على لوحة التقييم، تم تحديد أقصى مقدار من الطعام الذي يمكن تجميده خلال 24 ساعة
- تستغرق عملية التجميد 24 ساعة: خلال هذه الفترة، لا تقم بإضافة أي أطعمة أخرى ليتم تجميدها

نصائح لحفظ الطعام في المجمّد

- حافظ على درجة حرارة المجمّد عند - 18 درجة مئوية
- يجب تبريد الطعام الساخن إلى درجة حرارة الغرفة قبل تخزينه في حجيرة المجمّد
- سوف يتجمد الطعام المقطع إلى أجزاء صغيرة بشكل أسرع وسيكون من السهل تذويبه وطهيه. الوزن الموصى به لكل جزء أقل من 2.5 كجم
- من الأفضل تعبئة الطعام قبل وضعه في المجمّد.
- لا يمكن إعادة تجميد الطعام الذي تمت إذابته إلا إذا تم طهيه أولاً
- لا تقم بتحميل كميات كبيرة من الطعام الطازج في حجيرة المجمّد
- يمكن تخزين الطعام في المجمّد عند درجة حرارة -18 درجة مئوية على الأقل لمدة 2 إلى 12 شهرًا، اعتمادًا على خصائصه (مثل اللحوم: من 3 إلى 12 شهرًا، والخضروات من 6 إلى 12 شهرًا). لا تتجاوز أوقات تخزين الطعام الموصى بها من قبل الشركات المصنعة.

العناية والتنظيف

تحذير! قم بفصل الجهاز من مصدر التيار الكهربائي قبل التنظيف

إرشادات عامة

يجب تنظيف الجهاز كل أربعة أسابيع لصيانة جيدة ولمنع ظهور روائح الطعام المخزن السيئة.

- نظف الجزء الداخلي والمبني للجهاز بالماء الفاتر وبعض الصابون المحايد.
- اشطف وجفف بقطعة قماش ناعمة.
- قم بتنظيف الملحقات فقط بالماء الفاتر والمنظفات المحايدة. تأكد من شطف كل الصابون وتجفيف جميع الأجزاء قبل استبدالها داخل الجهاز.
- لا تنظف أي جزء من أجزاء الجهاز في غسالة الصحون.
- انتظر 5 دقائق على الأقل قبل إعادة تشغيل الجهاز، حيث أن التشغيل المتكرر قد يؤدي إلى تلف الضاغط.

استكشاف الأعطال وإصلاحها

في حالة وجود مشكلة يرجى التحقق من جميع الاحتمالات المعروضة واتباع التعليمات أدناه قبل الاتصال بخدمة ما بعد البيع.

المشكلة	السبب المحتمل	الحل المحتمل
الجهاز لا يعمل	الجهاز متوقف	اضغط على مفتاح التشغيل / الإيقاف لتشغيل الجهاز
	قابس التيار الرئيسي غير متصل بالمقبس الرئيسي	قم بتوصيل قابس التيار الكهربائي
	المصاهر منفجر أو معيب	افحص المنصهر واستبدله إذا لزم الأمر
	المقبس معيب	يجب أن يقوم كهربائي بتصحيح أعطال التيار الكهربائي
يعمل الجهاز بشكل متكرر أو يعمل لفترة طويلة من الزمن	درجة الحرارة الخارجية أو الداخلية مرتفعة للغاية	من الطبيعي أن يعمل الجهاز لفترة أطول
	تم إيقاف تشغيل الجهاز لفترة من الوقت	عادةً، يستغرق الجهاز من 8 إلى 12 ساعة حتى يقوم بالتبريد بشكل كامل
	لم يتم إغلاق باب / درج الجهاز بإحكام	أغلق الباب / الدرج وتأكد من أن الجهاز موضوع على أرض مستوية وأنه لا يوجد طعام أو وعاء يحتك بالباب
داخل الثلاجة متسخ و/أو تصدر منه روائح	يحتاج الجزء الداخلي من الثلاجة إلى التنظيف	قم بتنظيف الثلاجة من الداخل
	يتم تخزين أطعمة ذات رائحة قوية في الثلاجة	قم بلف الأطعمة بشكل كامل
تكون الرطوبة داخل الثلاجة	الجو دافئ جدًا ورطب جدًا	ارفع درجة الحرارة
	لم يتم إغلاق باب / درج الجهاز بإحكام.	أغلق الباب / الدرج
	تم ترك حاويات الطعام أو السوائل مفتوحة	دع الأطعمة الساخنة تبرد حتى درجة حرارة الغرفة وحم بتغطية الأطعمة والسوائل

هذا طبيعي في المناخ الرطب، وسيُغيّر عندما تنخفض الرطوبة	الجو دافئ جدًا ورطب جدًا	تتراكم الرطوبة على الثلجات خارج السطح أو بين الأبواب / الباب والدرج
تأكد من إغلاق الباب / الدرج بإحكام	لم يتم إغلاق الباب / الدرج بإحكام	يوجد ثلج وجليد كثيران في حجرة المبرد
احزم البضائع دائمًا	لم تكن البضائع معبأة بشكل مناسب	الضوضاء غير العادية
أغلق الباب / الدرج	لم يتم إغلاق باب / درج الجهاز بإحكام	يومض مؤشر "ليد" لواجهة المستخدم
أعد ضبط القدمين	الجهاز ليس في المستوى المطلوب	جرس الإنذار منطلق
حرك الجهاز برفق	يلمس الجهاز الحائط أو أشياء أخرى	الإضاءة الداخلية أو نظام التبريد لا يعمل
اتصل بقسم الدعم التقني	أحد المستشعرات خارج النطاق	
أغلق الباب أو أسكت المنبه يدويًا	باب حجرة تخزين الثلجة مفتوح	
يرجى الاتصال بخدمة العملاء لتغيير المصباح	مصباح الـ LED معطل	

أثناء التشغيل، قد تكون الجدران الجانبية ومحيط حجرة المبرد ساخنين: هذا أمر طبيعي ويرجع ذلك إلى دورة العمل العادية للمنتج.

التركيب

قابلية انعكاس الباب

قبل تنفيذ إجراء انعكاس الباب، يُرجى تحضير الأدوات والمواد التالية: مفك براغي عادي، مفك براغي صليبية، مفتاح ربط والمكونات المضمنة في الحقيبة البلاستيكية.

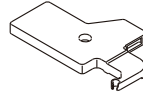

غطاء المفصلة العلوية اليسرى 1X



أداة المساعدة اليسرى الأقرب 1X

1. قم بإزالة أغطية صندوق الأسلاك العلوية.

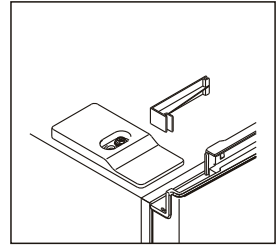
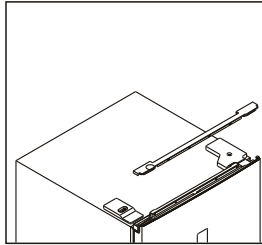

2. قم بفك غطاء المفصلة العلوية اليمنى، وافصل موصلات مفتاح الباب والشاشة.

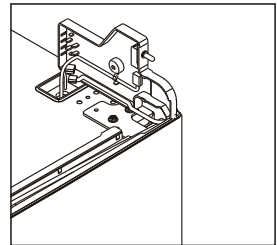
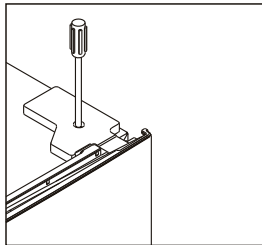

التركيب

3. قم بفك وإزالة المفصلة العلوية، ثم قم بإزالة الباب.

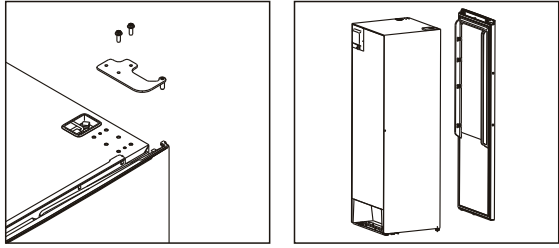

4. أزل أداة المساعدة اليمنى الأقرب، واخلع أداة المساعدة اليسرى الأقرب من حقيبة الملحقات وقم بتثبيتها على الجانب الأيسر.

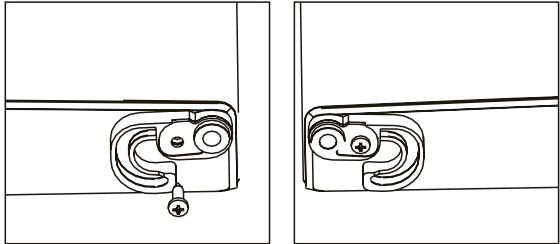

5. قم بفك المفصلة السفلية، وقم بإزالة القدم القابلة للضغط من الجانب الأيسر إلى الجانب الأيمن.

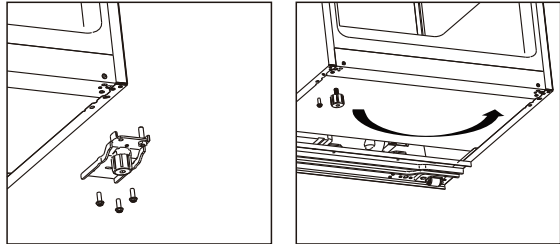

6. قم بفك المسامير وتحريك مسامير المفصلة السفلية من الجانب الأيمن إلى الجانب الأيسر، ثم قم بتثبيت المفصلة السفلية على الجانب الأيسر من الجهاز.

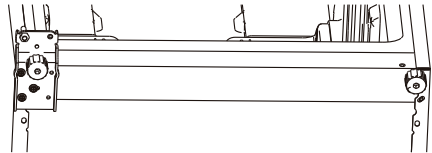
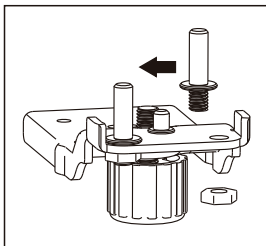

التركيب

7. قم بفك المسمار وتحريك مسمار المفصلة العلوية من الجانب السفلي إلى الجانب العلوي. قم بإزالة مفتاح الباب من غطاء المفصلة اليمنى ثم قم بتثبيتته في غطاء المفصلة اليسرى الذي يتم وضعه في حثيبة الملحقات.

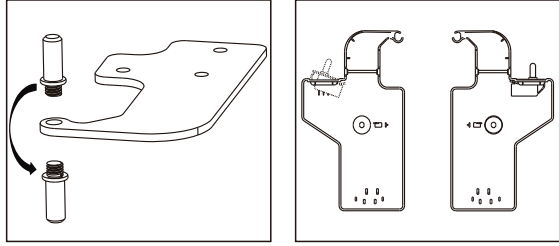

8. قم بفك وتحريك الغطاء الزخرفي العلوي على الجانب الأيسر، وقم بتثبيته على الجانب الأيمن.

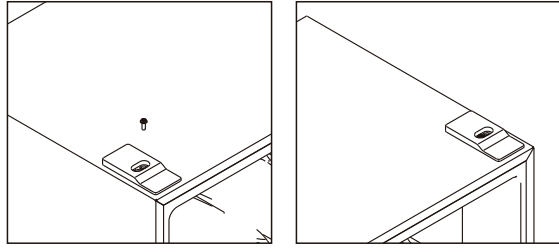

9. أفضل حشيات باب التلاجة والمجمد ثم ركبها بعد الدوران.

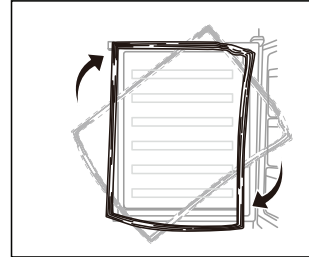

10. قم بتركيب الباب، ثم حرك أسلاك التوصيل من الجانب الأيمن إلى الجانب الأيسر.

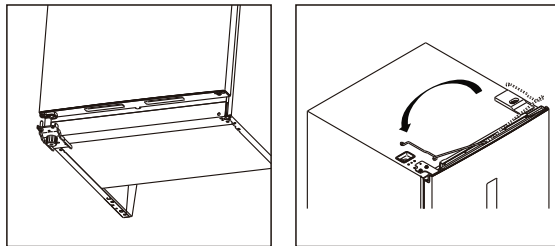

التركيب

11. قم بتركيب المفصلة العلوية على الجانب الأيسر ، يُرجى ضبط المفصلة العلوية قليلاً أثناء التركيب للتأكد من أن الحشية محكمة الإغلاق.

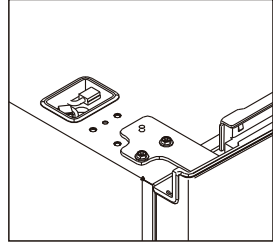

12. صل موصلات مفاتيح الباب وشاشة العرض، وقم بتركيب غطاء المفصلة العلوية اليسرى.

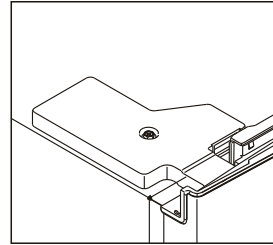
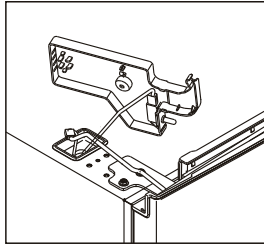

13. قم بتركيب أغطية صندوق الأسلاك العلوية على الجانب الأيمن.

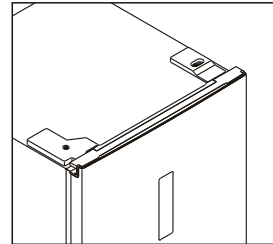
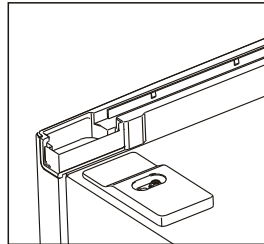

التركيب

ركب مقبض الباب

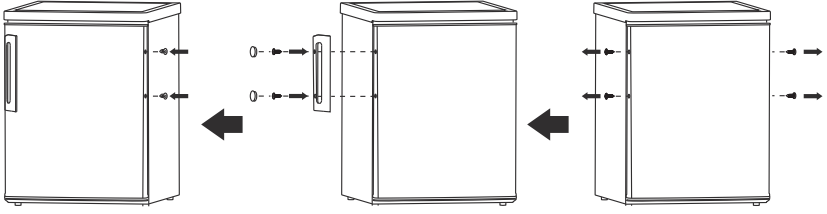

متطلبات المساحة

- حافظ على مساحة كافية لفتح الباب.
- يُنصح بالحفاظ على فجوة قدرها 10 ملم كحد أدنى على الجانبين.

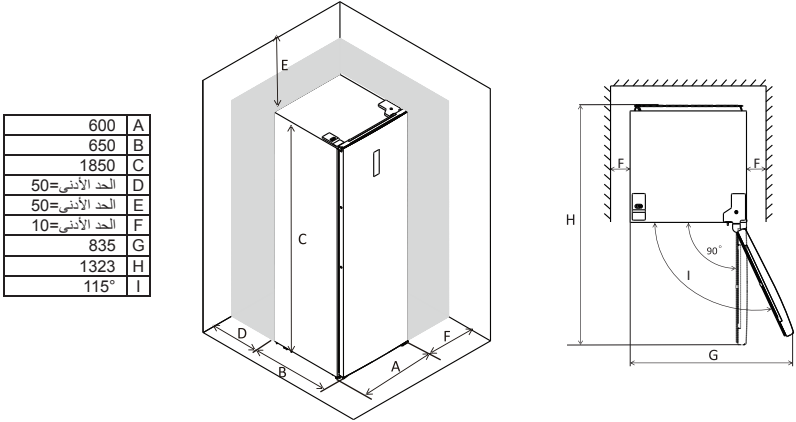

ملاحظة: جهاز التبريد هذا غير مخصص للاستخدام كجهاز مدمج.

ضبط مستوى الوحدة

للتأكد من ذلك، عدل قدمي التسوية في مقدمة الوحدة.

إذا لم تكن الوحدة مستوية، فإن ثغرى المحاذاة بين الأبواب ومنايعات التسرب المغناطيسية بشكل صحيح.

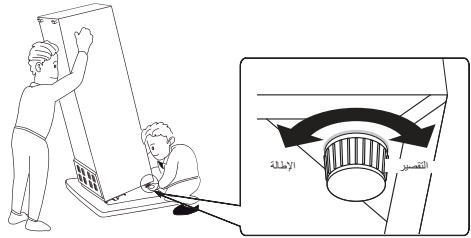
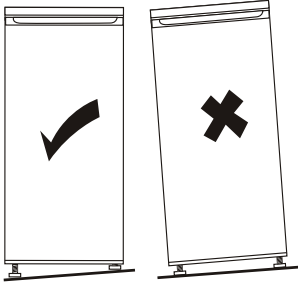

واجهة المستخدم

استخدام لوحة التحكم

1.0 مقدمة عن واجهة المستخدم

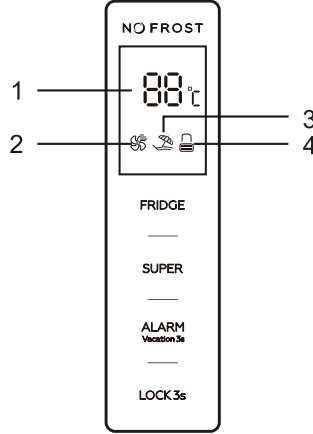

1.1 أزرار التشغيل

الثلاجة: التحكم في درجة حرارة الجهاز
الفائق: تحديد وإلغاء تحديد الوضع الفائق
إنذار/إجازة: إزالة إنذار فتح الباب، تحديد وضع الإجازة وإلغاء تحديده
القفل: القفل والفتح

1.2 شاشة العرض LED

1. نافذة العرض لدرجة الحرارة المحددة مسبقاً
2. رمز الوضع الفائق
3. رمز وضع الإجازة
4. رمز القفل والفتح

2.0 الرسم التوضيحي للأزرار

تعمل جميع الأزرار فقط في حالة الفتح.
يتم إصدار صوت جرس قصير بعد كل نقرة على الأزرار.

2.1 التلاجة: التحكم في درجة حرارة الجهاز

متاح فقط للوضع المحدد من قبل المستخدم. اتبع الطرق أدناه لإلغاء تحديد الوضع الفائق ووضع الإجازة، ثم يتم تحديد الوضع المحدد من قبل المستخدم.

2.2 الفائق: تحديد وإلغاء تحديد الوضع الفائق

اضغط على "الفائق" لتحديد الوضع الفائق. بعد مرور 5 ثوانٍ من وميض رمز الوضع الفائق، يتم تحديد الوضع الفائق.

عند تحديد الوضع الفائق، ستضيء أيقونة الوضع الفائق، وستظهر نافذة العرض 2 درجة مئوية. في الوضع الفائق، يؤدي النقر على زر "التلاجة"، إلى وميض رمز الوضع الفائق 3 مرات، ولكن لا يمكن تغيير درجة حرارة التلاجة.

للخروج من الوضع الفائق،

-اضغط على "الفائق" لإلغاء تحديد الوضع الفائق،

-أو إذا لم يتم تشغيل الوضع الفائق بعد مرور 3 ساعة، ستوقفه التلاجة تلقائيًا وتدخل إلى الإعداد السابق.

تحذير:

في الوضع الفائق، قد تكون ضوءاء الجهاز أعلى قليلاً من التشغيل العادي.

2.3 إنذار/إجازة: إزالة إنذار فتح الباب، تحديد وضع الإجازة وإلغاء تحديده

انقر بلمبة على زر "إنذار/إجازة" لإزالة إنذار فتح الباب.

سيؤدي النقر على زر "إنذار/إجازة" لمدة 3 ثوانٍ إلى تحديد وضع الإجازة. بعد مرور 5 ثوانٍ من وميض رمز وضع الإجازة، يتم تحديد وضع الإجازة.

عند تحديد وضع الإجازة، سيضيء رمز وضع الإجازة، وستعرض نافذة العرض 17 درجة مئوية. في وضع الإجازة، لن يستجيب زر "التلاجة" لأي نقرة.

سيؤدي النقر بلمبة على زر "الفائق" إلى الخروج من وضع الإجازة والدخول إلى الوضع الفائق.

سيؤدي النقر على زر "إنذار/إجازة" لمدة 3 ثوانٍ إلى إلغاء تحديد وضع الإجازة.

2.4 القفل: القفل والفتح

انقر على "القفل" لمدة 3 ثوانٍ لقفل لوحة التحكم، ثم سيكون رمز القفل والفتح على شكل "  ". في حالة القفل، انقر على أي زر، وسيومض رمز القفل والفتح 3 مرات.

انقر على "القفل" لمدة 3 ثوانٍ لفتح لوحة التحكم، ثم سيكون رمز القفل والفتح على شكل "  ". في حالة الفتح، تعمل جميع الأزرار.

إذا لم يتم تنفيذ أي إجراء خلال 25 ثانية، فسيتم قفل لوحة التحكم تلقائيًا.

3.0 إنذار فتح الباب

إذا استمر فتح الباب لمدة 90 ثانية، يصدر صوت إنذار عند فتح الباب.

أغلق الباب لإيقاف إنذار فتح الباب.

انقر بلمبة على زر "إنذار/إجازة" لإزالة إنذار فتح الباب.

الاستخدام اليومي

الاستعمال للمرة الأولى

تنظيف الجزء الداخلي

قبل استخدام الجهاز للمرة الأولى، اغسل الجزء الداخلي وجميع الملحقات الداخلية للجهاز بماء فاتر وبعض الصابون الخفيف لإزالة الرائحة التي عادةً ما تصاحب المنتج الجديد، ثم جففه جيدًا.

مهم! لا تستخدم المنظفات أو المساحيق الكاشطة لأنها تؤدي إلى تلف الطبقة الخارجية.

- اضبط القدم القابلة للضبط للحفاظ على ثبات الجهاز.
- شغل الجهاز عند أول استخدام لمدة تتراوح من ساعتين إلى 3 ساعات قبل وضع الأطعمة.

الاستخدام اليومي

ضع الأطعمة المختلفة في حجيرات مختلفة وفقًا للجدول أدناه

نوع الطعام	حجيرات التلاجة
الأطعمة بالمواد الحافظة الطبيعية، مثل المربى والعصائر والمشروبات والتوابل. لا تخزن الأطعمة القابلة للتلف.	باب أو بلكونة حجيرة التلاجة
يجب وضع الفواكه والأعشاب والخضروات بشكل منفصل في درج الخضروات. لا تخزن الموز والبصل والبطاطس والثوم في التلاجة.	درج الخضروات
منتجات الألبان، البيض الأطعمة التي لا تحتاج إلى الطهي، مثل الأطعمة الجاهزة للأكل، واللحوم المحفوظة، وبقايا الطعام.	رف التلاجة

التوصية بإعداد درجة الحرارة: يُنصح بالضبط على 4 درجات مئوية وفقًا للإعداد الموصى به، لا يكون أفضل وقت تخزين للمجمد أكثر من 3 أيام. قد يتم تقليل وقت التخزين الأفضل في ظل الإعدادات الأخرى.

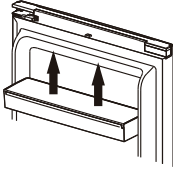
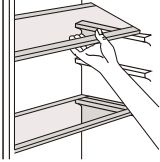

ملحقات الأرفف المتحركة

حوائط التلاجة مجهزة بسلسلة من المجاري حتى تتمكن من وضع الرفوف في المكان المطلوب.

وضع بلكونات الباب

يمكن تفكيك حجيرات الأبواب للتنظيف. لتفكيك على النحو التالي: اسحب الحجيرة تدريجيًا في اتجاه الأسهم حتى تصبح حرة، بعد التنظيف، ثم أعد وضعها كما هو مطلوب.

ضبط الرطوبة في درج الخضروات

رطوبة منخفضة: حرّك المنظم إلى اليسار
رطوبة عالية: حرّك المنظم إلى اليمين

مراقبة الرطوبة

الفواكه () الخضروات ()

الاستخدام اليومي

قبل استخدام موزع المياه لأول مرة، قم بإزالة وتنظيف خزان المياه الموجود داخل مقصورة التبريد.
1. ارفع وأزل حجيرة الخزان.

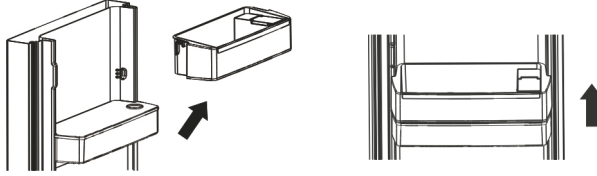

2. أزل خزان المياه. افصل الغطاء العلوي واغسل ونظف الخزان والغطاء على حدٍ سواء.

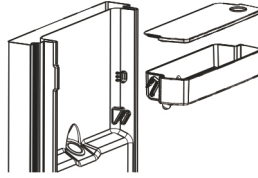

3. بعد التنظيف، قم بإعادة وضع خزان المياه والغطاء وحجيرة الخزان كما هو موضح أدناه:-

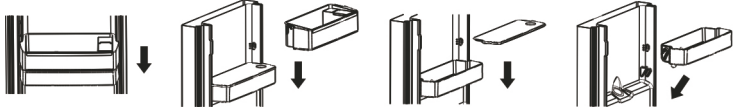

4. نظف ذراع الموزع خارج باب الثلاجة.

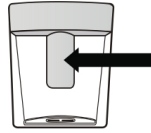

ملء خزان المياه

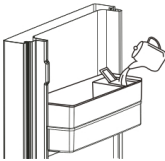

1. افتح الغطاء الصغير أعلى حجيرة الخزان.
2. املا خزان المياه بالماء الصالح للشرب حتى خط 2 L.
3. أغلق الغطاء. تأكد من إغلاقه بإحكام.

تصريف المياه

ادفع رافعة الموزع برفق باستخدام كأس أو وعاء. لإيقاف التدفق، اسحب الكأس بعيدًا عن الذراع.



تلميحَات ونصائح مفيدة

- تُعدّ ثلاجة منزلية، وهي مناسبة لتخزين الأطعمة الاستهلاكية قصيرة العمر الاقتراضي، مثل الفواكه والخضروات والمشروبات وما إلى ذلك.
- لا تستخدمها كأداة متخصصة لتخزين شيء ما ينطوي على متطلبات صارمة لدرجة الحرارة، مثل الأدوية، الخ.
- يجب تبريد الطعام المطهو إلى درجة حرارة الغرفة قبل وضعه في الجهاز.
- يُنصح بإغلاق الأطعمة قبل وضعها في الجهاز.
- لا تضع الطعام مباشرةً مقابل مخرج الهواء، فقد يسد مخرج الهواء ويجمد الطعام.

التنظيف

لأسباب تتعلق بالنظافة الصحية، يجب تنظيف الجزء الداخلي للجهاز، بما في ذلك الملحقات الداخلية، بانتظام.



تنبيه! يجب ألا يتم توصيل الجهاز بالتيار الكهربائي أثناء التنظيف. خطر التعرض لصدمة كهربائية! قبل التنظيف، قم بإيقاف تشغيل الجهاز ونزع القابس من التيار الكهربائي الرئيسي، أو قم بقطع أو إيقاف تشغيل قاطع الدائرة أو المصاهر. لا تنظف الجهاز باستخدام منظف البخار أبدًا. يمكن أن تسبب الرطوبة التي تتراكم في المكونات الكهربائية خطر التعرض لصدمة كهربائية! يمكن أن تؤدي الأبخرة الساخنة إلى تلف الأجزاء البلاستيكية. يجب أن يكون الجهاز جافًا قبل إعادته إلى الخدمة.

- مهم!** يمكن أن تهاجم الزيوت الإيثيرية والمذيبات العضوية الأجزاء البلاستيكية، مثل عصير الليمون أو عصير قشر البرتقال أو حمض البيوتريك أو المنظفات التي تحتوي على حمض الخل.
- لا تسمح لمثل هذه المواد بأن تلامس أجزاء الجهاز.
 - لا تستخدم أي منظفات كاشطة
 - أزل الأطعمة من المجمد. خزنها في مكان بارد، مغطاة جيدًا.
 - قم بإيقاف تشغيل الجهاز ونزع القابس من التيار الكهربائي الرئيسي، أو قم بقطع أو إيقاف تشغيل قاطع الدائرة أو المصاهر.
 - نظف الجهاز والملحقات الداخلية بقطعة قماش وماء فاتر. بعد التنظيف، امسح بالماء الجاري ثم جفف.
 - قم بإعادة الجهاز إلى الخدمة بعد تجفيف كل شيء.

عدم الاستخدام لفترات طويلة

إذا لم يتم استخدام الجهاز لفترة طويلة من الوقت:

- < أخرج الطعام، وافصل سلك الطاقة.
- < قم بتنظيف الجهاز كما هو موضح في قسم "العناية والتنظيف - إرشادات عامة".
- < اترك الباب وأدراج الفريزر/الباب مفتوحين لمنع الروائح الكريهة بالداخل.

انقطاع التيار الكهربائي

في حالة انقطاع التيار الكهربائي، يجب أن يظل الطعام باردًا بشكل آمن انظر لوحة التصنيف. اتبع هذه النصائح أثناء انقطاع التيار لفترة طويلة، خاصة في فصل الصيف:

- < قلل مرات فتح الباب/الدرج قدر الإمكان.
- < لا تضع طعامًا إضافيًا في الجهاز أثناء انقطاع التيار الكهربائي.
- < إذا تم إعطاء إشعار مسبق بانقطاع التيار الكهربائي وكانت مدة الانقطاع أطول من عدد الساعات المشار إليه على لوحة التصنيف، فقم بصنع بعض الثلج وضعه في الجزء العلوي من حجرة الثلجة.
- < سيتم تقليل فترة التخزين وجودة الطعام الصالح للأكل. أي طعام يذوب يجب أن يتم استهلاكه أو طهيته وإعادة تجميده (عند الاقتضاء) من أجل منع المخاطر الصحية.

توافر قطع الغيار

- < تتوفر قطع الترموستات وأجهزة استشعار درجة الحرارة ولوحات الدوائر المطبوعة ومصادر الإضاءة لمدة 7 سنوات على الأقل بعد طرح آخر وحدة من الطراز في السوق.
- < تتوفر مقابض الأبواب ومفصلات الأبواب والأدراج والسلال لمدة لا تقل عن 7 سنوات وحشيشات الأبواب لمدة لا تقل عن 10 سنوات، بعد طرح آخر وحدة من الطراز في السوق.

للتواصل مع خدمة المساعدة التقنية، يُرجى زيارة موقعنا الإلكتروني:

<https://corporate.haier-europe.com/en/>

تحت قسم "الموقع الإلكتروني"، اختر العلامة التجارية لمنتجك وبلدك. ستتم إعادة توجيهك إلى موقع الويب المحدد حيث يمكنك العثور على رقم الهاتف والاستمارة للاتصال بالمساعدة الفنية.

لمزيد من المعلومات حول المنتج، يرجى الرجوع إلى <https://eprel.ec.europa.eu/> أو امسح رمز الاستجابة السريعة الموجود على ملصق الطاقة المرفق مع الجهاز

أبرد منطقة من التلاجة

يشير هذا الرمز أدناه إلى موقع أبرد منطقة في التلاجة. هذه المنطقة محاطة بالقرب من المروحة وفوقها بالرمز أو الرف الموجود في نفس المستوى.



للحفاظ على درجات الحرارة في هذه المنطقة ، احرص على عدم تحريك هذا الرف

تثبيت مقياس درجة الحرارة

لمساعدتك في إعداد ثلاجتك بشكل صحيح ، فهي تتميز بمقياس درجة حرارة يسمح لك بذلك

مراقبة متوسط درجة الحرارة في أبرد منطقة. تحذير: هذا الإعلان مخصص للاستخدام مع التلاجة فقط. احرص على عدم استخدامه في ثلاجة أخرى (في الواقع ليست المنطقة الأكثر برودة هي نفسها) أو لاستخدام آخر

التحكم في درجة الحرارة في أبرد منطقة

بمجرد اكتمال تركيب مقياس درجة الحرارة ، يكون ذلك ممكنًا

يمكنك التحقق بشكل دوري من صحة درجة حرارة المنطقة الأكثر برودة

إذا لم الأمر ، اضبط منظم الحرارة وفقًا لذلك. تتأثر درجة الحرارة الداخلية للتلاجة بعدة عوامل مثل: ب. درجة الحرارة المحيطة في الغرفة ، وكمية الطعام المخزن ، وتكرار فتح الباب. ضع في اعتبارك هذه العوامل عند ضبط درجة الحرارة

احرص على تخزين الطعام بشكل صحيح في التلاجة وخاصة في المنطقة الأكثر برودة. تأكد من أن شاشة عرض درجة الحرارة "تشير إلى موافق".

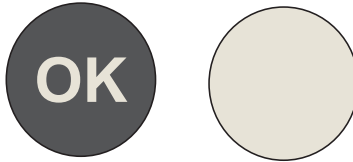

فهذا يعني أن درجة حرارة المنطقة مرتفعة للغاية. اضبط منظم الحرارة على موضع أعلى. انتظر 12 ، "OK" إذا لم تظهر كلمة ساعة على الأقل قبل إعادة ضبط منظم الحرارة. بعد تحميل الطعام الطازج في الجهاز أو فتح الباب مرة أخرى (أو لفترة على شاشة عرض درجة الحرارة "OK" طويلة) ، من الطبيعي ألا يظهر مؤشر

