

# User Manual



GENERATION FUTURE



*IRON*speed

SMART 



## Summary

### Summary

English.....	1
Français.....	10
Deutsch.....	19
Italiano.....	28
Nederlands.....	37
Português.....	46
Español.....	55
Dansk.....	64
Norsk. ....	73
Svenska .....	82
Soumi.....	91
Türçke.....	100



## Parts Description

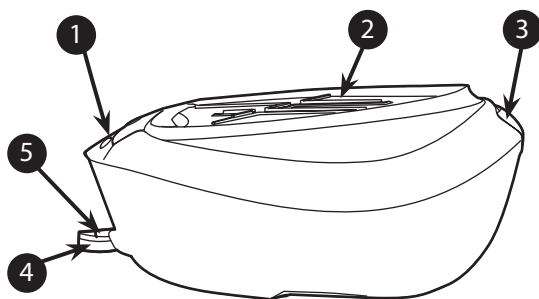

1	Control Panel
2	Iron Resting Mat
3	Water Tank Filler Cover
4	Supply Hose
5	Mains

**Fig. 1: Base and Tank Description**

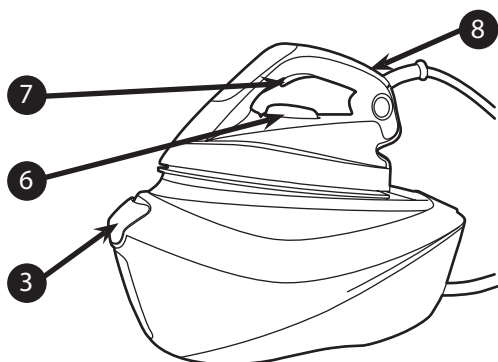

6	Temperature Dial
7	Steam Trigger
8	Temperature Dial Indicator

**Fig. 2: Domestic Iron Description**

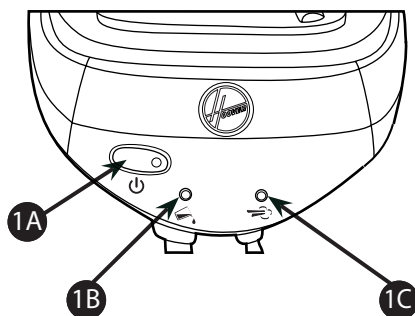

1A	On/off switch
1B	"Water Tank Empty" Light
1C	"Steam Ready" Light

**Fig. 3: Domestic Iron Control Panel**

## Introduction

Dear customer,

First of all, we would like to congratulate you for purchasing this Hoover ironing system and to thank you for the confidence you have in Hoover brand.

This appliance has been manufactured with great care, respecting all of our quality criteria and has been tested several times. We hope its use will fulfil your expectations. We are strongly convinced that it will make your ironing much faster and better.

Before using your new Hoover appliance, please read carefully this user's manual. If you need further information or if you encounter any trouble which are not noticed in this manual, please contact the after-sales service or your standard dealer.

## Important Safety Instructions

Read this user manual carefully before you first use and save it for future reference.

**This appliance can be used by children aged from 8 years and above and persons with reduced physical, sensory or mental capabilities or lack of experience and knowledge if they have been given supervision or instruction concerning use of the appliance in a safe way and understand the hazards involved. Children shall not play with the appliance. Cleaning and user maintenance shall not be made by children without supervision.**



## Important Safety Instructions

- This product has been designed for domestic use only. In case of any commercial use, inappropriate use or failure to comply with the instructions, the manufacturer is not responsible and the guarantee will not apply.
- Before connecting your appliance, check if the main voltage is the same as the voltage indicated on your appliance and that the power outlet is connected to the earth.
- Ensure before each use that the electric cord or any other important part is not damaged.
- Keep the iron and its cord out of reach of children less than 8 years of age when it is energized or cooling down.
- Never direct the steam towards persons or animals. Never direct the steam jet towards any other electrical or/and electronic appliances.
- The iron is not to be used if it has been dropped, if there are visible signs of damage or if it is leaking.
- If the appliance shows evidence of breakdown, malfunction, leakages. Please make sure it is checked by an authorized Service Centre to avoid any danger.
- Always make sure the appliance is switched off, unplugged and cooled down before doing any maintenance work.

## Important Safety Instructions

- The iron must not be left unattended while it is connected to the supply mains and before it has cooled down.
- Do not unplug the appliance by pulling on the cord or on the appliance.
- Never immerse the iron, the stand, the cable or the plugs in water. Never hold them under the water tap.
- The soleplate of the iron can become extremely hot and may cause burns if touched. Never touch the electric cords with the soleplate.
- If the supply cord is damaged, it must be replaced by the manufacturer, service agent or similarly qualified persons in order to avoid a hazard.
- When placing the iron on its stand, ensure that the surface on which the stand is placed is stable.
- The plug must be removed from the socket-outlet before the water reservoir is filled with water.
- The surfaces with  are liable to get hot during use.
- To have a electronic copy of the instruction manual contact the after sales service in guarantee card.
- The iron must be used and rested on a stable surface.



## Chapter 1 - Control Panel



### On/off switch (1A)

A light on the switch will illuminate to indicate that the appliance is switched on.

When the appliance is switched on and “Steam ready” light (1c) is off, it means that steam is ready. You can press the steam trigger and steam will escape from the soleplate. Please note that during use, the steam light will switch on but you can continue steam ironing.

“Water tank empty” light (1b) is on: There is no more water in the tank. Please refill the tank following the instructions in the chapter 2.2

## Chapter 2: Preparation for Use

Due to the powerful output of steam, Hoover recommends the use of an active ironing board with blowing and vacuuming function which allows escape of any excess steam.

Place the ironing system on a stable and level surface, for example on the hard part of an ironing board or on a heat-resistant surface.

### Chapter 2.1 : What Kind of Water May be Used?

The Hoover ironing system has been designed to be used with tap water only.

There is no need to use distilled or pure distilled water.

Nevertheless, in case you live in a hard water area, you can mix 50% of distilled water with 50% of tap water.

Do not use any other kind of water or do not add any contents to water tank as it can damage your appliance.

### Chapter 2.2 : Filling the Water Tank

Switch off the appliance and unplug it.

Open the water tank filler cover (3) to gain access to the water tank.

Fill it with tap water with the help of a bottle.

Do not exceed the max mark.

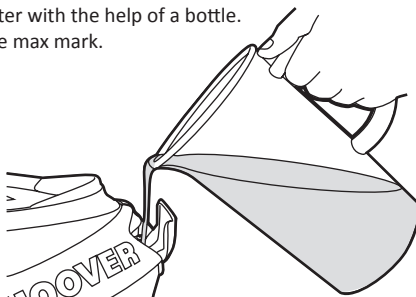

**Fig. 4:** Water Tank Filling

**Warning:** Do not add vinegar, hot water, perfume, or any other kind of chemical agents or any other contents in the water tank. It could damage the steam generator and shorten its life use.





## Chapter 2.3 - Switching on the Appliance

Connect the appliance with the mains cord to an earthed socket and switch on the power. Press the on/off switch. The light **(1a)** will illuminate, this tells you that the appliance is working and that the boiler is heating up.

After approximately 2 minutes, the “steam ready” led will light off and you can now start to use the steam feature.

### N.B.

The first time the appliance is used, you may find some fumes, dust and a smell should appear.

It's quite normal and will quickly disappear.

This is due to a treatment applied to the soleplate that improves the steam performance. Before use, please use the iron as described in Chapter 3.4 Vertical Steam Ironing.

## Chapter 3: Using Your Steam Generator

### Chapter 3.1: Regulating the Soleplate Temperature

Select the temperature of the soleplate by turning the dial **(6)** on the iron to the desired position. Wait a few moments until the temperature indicator **(8)** is off.

It will indicate to you that the soleplate has reached the requested temperature.

While ironing, the temperature dial indicator may turn on and off, the temperature adjusts without interrupting your ironing.

### Help

*To know the best suitable temperature for each textile, check the laundry care label of the article to be ironed. Please note that during use, the temperature light goes on from time to time. It signifies that the iron is heating up to the set temperature.*

*If a fabric is made with various kinds of fibres always select the soleplate temperature in adequacy with the most delicate one.*

*If you select a lower temperature while ironing, wait until the iron has cooled down to the set temperature before you continue ironing.*

*If the temperature is too low, some drops of water could escape from the soleplate. Please raise up the temperature above the 2 dots (••) to avoid this issue.*

### Chapter 3.2 - Ironing

#### Dry Ironing

Select the temperature of the soleplate following the indications of chapter 3.1. Start your ironing without pressing the steam trigger **(7)**, when the soleplate reaches the appropriate temperature.

#### Steam Ironing

Select the temperature of the soleplate following the indications of chapter 3.1. The steam will be ready to be used after 8 minutes and the dedicated lamp **(1c)** will turn off. Starting from that time you can begin your ironing and press the steam trigger **(7)** for having steam. The steam flow stops when you release the trigger.

### N.B.

During use, you may hear noise coming from your steam generator. This is normal. It signifies that a pump is injecting water into the boiler. Ideally, avoid using the steam trigger at this precise moment to avoid a fall in pressure.







## Chapter 3.3 - How to choose the Correct Soleplate temperature

To obtain the best results, it is important to set the correct temperature of the soleplate.

Textile	Soleplate T°C
Wrinkled Textiles	•••/Max
Tricky Zone	••/•••
Jeans	Max
Cotton	•••
Linen	Max
Starched Clothes	•••
Velvet/Alcantara	••
Wool	••
Silk	••
Cashmere	••
Rayon	••
Polyester	•
Nylon	•
Acrylic	•
Lycra	•
Polyamid	•

### Help

*When steam ironing clothes on which shiny patches may occur, we recommend you to set the soleplate temperature to a lower temperature or to iron the garment on the reverse. Start with the fabrics that needed to be ironed at a lower temperature (•) and finish with those that needed to be ironed at the higher temperature (•••/Max).*

## Chapter 3.4 - Vertical Steam Ironing

Set the soleplate temperature **(6)** to the max temperature.

Hang curtains and clothes (jackets, suits, coats). Hold the iron in vertical position at a short distance of the fabric to avoid burning it. Press the steam trigger **(7)** to steam iron moving it from top to bottom.

**Warning:** Do not direct the steam jet towards people or animals.

## Chapter 3.5 - Refilling the Water Tank During Usage

You can fill the water tank at any time during use.

When the water tank is empty, the "Empty water tank" light **(1b)** will switch on.

No more steam escapes from the soleplate.

Open the water tank filler cover **(3)** and refill the water tank with the help of a bottle of water without exceeding the max mark level.

Please refer to chapter 2.2 for more detailed instructions.

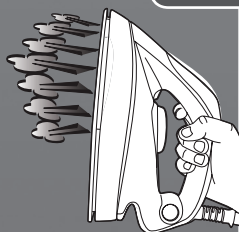

## Chapter 4: Maintenance and Cleaning

To prevent any risk of burns, all maintenance and cleaning operations should only be carried out when the unplugged appliance has cooled down for at least 2 hours.

### Chapter 4.1 - Cleaning the Appliance

Do not use any detergent or descaling products for cleaning the soleplate. Regularly clean it with a humid and non-metallic pad.

Empty the water tank after each use before storing it.

To clean the plastic parts of the stand, please use soft clothes.

### Troubleshooting

These are common problems you may encounter when using your appliance.

If you are unable to solve any issue please contact your local Hoover Service Office.

Problem	Cause	Solution
The appliance does not become hot	There is a connection problem.	Check the mains cord, the plug and the wall socket
	The appliance is not switched on.	Press on the on/off switch
	The soleplate temperature is too low.	Set a higher temperature of the soleplate
The appliance does not produce steam	The appliance is not switched on	Press on the on/off switch
	The boiler has not yet heated up	Wait a few moments until the steam ready lamp is off
	The boiler may be empty	Refill the water tank
	You are not pressing the steam trigger	Press the steam trigger
The soleplates becomes dirty or brown	The soleplate temperature is set to the maximum	It works but steam is not visible as very hot and dry.
	There should be chemical or additives in the water used for ironing	Never use any chemical or additives in the water. Contact your after sales service if the linen is still dirty
Water stripes appear on the textile	The linen is still dirty	Clean the soleplate with a non-metallic sponge
	Your ironing board cover is saturated in water	Change the cover or use a mesh ironing board
Some scale deposit appears on the soleplate	Your boiler has not been rinsed for a while	Follow the indications in the appropriate chapter
The empty water tank LED is on	There is no more water in the tank	Refill the water tank with water

## Important Information

### Hoover spares and Consumables

Always replace parts with genuine Hoover spares. These are available from your local Hoover dealer or direct from Hoover. When ordering spare parts, always check your model number.

### Hoover Service

Should you require service at any time, please contact your local Hoover Service Office. Please see all the contact details below.

### Safety

Hoover believes that independent approval is the best way of demonstrating safety in design and manufacture.

**All Hoover iron systems have been manufactured in compliance of all safety regulations and approved by the most qualified independent approval certification bodies.**

### ISO 9001

Hoover's factories have been independently assessed for quality. Our products are made using a quality system which meets the requirements of ISO 9001.

### The Environment

The symbol on this appliance indicates that this appliance may not be treated as household waste. Instead it must be handed over to the applicable collection point for the recycling of electrical and electronic equipment. Disposal must be carried out in accordance with local environmental regulations for waste disposal. For more detailed information about treatment, recovery and recycling of this appliance, please contact your local city office, your household and waste disposal service or the shop where you purchased the appliance.



**CE** This product complies with the European Directives 2006/95/EC, 2004/108/EC and 2011/65/EC.

HOOVER Limited, Pentrebach, Merthyr Tydfil, Mid Glamorgan, CF48 4TU, UK

### Your Guarantee

The guarantee conditions for this appliance are as defined by our representative in the country in which it is sold. Details regarding these conditions can be obtained from the dealer from whom the appliance was purchased. The bill of sale or receipt must be produced when making any claim under the terms of this guarantee.

Subject to change without notice.

## Description

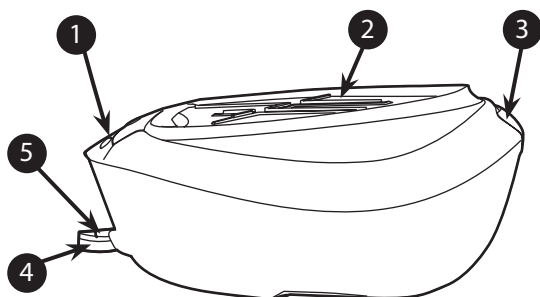

1	Panneau de commande
2	Tapis support
3	Couvercle du réservoir d'eau
4	Flexible d'alimentation
5	Cordon

**Fig. 1:** Description de la base et du réservoir

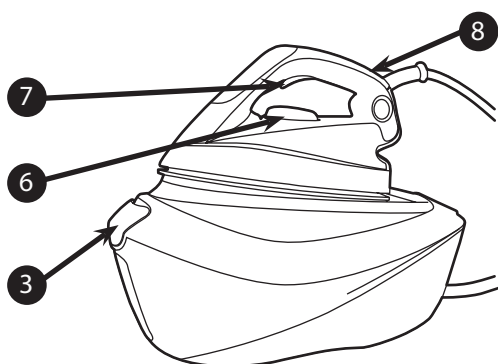

6	Température de la semelle
7	Gâchette de vapeur
8	Cadran indicateur de température

**Fig. 2:** Description du fer domestique

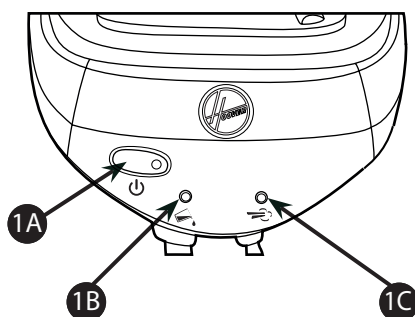

1A	Bouton de Marche/Arrêt
1B	Témoin de réservoir vide
1C	Témoin de vapeur prête

**Fig. 3:** Panneau de commande du fer domestique

## Introduction

Cher Client,

Nous souhaitons tout d'abord vous remercier d'avoir acheté une centrale vapeur Hoover et d'avoir fait confiance à la marque Hoover.

Cet appareil a été fabriqué avec grand soin et dans le respect de nos critères de qualité, puis testé à plusieurs reprises. Nous espérons que vos attentes seront satisfaites et sommes absolument convaincus qu'il rendra votre repassage beaucoup plus facile et rapide.

Avant d'utiliser votre nouvel appareil Hoover, prenez le temps de lire attentivement ce manuel. Si vous avez besoin d'informations supplémentaires ou si vous rencontrez des problèmes non traités dans ce manuel, veuillez contacter le service après vente ou votre revendeur local.

## Instructions importantes de sécurité

Veuillez lire attentivement ce manuel d'utilisation avant d'utiliser le fer pour la première fois et gardez-le pour pouvoir le consulter à d'autres occasions.

Cet appareil peut être utilisé par des enfants âgés d'au moins 8 ans et par des personnes ayant des capacités physiques, sensorielles ou mentales réduites, ou n'ayant pas d'expérience ou de connaissances en la matière. Ces dernières doivent recevoir des instructions sur l'utilisation de l'appareil en toute sécurité et comprendre les risques impliqués. Les enfants ne doivent pas jouer avec l'appareil. Le nettoyage et l'entretien ne devraient pas être effectués par des enfants sans supervision.

## Instructions importantes de sécurité

- Ce produit a été conçu uniquement pour l'usage domestique. En cas d'usage commercial, d'utilisation inappropriée ou de non respect des instructions, le fabricant décline toute responsabilité et la garantie sera invalidée.
- Avant de brancher l'appareil, vérifiez que la tension du courant est la même que celle indiquée sur l'appareil et que la prise est connectée à la terre.
- Avant chaque utilisation, vérifiez que le cordon électrique ou toute autre pièce importante n'est pas endommagé(e).
- Gardez le fer à repasser et son cordon hors de portée des enfants âgés de moins de 8 ans lorsque l'appareil est sous tension ou en cours de refroidissement.
- Ne dirigez jamais le jet de vapeur vers des personnes ou des animaux. Ne dirigez jamais le jet de vapeur vers d'autres appareils électriques ou électroniques.
- Ne pas utiliser le fer s'il est endommagé ou qu'il comporte des signes visibles d'endommagement ou de fuite.
- ou si l'appareil présente des signes d'endommagement, de dysfonctionnement ou de fuites. Assurez-vous de le faire réviser par un centre d'entretien agréé pour éviter tout danger.
- Avant toute intervention d'entretien, vérifiez toujours que l'appareil est éteint, débranché et a refroidi.
- Ne jamais laisser le fer sans surveillance lorsqu'il est sous tension ou avant son refroidissement complet.

## Instructions importantes de sécurité

- Ne débranchez pas l'appareil en tirant sur le cordon ou sur l'appareil.
- N'immergez jamais le fer, le support, le câble ou les fiches dans l'eau. Ne les mettez jamais sous le robinet.
- La semelle du fer peut devenir extrêmement chaude et provoquer des brûlures en cas de contact. Ne touchez jamais les cordons électriques avec la semelle.
- Si le cordon d'alimentation est endommagé, il doit être remplacé par le fabricant, le service après-vente ou d'autres personnes qualifiées pour éviter tout danger.
- Lorsque vous placez le fer sur son support, assurez-vous de la stabilité de la surface sur laquelle est posé le support.
- Retirer la fiche d'alimentation de la prise de courant avant de remplir le réservoir d'eau.
- Les surfaces  sont susceptibles de devenir très chaudes durant l'utilisation.
- Pour obtenir une copie électronique du manuel d'utilisation, contacter le service après-vente indiqué dans la carte de garantie.
- Le fer doit être utilisé et reposé sur une surface stable.



## Chapitre 1 - Panneau de commande



### Bouton de Marche/Arrêt (1A)

Un témoin s'allume sur le commutateur pour indiquer que l'appareil est allumé.

Lorsque l'appareil est allumé et que le témoin « Vapeur prête » (1c) est éteint, cela signifie que la vapeur est prête. Vous pouvez appuyer sur le déclencheur afin de faire sortir de la vapeur sous la semelle. Remarque : le témoin de vapeur s'allume pendant l'utilisation du fer, mais vous pouvez continuer à repasser à la vapeur.

Le témoin « Réservoir d'eau Vide » (1b) est allumé : il n'y a plus d'eau dans le réservoir.

Remplissez le réservoir en suivant les instructions du chapitre 2.2.

## Chapitre 2 : Préparation à l'emploi

Étant donné la sortie puissante de vapeur, Hoover conseille d'utiliser une planche à repasser active, avec fonctions de soufflerie et d'aspiration permettant l'évacuation de la vapeur en excès.

Placez la centrale vapeur sur une surface stable et plane, par exemple sur la partie dure d'une planche à repasser ou une surface résistante à la chaleur.

### Chapitre 2.1 : Quel type d'eau peut être utilisé ?

Le système de repassage Hoover a été conçu pour être utilisé avec de l'eau du robinet. Il n'est pas nécessaire d'utiliser de l'eau distillée ou pure.

Cependant, si vous vivez dans une région où l'eau est très dure, vous pouvez mélanger 50% d'eau distillée et 50% d'eau du robinet.

Ne pas utiliser un autre genre d'eau ou ne pas ajouter n'importe quel produit dans le réservoir d'eau, car cela peut endommager votre appareil.

### Chapitre 2.2 : Remplissage du réservoir d'eau

Éteignez l'appareil et retirez la fiche.

Ouvrez le couvercle de remplissage du réservoir d'eau (3) pour accéder au réservoir d'eau.

Remplissez d'eau du robinet à l'aide d'une bouteille, d'un pichet ou autre récipient avec bec verseur.

Ne dépassez pas le repère de niveau maximum.

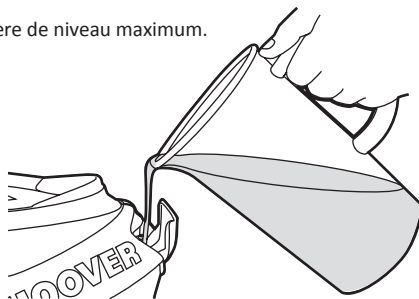

**Fig. 4:** Remplissage du réservoir d'eau

**Mise en garde :** N'ajoutez pas de vinaigre, d'eau chaude, de parfum ou tout autre agent chimique ou autre dans le réservoir à eau. Cela risquerait d'endommager la centrale vapeur et d'écourter sa durée de vie.







## Chapitre 2.3 - Mise sous tension de l'appareil

Branchez l'appareil à l'aide du cordon d'alimentation à une prise mise à la terre, puis allumez l'appareil. Appuyez sur le bouton de Marche/Arrêt. Le voyant **(1a)** brille pour vous indiquer la mise en marche de l'appareil et le chauffage de la chaudière. Après deux minutes environ, le témoin de vapeur prête s'éteint et vous pouvez commencer à utiliser la vapeur.

### N.B.

Lors de la première utilisation de l'appareil, vous pouvez voir apparaître la fumée, la poussière ou ressentir une odeur.

Ces signes sont très normaux et disparaîtront très rapidement.

Cela est dû au traitement appliqué à la semelle pour en améliorer les performances de repassage.

Avant toute utilisation, utilisez le fer comme décrit au Chapitre 3.4 Repassage vertical.

## Chapitre 3 : Utilisation de la centrale vapeur

### Chapitre 3.1 : Réglage de température de la semelle

Sélectionnez la température de la semelle en tournant le bouton **(6)** placé sur le fer à la position souhaitée.

Attendez jusqu'à ce que le voyant de chauffage **(8)** s'éteigne.

Vous indiquant ainsi que la semelle a atteint la température demandée.

Pendant le repassage, l'indicateur de température peut s'allumer et s'éteindre, ce qui indique un réglage de la température, mais il n'est pas nécessaire d'interrompre le repassage.

### Aide

*Consultez l'étiquette de lavage du vêtement pour sélectionner la température la mieux adaptée à chaque tissu. Notez que le témoin de température s'allume de temps en temps pendant l'utilisation. Cela indique que le fer est en train de chauffer pour atteindre la température réglée.*

*Si le vêtement contient plusieurs types de fibres, sélectionnez toujours la température de la semelle en fonction du tissu le plus délicat.*

*Si vous sélectionnez une température inférieure pendant le repassage, attendez que le fer ait refroidi et atteint la température réglée avant de continuer à repasser.*

*Si la température est trop basse, il est possible que quelques gouttes d'eau s'échappent de la semelle. Réglez la température au-dessus des deux points (••) pour éviter ce problème.*

### Chapitre 3.2 - Repassage

#### Repassage à sec

Sélectionnez la température de la semelle en suivant les indications du Chapitre 3.1. Commencez le repassage sans appuyer sur le bouton vapeur **(7)**, lorsque la semelle atteint la bonne température.

#### Repassage à vapeur

Sélectionnez la température de la semelle en suivant les indications du Chapitre 3.1. La vapeur est prête à être utilisée après 8 minutes et le voyant dédié **(1C)** est éteint. Après ça, vous pouvez commencer le repassage en appuyant sur le bouton vapeur **(7)** pour libérer la vapeur. Le débit de vapeur s'arrête quand vous relâchez le déclencheur.

### N.B.

Pendant l'usage, vous entendrez parfois un bruit provenant du générateur de vapeur. Cela est normal et ce phénomène se manifeste quand une pompe injecte de l'eau dans la chaudière. Idéalement, évitez d'utiliser le bouton de vapeur à ce moment précis pour éviter une chute de la pression.

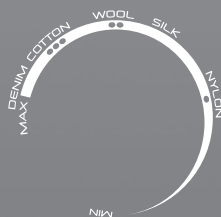



## Chapitre 3.3 - Comment choisir la bonne température de semelle.

Pour avoir les meilleurs résultats, il est important de régler la bonne température de la semelle.

Textile	T°C semelle
Tissus francés	•••/Max
Zones délicates	••/•••
Jeans	Max
Coton	•••
Lin	Max
Vêtements amidonnés	•••
Velours/alcantara	••
Laine	••
Soie	••
Cachemire	••
Rayon	••
Polyester	•
Nylon	•
Acrylique	•
Lycra	•
Polyamide	•

### Aide

*Quand vous repassez à la vapeur des vêtements sur lesquels des tâches brillantes risquent de se former, nous vous conseillons de régler la semelle à une température plus basse ou de repasser sur l'envers du tissu.*

*Commencez par les matières qui doivent être repassées à basse température (•) et terminez par celles qui doivent être repassées à haute température (•••/Max).*

## Chapitre 3.4 - Repassage vertical à vapeur

Réglez la température de la semelle **(6)** à la température maximale.

Suspendez les rideaux ou vêtements (vestes, tailleurs, manteaux). Tenez le fer en position verticale à quelques centimètres du tissu, pour éviter de le brûler. Appuyez sur le bouton de vapeur **(7)** pour un repassage vapeur de haut en bas.

**Mise en garde :** Ne dirigez jamais le jet de vapeur vers des personnes ou des animaux.

## Chapitre 3.5 - Remplissage du réservoir d'eau pendant l'usage

Vous pouvez remplir le réservoir d'eau à tout moment pendant l'usage.

Lorsque le réservoir d'eau est vide, le témoin « Réservoir d'eau vide » **(1b)** s'allume.

La vapeur ne sort plus de la semelle.

Ouvrez le couvercle de remplissage du réservoir d'eau **(3)** et remplissez le réservoir d'eau à l'aide d'une bouteille d'eau sans dépasser le niveau maximal.

Pour obtenir de plus amples informations à ce sujet consultez le chapitre 3.3.

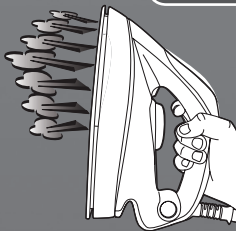

## Chapitre 4 : Entretien et nettoyage

Pour éviter tout risque de brûlure, toutes les opérations d'entretien et de nettoyage doivent être effectuées quand l'appareil est débranché et a refroidi pendant deux heures au moins.

### Chapitre 4.1 - Nettoyage de l'appareil

N'utilisez pas de détergent ou de produit décapant pour nettoyer la semelle. Nettoyez-la régulièrement avec une éponge humide non métallique.

Après chaque utilisation, videz le réservoir d'eau avant de ranger le fer.

Pour nettoyer les pièces en plastique du support, utilisez des chiffons doux.

### Dépannage

Voici une liste des problèmes courants que vous pouvez rencontrer en utilisant votre appareil. Si vous ne pouvez pas régler un problème quelconque avec votre appareil, contactez le service local après-vente de Hoover.

Problème	Motif	Solution
L'appareil ne chauffe pas	Il y a un problème au niveau de la connexion. L'appareil n'est pas allumé. La température de la semelle est trop basse.	Vérifiez le cordon d'alimentation, la fiche et la prise. Appuyez sur le bouton de Marche/Arrêt. Réglez la semelle à une température plus élevée.
L'appareil ne produit pas de vapeur	L'appareil n'est pas allumé Le bouilleur n'a pas encore chauffé Il est possible que la chaudière soit vide Vous n'appuyez pas sur le déclencheur de vapeur La température de la semelle est réglée au maximum	Appuyez sur le bouton de Marche/Arrêt. Attendez quelques instants jusqu'à ce que le voyant de vapeur s'éteigne. Remplissez le réservoir d'eau. Appuyez sur le déclencheur de vapeur. La vapeur se produit, mais ne semble pas très chaude et sèche
La semelle se salit ou devient brune	Il y a eu un produit chimique ou un additif dans l'eau utilisée pour le repassage Le tissu est encore sale.	N'utilisez jamais de produits chimiques ou d'additifs dans l'eau. Contactez le Service après-vente si le tissu est encore sale. Nettoyez la semelle avec une éponge non métallique
Des traces d'eau apparaissent sur le tissu.	La housse de votre planche à repasser est saturée d'eau	Changez de housse ou utilisez une planche à repasser à mailles.
Des dépôts de calcaire apparaissent sur la semelle	Votre bouilleur n'a pas été rincé depuis trop longtemps.	Suivez les indications dans le chapitre approprié.
Le témoin de réservoir d'eau vide est allumé	Il n'y a plus d'eau dans le réservoir	Remplissez le réservoir avec de l'eau.



## Informations importantes

### Pièces détachées et consommables Hoover

Toujours remplacer les pièces par des pièces détachées de la marque Hoover. Celles-ci sont disponibles auprès de votre revendeur Hoover. Lors de la commande de pièces de rechange, veuillez toujours préciser le numéro de votre modèle.

### Service Hoover

Pour toute intervention à tout moment, veuillez contacter le service après-vente Hoover le plus proche.

### Sécurité

Selon Hoover, l'approbation de chacun est le meilleur moyen de démontrer la sécurité du concept et de la fabrication d'un appareil.

**Tous les systèmes de repassage de Hoover ont été fabriqués dans le respect de tous les règlements de sécurité et approuvés par les plus qualifiés organismes de certification indépendants.**

### ISO 9001

La qualité des usines Hoover a fait l'objet d'une évaluation indépendante. Nos produits sont fabriqués selon un système de qualité conforme à la norme ISO 9001.

### Environnement

Le symbole figurant sur cet appareil indique qu'il ne peut pas être mis au rebut avec les ordures ménagères. Vous devez le déposer dans un centre de recyclage des déchets électriques et électroniques. La mise au rebut doit être effectuée conformément à la réglementation locale en matière de déchets. Pour obtenir des compléments d'information sur le traitement, la récupération et le recyclage de cet appareil, veuillez contacter votre municipalité, le service local d'élimination des ordures ménagères ou le revendeur de l'appareil.



Ce produit est conforme aux Directives Européennes 006/95/EC, 2004/108/EC et 2011/65/EC.

HOOVER Limited, Pentrebach, Merthyr Tydfil, Mid Glamorgan, CF48 4TU, UK

### Votre garantie

Les conditions de garantie de cet appareil sont définies par notre représentant dans le pays où il est vendu et peuvent être obtenues auprès de votre revendeur. Les détails concernant ces conditions peuvent être obtenues auprès du revendeur auprès duquel l'appareil a été acheté. La facture d'achat ou le reçu doivent être présentés pour toutes réclamations relevant des conditions de cette garantie.

Ces conditions peuvent être modifiées sans préavis.



## Beschreibung der Einzelteile

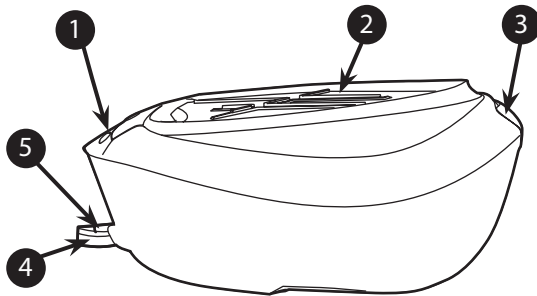

1	Bedienfeld
2	Abstellfläche für das Bügeleisen
3	Wasserbehältereinfülldeckel
4	Verbindungsschlauch
5	Netzkabel

**Abb. 1:** Ablage und Behälterbeschreibung

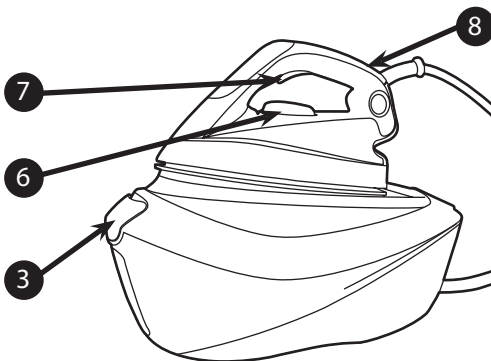

6	Temperaturregler
7	Dampffreigabetaste
8	Temperaturanzeige

**Abb. 2:** Beschreibung des Haushaltsbügeleisens

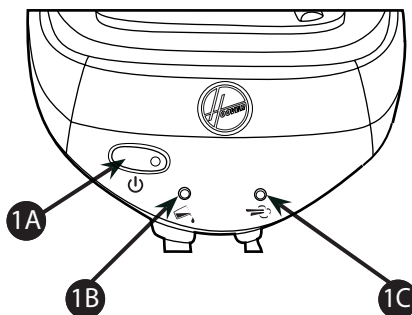

1A	Ein-/Aus-Schalter
1B	Kontrollleuchte „Wasserbehälter leer“
1C	Kontrollleuchte „Dampferzeuger“

**Abb. 3:** Bedienfeld des Haushaltsbügeleisens

## Einführung

Sehr geehrter Kunde,

wir möchten Sie beglückwünschen, dass Sie ein Bügelsystem von Hoover erworben haben und danken Ihnen für Ihr Vertrauen in unsere Marke.

Dieses Gerät wurde mit größter Sorgfalt gefertigt und die Einhaltung unserer strengen Qualitätsmaßstäbe wurde mehrmals geprüft. Wir hoffen Ihre Erwartungen zu erfüllen. Wir sind davon überzeugt, dass Sie mit diesem Gerät schneller und besser bügeln werden.

Bevor Sie Ihr neues Hoover-Gerät zum ersten Mal verwenden, nehmen Sie sich bitte ein wenig Zeit, um diese Bedienungsanleitung sorgfältig durchzulesen. Wenn Sie weitere Informationen benötigen, die in dieser Anleitung nicht erwähnt sind, oder Probleme haben, die in dieser Anleitung nicht behandelt werden, wenden Sie sich bitte an den Kundendienst oder Ihren Händler.

## Wichtige Sicherheitshinweise

Bitte lesen diese Anleitung sorgfältig vor der ersten Verwendung durch und heben Sie sie zum späteren Nachschlagen auf.

Dieses Gerät darf von Kindern ab 8 Jahren sowie körperlich, geistig oder sensorisch behinderten Personen bzw. Personen ohne Erfahrung und Kenntnisse im Gebrauch nur unter Aufsicht oder unter Anleitung für die sichere Benutzung und den damit verbundenen Gefahren benutzt werden. Kinder sollten nicht unbeaufsichtigt mit dem Gerät spielen. Reinigungs- und Wartungsarbeiten dürfen von Kindern nur unter Aufsicht ausgeführt werden.

- Dieses Produkt ist nur für den privaten Einsatz im Haushalt vorgesehen. Der kommerzielle Einsatz oder die unsachgemäße Handhabung entbindet den Hersteller von der Haftung und die Garantie erlischt gegebenenfalls.

## Wichtige Sicherheitshinweise

- Bevor Sie das Gerät anschließen, prüfen Sie, ob die örtliche Netzspannung mit der Spannungsangabe auf Ihrem Gerät übereinstimmt und die Steckdose einen Schutzleiter besitzt.
- Kontrollieren Sie vor jeder Verwendung, ob das Kabel oder andere wichtige Teile unbeschädigt sind.
- Bewahren Sie das eingeschaltete oder sich abkühlende Bügeleisen und sein Kabel außerhalb der Reichweite von Kindern unter 8 Jahren auf.
- Richten Sie den Dampfstrahl nie auf Personen oder Tiere. Richten Sie den Dampfstrahl niemals auf andere elektrische bzw. elektronische Geräte.
- Falls das Gerät heruntergefallen ist und sichtbare Anzeichen auf eine Beschädigung vorhanden sind, es Wasser verliert oder Betriebsstörungen auftreten, darf es auf keinen Fall mehr benutzt werden.
- Falls das Gerät sichtbare Anzeichen auf eine Beschädigung aufweist, es Wasser verliert oder Betriebsstörungen auftreten, stellen Sie bitte sicher, dass es von einem zugelassenen Hoover Kundendienst überprüft wird, um Schäden jeglicher Art vorzubeugen.
- Kontrollieren Sie immer, ob das Gerät ausgeschaltet, vom Netz getrennt und abgekühlt ist, bevor Sie Wartungsarbeiten durchführen oder es verstauen.

## Wichtige Sicherheitshinweise

- Das Bügeleisen darf nicht unbeaufsichtigt sein, wenn der Stecker in die Steckdose gesteckt und/oder es noch nicht komplett abgekühlt ist.
- Trennen Sie das Gerät nicht von der Steckdose, indem Sie am Netzkabel oder am Gerät ziehen.
- Das Bügeleisen, den Sockel, das Kabel und die Stecker niemals unter Wasser tauchen. Halten Sie das Bügeleisen, den Dampfgenerator oder das Netzkabel niemals unter fließendes Wasser.
- Die Bügelsohle des Bügeleisens kann extrem heiß werden und bei Berührung schwere Verbrennungen verursachen. Das Netzkabel niemals mit der heißen Bügelsohle berühren.
- Wenn das Netzkabel beschädigt ist, darf es nur von einem autorisierten Hoover Kundendienst ausgetauscht werden, um Gefahren zu vermeiden.
- Wenn Sie das Bügeleisen auf der dafür vorgesehenen Ablage abstellen, achten Sie darauf, dass diese auf einer stabilen Oberfläche steht.
- Bevor der Wasserbehälter mit Wasser aufgefüllt wird, muss der Stecker aus der Steckdose gezogen werden.
- Die Oberflächen können  sich während der Benutzung erhitzen.
- Um die Bedienungsanleitung in Form einer Datei zu erhalten, wenden Sie sich bitte an den auf der Garantiekarte aufgeführten Kundendienst.
- Das Bügeleisen muss auf einer stabilen Oberfläche benutzt und abgestellt werden.





## Kapitel 1 - Bedienfeld



Ein-/Aus-Schalter (1A)

Eine LED im Schalter leuchtet, wenn das Gerät eingeschaltet ist.

Wenn das Gerät eingeschaltet ist und die Anzeigeleuchte „Dampf fertig“ (1c) nicht leuchtet, bedeutet dies, dass der Dampf heiß ist. Sie können die Dampftaste drücken, dann tritt der Dampf über die Bügelsohle aus. Beachten Sie, dass bei der Verwendung die LED für den Dampfbetrieb wieder aufleuchtet, Sie aber trotzdem weiter mit Dampf bügeln können.

Die Anzeigeleuchte „Wasserbehälter leer“ (1b) leuchtet: Der Wasserbehälter ist leer. Füllen Sie den Wasserbehälter entsprechend den Anweisungen in Punkt 2.2 wieder auf.

## Kapitel 2: Vorbereitung für den Einsatz

Aufgrund des starken Dampfausstoßes empfiehlt Hoover ein aktives Bügelbrett mit Absaug- und Gebläsefunktion, welches überschüssigen Dampf entfernt. Stellen Sie das Bügelsystem auf eine stabile und ebene Fläche, beispielsweise auf die harte Fläche des Bügelbretts oder auf eine wärmebeständige Fläche.

### Kapitel 2.1: Welches Wasser kann verwendet werden?

Das Bügelsystem von Hoover ist für den Betrieb mit Leitungswasser vorgesehen. Es besteht keine Notwendigkeit, destilliertes oder reines destilliertes Wasser zu verwenden.

Wenn Sie in einem Gebiet mit hartem Wasser leben, können Sie jedoch 50 Prozent destilliertes Wasser mit 50 Prozent Leitungswasser mischen. Benutzen Sie kein anderes Wasser und fügen Sie keine Zusätze in den Wasserbehälter hinzu, da dadurch das Gerät beschädigt werden kann.

### Kapitel 2.2: Befüllen des Wasserbehälters

Schalten Sie das Gerät aus und ziehen Sie den Stecker aus der Steckdose. Öffnen Sie den Wasserbehältereinfülldeckel (3) um Zugang zum Wasserbehälter zu erhalten.

Befüllen Sie ihn zum Beispiel mit Hilfe einer Flasche mit Leitungswasser. Achten Sie darauf, dass Sie nur bis zur Maximalmarkierung Wasser einfüllen.

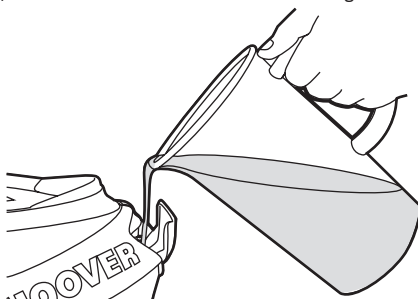

**Abb. 4:** Befüllen des Wasserbehälters

**Achtung:** Setzen Sie kein heißes Wasser, keinen Essig, kein Parfüm oder andere Chemikalien oder andere Zusätze im Wasserbehälter ein. Dadurch kann der Dampferzeuger beschädigt und die Lebensdauer des Geräts beeinträchtigt werden.





## Kapitel 2.3 - Einschalten des Geräts

Verbinden Sie das Gerät über das Netzkabel mit einer Schutzkontaktsteckdose und schalten Sie das Gerät ein. Drücken Sie den Ein-/Aus-Schalter. Die Anzeigelampe (1a) wird aufleuchten. Dies bedeutet, dass das Gerät in Betrieb ist und der Dampfbehälter aufgeheizt wird.

Nach etwa zwei Minuten erlischt die LED "Dampfbetrieb" und Sie können die Dampffunktion verwenden.

### Hinweis

Wenn das Gerät erstmals verwendet wird, kommt es gegebenenfalls zu Geruchsentwicklung und Rauch- und Nebelbildung.

Dies ist normal und wird schnell wieder verschwinden.

Dies ist bedingt durch eine spezielle Behandlung der Bügelsohle, welche die Dampfleistung verbessert.

Benutzen Sie es bitte, wie in Kapitel 3.4 Vertikales Dampfbügeln beschrieben.

## Kapitel 3: Verwendung der Dampfbügelstation

### Kapitel 3.1: Einstellung Bügeltemperatur

Stellen Sie die Temperatur der Bügelsohle mit dem Einstellrädchen (6) am Bügeleisen auf den gewünschten Wert ein.

Warten Sie bis sich die Temperaturanzeige (8) ausschaltet.

Das ist der Hinweis, dass die Bügelsohle die erforderliche Temperatur erreicht hat.

Beim Bügeln kann die LED der Temperaturanzeige erlöschen und wieder aufleuchten, Sie brauchen dabei den Bügelvorgang nicht zu unterbrechen.

### Hilfe

*Prüfen Sie unbedingt auf dem Wäschepflegetikett der Kleidung, mit welcher Temperatur Sie das Kleidungsstück bügeln sollen. Beachten Sie, dass bei der Verwendung die Temperaturanzeige hin und wieder aufleuchtet. Dies bedeutet, dass das Bügeleisen auf die Solltemperatur vorgeheizt wird.*

*Wenn Ihre Kleidung aus verschiedenen Fasern besteht, wählen Sie für die Bügelsohle immer die Temperatur für das empfindlichste Gewebe aus.*

*Wenn Sie beim Bügeln auf eine niedrigere Temperatur wechseln, warten Sie, bis das Bügeleisen sich auf die Solltemperatur abgekühlt hat, bevor Sie weiterbügeln.*

*Ist die Temperatur zu niedrig, können Wassertropfen aus der Bügelsohle austreten.*

*Erhöhen Sie die Temperatur um zwei Einstellungen (••), um dieses Problem zu vermeiden.*

## Kapitel 3.2 - Bügeln

### Trockenes Bügeln

Wählen Sie die Temperatur der Bügelsohle entsprechend dem Hinweis in Kapitel 3.1 aus. Beginnen Sie, nachdem die Bügelsohle die entsprechende Temperatur erreicht hat, mit dem Bügeln ohne die Dampftaste (7) zu drücken.

### Bügeln mit Dampf

Wählen Sie die Temperatur der Bügelsohle entsprechend dem Hinweis in Kapitel 3.1 aus. Der Dampf kann nach 8 Minuten verwendet werden und die Anzeigelampe (1C) wird sich ausschalten. Ab jetzt können Sie Bügeln und die Dampftaste (7) für die Dampffreigabe betätigen. Der Dampfaustritt wird gestoppt, wenn Sie die Taste wieder loslassen.

### Hinweis

Bei der Anwendung kann der Dampferzeuger Geräusche verursachen. Dies ist normal. Die Geräusche zeigen an, dass die Pumpe Wasser in den Dampferzeuger einspritzt. Idealerweise sollten Sie es vermeiden, genau in diesem Moment auf die Dampftaste zu drücken, um einen Druckabfall zu vermeiden.

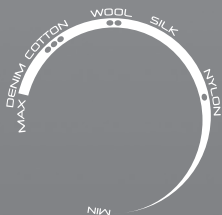



### Punkt 3.3 - Auswahl der korrekten Temperatur der Bügelsohle

Um beste Ergebnisse zu erzielen, ist es wichtig die Temperatur der Bügelsohle richtig einzustellen.

Gewebeart	Temperaturregler in °C
Stark verknitterte Textilien	•••/Max.
Schwierige Bereiche	••/•••
Jeans	Max.
Baumwolle	•••
Leinen	Max.
Gestärkte Kleidung	•••
Samt/Alcantara	••
Wolle	••
Seide	••
Kaschmir	••
Viskose	••
Polyester	•
Nylon	•
Acryl	•
Lycra	•
Polyamid	•

#### Hilfe

Beim Bügeln von Kleidung mit Glanzstellen empfehlen wir, die Temperatur der Bügelsohle etwas niedriger einzustellen oder das Gewebe auf links gezogen zu bügeln.

Beginnen Sie beim Bügeln des Gewebes zunächst mit einer niedrigeren Temperatur (•) und steigern ggf. die Temperatur bis (•••/Max).

### Kapitel 3.4 - Vertikaldampf

Stellen Sie die Temperatur der Bügelsohle (6) auf die Maximaltemperatur.

Hängen Sie Textilien wie Vorhänge und Kleidungsstücke (Sakkos, Anzüge und Mäntel) vor der Bearbeitung auf. Halten Sie das Bügeleisen in kurzem Abstand zum Gewebe, damit es dieses nicht verbrennt. Drücken Sie die Dampfaste (7), um Dampf freizugeben und bewegen Sie das Bügeleisen von oben nach unten.

**Achtung:** Richten Sie den Dampfstrahl nie direkt auf Personen oder Tiere.

### Kapitel 3.4 - Auffüllen des Wasserbehälters während der Nutzung

Sie können den Wasserbehälter jederzeit während der Verwendung nachfüllen. Wenn der Wasserbehälter leer ist, leuchtet die Anzeileuchte „Wasserbehälter leer“ (1b) auf. Es tritt dann kein Dampf mehr aus der Bügelsohle aus.

Öffnen Sie den Wassereinfüllbehälterdeckel (3) und füllen Sie den Wasserbehälter mit Hilfe einer Flasche mit Wasser auf, ohne dabei die Markierung des maximalen Füllstands zu überschreiten.

Weitere Hinweise finden Sie unter Kapitel 2.2.

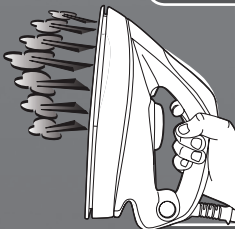

## Kapitel 4: Pflege und Reinigung

Um Verbrennungen zu vermeiden, sollten Sie Wartungs- und Reinigungsmaßnahmen nur ausführen, wenn das Gerät vom Netz getrennt ist und mindestens zwei Stunden abkühlen konnte.

### Kapitel 4.1 - Reinigung des Gerätes

Verwenden Sie zur Reinigung der Bügelsohle keine Reinigungsmittel oder Entkalker. Reinigen Sie diese regelmäßig mit einem feuchten, nichtmetallischem Topfkratzer. Leeren Sie den Wasserbehälter nach jeder Verwendung, bevor Sie das Gerät abstellen.

Verwenden Sie zur Reinigung der Kunststoffteile, des Dampfgenerators und des Bügeleisens nur weiche Lappen und Tücher.

### Fehlerbehebung

Dies sind allgemeine Probleme die bei der Benutzung dieses Gerätes möglicherweise auftreten können. Falls Sie diese nicht lösen können, wenden Sie sich bitte an Ihre zuständige Hoover Kundendienststelle.

Problem	Ursache	Lösung
Das Gerät wird nicht heiß.	Anschlussproblem Das Gerät ist nicht eingeschaltet. Die Temperatur der Bügelsohle ist zu niedrig.	Prüfen Sie das Netzkabel, den Stecker und die Netzsteckdose. Drücken Sie den Ein-/Aus-Schalter. Stellen Sie eine höhere Temperatur für die Bügelsohle ein.
Das Gerät erzeugt keinen Dampf.	Das Gerät ist nicht eingeschaltet. Der Dampferzeuger ist noch nicht vorgewärmt. Eventuell ist der Dampfbehälter leer. Sie haben die Dampftaste nicht gedrückt. Die Temperatur der Bügelsohle ist auf Maximum eingestellt.	Drücken Sie den Ein-/Aus-Schalter. Warten Sie einige Minuten, bis sich die Dampfkontrollleuchte ausgeschaltet hat. Füllen Sie den Dampfbehälter auf. Drücken Sie die Dampftaste. Das Gerät funktioniert, der Dampf ist jedoch nicht sichtbar und sehr heiß und trocken.
Die Bügelsohle ist braun oder verschmutzt.	Es dürfen in dem für das Bügeln verwendeten Wasser keine Chemikalien oder Zusätze enthalten sein. Die Wäsche wird immer noch verschmutzt.	Verwenden Sie niemals Chemikalien oder sonstige Zusätze im Wasser. Wenden Sie sich an den Kundendienst, wenn das Bügeleisen dennoch Verschmutzungen verursacht. Reinigen Sie die Bügelsohle mit einem weichen Schwamm.
Wasserrückstände auf dem Gewebe.	Ihr Bügelbrett ist mit Wasser durchnässt.	Wechseln Sie die Bezug des Bügelbretts oder verwenden Sie ein Bügelbrett mit darunterliegender Gitterstruktur.
Auf der Bügelsohle bilden sich kleine Kalklagerungen.	Das Gerät wurde längere Zeit nicht gespült.	Folgen Sie den Hinweisen im entsprechenden Kapitel.
Die LED für den leeren Wasserbehälter leuchtet.	Es ist kein Wasser mehr im Wasserbehälter.	Füllen Sie den Wasserbehälter mit Wasser auf.



## Wichtige Informationen

### Hoover-Ersatzteile und Verbrauchsmaterial

Verwenden Sie stets Originalersatzteile von Hoover. Diese sind über den Hoover-Kundendienst erhältlich. Geben Sie bei der Bestellung von Ersatzteilen bitte stets die komplette Matrikelnummer Ihres Gerätes an.

### Hoover-Kundendienst

Zur Wartung oder Reparatur Ihres Produktes wenden Sie sich bitte an Ihre zuständige Hoover-Kundendienststelle. Alle Kontaktdaten finden Sie in den beigegeführten Garantieunterlagen.

### Sicherheit

Hoover ist der Ansicht, dass unabhängige Prüfungen die beste Möglichkeit sind, um die Konstruktions- und Fertigungssicherheit zu gewährleisten.

**Sämtliche Bügelsysteme von Hoover wurden unter Beachtung der Sicherheitsvorschriften hergestellt und von anerkannten unabhängigen Prüforganisationen zugelassen.**

### ISO 9001

Die Hoover-Werke wurden unabhängig voneinander jeweils einer Qualitätsprüfung unterzogen. Unsere Produkte werden nach einem Qualitätsstandard hergestellt, der die Anforderungen von ISO 9001 erfüllt.

### Umweltschutz

Das am Gerät angebrachte Symbol gibt an, dass dieses Gerät nicht als Hausmüll behandelt werden darf, sondern an einer entsprechenden Sammelstelle für das Recycling von elektrischen und elektronischen Geräten zu entsorgen ist. Die Entsorgung ist in Übereinstimmung mit allen geltenden Vorschriften für die umweltgerechte Abfallentsorgung vorzunehmen. Ausführlichere Informationen über die Müllbehandlung und das Recycling dieses Geräts erhalten Sie von der zuständigen Umweltbehörde, der Müllentsorgungsstelle Ihrer Kommune oder dem Händler, bei dem Sie das Gerät erworben haben.



 Dieses Gerät erfüllt die Europäischen Richtlinien 2006/95/EG, 2004/108/EG und 2011/65/EG.

HOOVER Limited, Pentrebach, Merthyr Tydfil, Mid Glamorgan, CF48 4TU, UK

### Garantieerklärung

Die Garantiebestimmungen für dieses Gerät entsprechen den Richtlinien des Landes, in dem Sie das Gerät erworben haben. Weitere Einzelheiten dazu erhalten Sie vom Händler, bei dem Sie das Gerät erworben haben oder aus dem roten Garantieheft, das der Verpackung beiliegt. Bitte bewahren Sie den Kaufbeleg sorgfältig auf, denn er wird für eventuell auftretende Garantieansprüche benötigt.

Änderungen vorbehalten.



## Descrizione

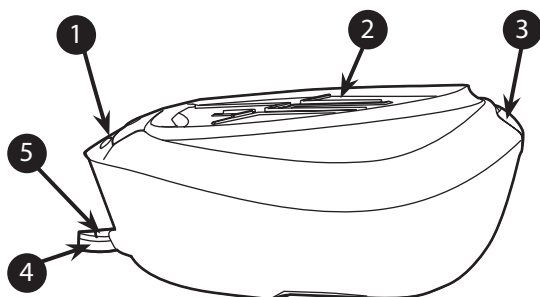

1	Pannello di controllo
2	Griglia appoggiaferro
3	Apertura serbatoio acqua
4	Tubo flessibile
5	Cavo d'alimentazione

**Fig. 1:** Descrizione della base del sistema stirante

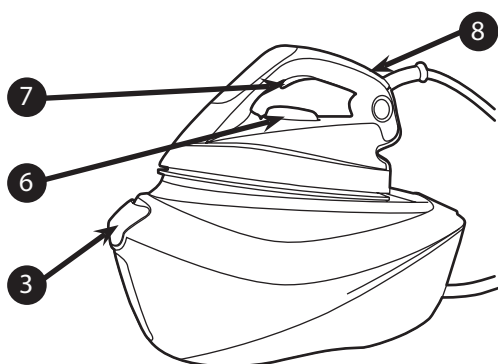

6	Quadrante temperatura
7	Pulsante vapore
8	Indicatore temperatura

**Fig. 2:** Descrizione ferro da stiro per uso domestico

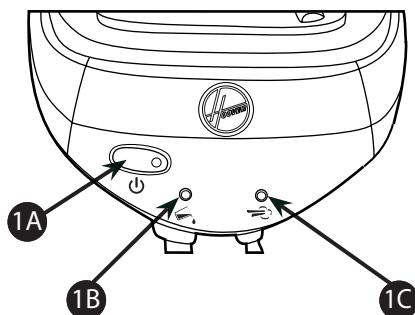

1A	Interruttore on/off
1B	Spia "Serbatoio acqua vuoto"
1C	Spia "Vapore pronto"

**Fig. 3:** Pannello di controllo ferri da stiro per uso domestico

## Introduzione

Gentile cliente,

Desideriamo anzitutto congratularci con Lei per avere acquistato questo sistema stirante Hoover e ringraziarla per la fiducia accordata al nostro marchio.

Questo apparecchio è stato fabbricato con grande cura nel rispetto di tutti i nostri criteri di qualità e sottoposto a vari collaudi. Ci auguriamo che l'utilizzo dell'apparecchio risponda alle Sue aspettative. Siamo profondamente convinti che Le consentirà di stirare meglio e più rapidamente.

Prima di utilizzare il nuovo apparecchio Hoover, leggere accuratamente il presente manuale dell'utente. Per qualsiasi ulteriore informazione o se ci si dovesse imbattere in qualsiasi altro problema non trattato dal presente manuale, contattare il centro assistenza autorizzato Hoover.

## Importanti istruzioni di sicurezza

Leggere con cura il presente manuale dell'utente prima di utilizzare l'apparecchio per la prima volta e conservarlo per future consultazioni.

**Questo elettrodomestico non è destinato a essere utilizzato da persone dalle ridotte capacità fisiche, sensoriali o mentali (bambini inclusi), senza una adeguata assistenza o controllo da parte di una persona adulta responsabile della loro sicurezza. Controllare che i bambini non giochino con l'apparecchio. Pulizia e manutenzione non possono essere eseguite da bambini senza sorveglianza da parte di una persona responsabile.**

## Importanti istruzioni di sicurezza

- Questo apparecchio è destinato al solo uso domestico. Il produttore non potrà essere ritenuto responsabile e la garanzia non sarà valida in caso di utilizzi commerciali o di un uso inappropriato o di inosservanza delle istruzioni.
- Prima di collegare l'apparecchio, verificare che la tensione di rete elettrica corrisponda a quella indicata sull'apparecchio e che la presa di corrente sia collegata a terra.
- Assicurarsi prima dell'uso che il cavo di alimentazione e qualsiasi altro particolare importante non siano danneggiati.
- Quando il ferro è acceso o si sta raffreddando, tenere il ferro e il cavo fuori dalla portata dei bambini con meno di 8 anni .
- Non dirigere mai il vapore verso persone o animali. Non dirigere mai il getto di vapore verso alcun altro apparecchio elettrico e/o elettronico.
- Il ferro non può essere utilizzato se è stato fatto cadere, se è visibilmente danneggiato o se ha perdite.
- Se l'apparecchio mostra segni di guasti, malfunzionamenti, perdite, farlo controllare da un centro assistenza autorizzato per evitare qualsiasi pericolo.
- Sincerarsi sempre che l'apparecchio sia spento, staccato dalla spina e si sia raffreddato prima di eseguire qualsiasi



intervento di manutenzione.

- Non lasciare mai l'apparecchio senza sorveglianza quando è collegato alla presa di corrente e prima che si sia raffreddato.
- Non scollegare l'apparecchio dall'alimentazione tirando il cavo o lo stesso apparecchio.
- Non immergere mai il ferro, l'appoggiaferro, il cavo o le spine in acqua. Non posizionare mai il prodotto sotto un getto d' acqua.
- La piastra del ferro può diventare estremamente calda e può causare ustioni se la si tocca. Non toccare mai i cavi elettrici con la piastra.
- Se il cavo di alimentazione è danneggiato, richiederne la sostituzione al centro assistenza autorizzato Hoover, per non correre rischi.
- Quando si ripone il ferro da stiro sull'appoggiaferro, sincerarsi che la superficie su cui lo si ripone sia stabile.
- Togliere la spina dalla presa di corrente prima di riempire il serbatoio con acqua.
- Durante l'uso, le superfici  possono raggiungere temperature molto elevate.
- Per avere una copia elettronica del manuale d'istruzioni contattare il servizio post-vendita indicato sul libretto di garanzia.
- Il ferro da stiro deve essere utilizzato e riposto su una superficie stabile.



## Capitolo 1 - Pannello di controllo



### Interruttore on/off (1A)

Si illumina una spia sull'interruttore indicando che l'apparecchio è acceso.

Quando l'apparecchio è acceso e la spia "pronto vapore" (1c) è spenta, significa che il vapore pronto. A questo punto il pulsante vapore può essere premuto per erogare vapore dalla piastra. Si tenga presente che durante l'uso la spia del vapore si attiverà, ma sarà comunque possibile continuare a stirare a vapore.

La spia del "serbatoio acqua vuoto" (1b) è accesa: Non c'è più acqua nel serbatoio. Rabboccare il serbatoio seguendo le istruzioni al capitolo 2.2

## Capitolo 2: Preparazione all'uso

Data la potente erogazione di vapore, Hoover consiglia di utilizzare un asse da stiro con funzione di soffiaggio e aspirazione che consenta la fuoriuscita di eventuali eccessi di vapore.

Collocare il sistema stirante su una superficie stabile e piana, ad esempio sulla parte rigida di un asse da stiro o su una superficie resistente al calore.

### Capitolo 2.1: Che tipo di acqua si può utilizzare?

Il sistema stirante Hoover è stato concepito per essere usato con la sola acqua del rubinetto.

Non è necessario utilizzare acqua distillata o distillata pura.

Ciononostante, qualora si viva in un'area in cui l'acqua è calcarea, è possibile miscelare fino al 50% di acqua distillata con il 50% di acqua del rubinetto.

Non utilizzare nessun altro tipo d'acqua né aggiungere altre sostanze nel serbatoio d'acqua in quanto può danneggiare l'apparecchio.

### Capitolo 2.2: Riempimento del serbatoio dell'acqua

Spegnere l'apparecchio e staccare la spina.

Aprire l'apertura serbatoio acqua (3) per avere accesso al serbatoio stesso.

Riempirlo d'acqua del rubinetto con l'ausilio di una bottiglia.

Non superare il livello massimo indicato.



**Fig. 4: Riempimento del serbatoio dell'acqua**

**Avvertenza:** Non aggiungere aceto, acqua calda, profumo né alcun altro tipo di agente chimico o altro nel serbatoio dell'acqua. Potrebbe danneggiare il generatore di vapore.





## Capitolo 2.3 - Accensione dell'apparecchio

Collegare il cavo d'alimentazione a una presa elettrica con contatto a terra e attivare l'alimentazione. Premere l'interruttore On/Off. La spia **(1a)** si illuminerà, il che indica che l'apparecchio è in funzione e che la caldaia si sta riscaldando.

Dopo due minuti circa, si spegnerà la spia "vapore pronto" e a questo punto si potrà iniziare il dispositivo di erogazione vapore.

### N.B.

Al primo uso dell'apparecchio, si potrebbero generare fumi, polveri e odori. È abbastanza normale e tutto sparirà rapidamente.

Ciò è dovuto ad un trattamento applicato alla piastra che ne migliora le prestazioni.

Prima dell'uso, si prega di utilizzare il ferro come descritto nel capitolo 3.4 "Stiratura verticale a vapore".

## Capitolo 3: Utilizzo del generatore di vapore

### Capitolo 3.1: Regolazione della temperatura della piastra

Selezionare la temperatura della piastra ruotando il quadrante **(6)** sul ferro fino alla posizione desiderata.

Attendere qualche momento finché l'indicatore di temperatura **(8)** non sarà spento. A questo punto che la piastra ha raggiunto la temperatura richiesta.

Durante la stiratura, l'indicatore della temperatura può accendersi e spegnersi, poiché la temperatura si autoregola senza interrompere la stiratura.

### Aiuto

*Verificare l'etichetta delle istruzioni di lavaggio del capo per selezionare la migliore temperatura per ciascun materiale tessile. Si tenga presente che la spia della temperatura si accende di tanto in tanto durante l'uso. Significa che il ferro si sta riscaldando alla temperatura impostata.*

*Se un tessuto da stirare è realizzato con vari tipi di fibre, selezionare sempre la temperatura della piastra idonea per il tessuto più delicato.*

*Se si seleziona una temperatura inferiore durante la stiratura, attendere che il ferro ritorni alla temperatura impostata prima di continuare a stirare.*

*Se la temperatura è troppo bassa, alcune gocce d'acqua potrebbero fuoriuscire dalla piastra. Aumentare la temperatura sopra i 2 punti (••) per evitare questo problema.*

### Capitolo 3.2 - Stiratura

#### Stiratura a secco

Selezionare la temperatura della piastra seguendo le indicazioni del capitolo 3.1.

Quando la piastra raggiunge la temperatura richiesta, **iniziare** la stiratura senza premere il pulsante vapore **(7)**.

#### Stiratura a vapore

Selezionare la temperatura della piastra seguendo le indicazioni del capitolo 3.1.

Dopo 8 minuti il vapore sarà pronto per essere utilizzato e la sua spia indicatrice **(1C)** si spegnerà. A partire da questo momento è possibile iniziare a stirare e premere il pulsante vapore **(7)** per avere vapore. Il getto di vapore si arresta quando si rilascia il pulsante.

### N.B.

Durante l'uso, può essere percepibile del rumore proveniente dal generatore di vapore. È normale. Significa che una pompa sta iniettando dell'acqua nel serbatoio.

In questo preciso momento, ottimale sarebbe evitare di premere la levetta vapore per non avere una caduta di pressione.

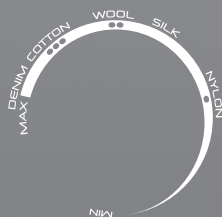

### Capitolo 3.3 - Come scegliere la corretta temperatura della piastra

Per ottenere i migliori risultati, è importante selezionare la temperatura giusta della piastra.

Tessile	T°C piastra
Tessuti con molte pieghe	•••/Max
Zone difficili	••/•••
Jeans	Max
Cotone	•••
Lino	Max
Indumenti inamidati	•••
Velluto/Alcantara	••
Lana	••
Seta	••
Cashmere	••
Rayon	••
Poliestere	•
Nylon	•
Acrilico	•
Lycra	•
Poliamide	•

#### Aiuto

*Quando si stirano a vapore dei capi su cui possono apparire macchie lucide, si consiglia di regolare la piastra a una temperatura inferiore oppure di stirare il capo sul rovescio. Iniziare con tessuti che devono essere stirati a una temperatura inferiore (•) e terminare con quelli che devono essere stirati a una temperatura superiore (•••/Max).*

### Capitolo 3.4 - Stiratura verticale a vapore

Selezionare la temperatura della piastra **(6)** alla temperatura max.

Appendere tende o indumenti. Mantenere la spazzola in posizione verticale a una breve distanza dal tessuto in modo da evitare di bruciarlo. Premere il pulsante vapore **(7)** per stirare a vapore dall'alto verso il basso.

**Avvertenza:** Non dirigere il getto di vapore verso persone o animali.

### Capitolo 3.5 - Riempimento della caldaia durante l'uso

E' possibile riempire il serbatoio dell'acqua in qualsiasi momento durante l'uso. Quando il serbatoio dell'acqua è vuoto, si accenderà la spia dEI "serbatoio acqua vuoto" **(1b)**.

A questo punto non fuoriesce più alcun getto di vapore dalla piastra.

Aprire l'apertura serbatoio acqua **(3)** per riempire il serbatoio stesso con l'aiuto di una bottiglia, evitando di superare il livello massimo contrassegnato.

Fare riferimento al capitolo 2.2 che contiene ulteriori informazioni al riguardo.

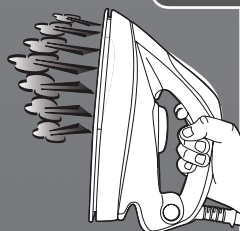

## Capitolo 4: Manutenzione e pulizia

Per prevenire rischi di ustioni, tutte le operazioni di manutenzione e pulizia devono essere eseguite solo quando volta l'apparecchio scollegato dalla rete si è raffreddato per almeno 2 ore.

### Capitolo 4.1 - Pulizia dell'apparecchio

Non utilizzare detersivi o prodotti anticalcare per pulire la piastra. Pulirla regolarmente con un panno umido e non metallico.

Svuotare il serbatoio dell'acqua dopo ogni utilizzo prima di riporlo.

Utilizzare panni morbidi per pulire le parti in plastica dell'appoggiaferro.

### Domande frequenti

Di seguito alcuni comuni problemi che possono verificarsi durante l'uso dell'apparecchio. Se non si è in grado di risolvere il problema, contattare il centro assistenza Hoover più vicino.

Problema	Causa	Soluzione
L'apparecchio non si riscalda	C'è un problema di collegamento. L'apparecchio non è acceso. La temperatura della piastra è troppo bassa.	Controllare la spina e la presa a parete. Premere l'interruttore on/off Impostare una temperatura più elevata della piastra
L'apparecchio non produce vapore	L'apparecchio non è acceso La caldaia non si è ancora scaldata La caldaia potrebbe essere vuota Non si sta premendo il pulsante vapore La temperatura della piastra è impostata al massimo	Premere l'interruttore on/off Attendere qualche istante finché la spia di pronto vapore non sarà spenta Riempire il serbatoio dell'acqua Premere il pulsante vapore Funziona, ma il vapore non è visibile in quanto molto caldo e asciutto.
La piastra diviene sporca o marrone	Non devono essere presenti sostanze chimiche o additivi nell'acqua impiegata per stirare I capi sono ancora sporchi	Non utilizzare mai sostanze chimiche o additivi nell'acqua. Contattare il servizio di assistenza tecnica. Pulire la piastra con una spugna non metallica
Appaiono delle tracce d'acqua sul materiale tessile	Il copriasse stiro è saturo d'acqua	Cambiare il copriasse o utilizzare un asse da stiro a rete.
Appare qualche deposito di calcare sulla piastra	La caldaia non viene risciacquata da un po' di tempo	Attenersi alle indicazioni nel capitolo appropriato
Il LED del serbatoio acqua vuoto è acceso	Non c'è più acqua nel serbatoio	Rabboccare d'acqua il serbatoio dell'acqua

## Informazioni importanti

### Parti di ricambio e di consumo Hoover

Utilizzare sempre parti di ricambio originali Hoover, che è possibile acquistare dal distributore locale Hoover o direttamente sul sito internet Hoover. Quando si ordinano delle parti di ricambio, controllare sempre il numero di modello dell'apparecchio utilizzato.

### Assistenza Hoover

Per richiedere assistenza in qualsiasi momento, contattare il centro assistenza Hoover più vicino. I dettagli per il contatto sono riportati sotto.

### Sicurezza

Hoover ritiene che una certificazione indipendente sia il miglior modo di dimostrare che un prodotto è sicuro a livello di progettazione e fabbricazione.

**Tutti i sistemi per la stiratura Hoover sono stati realizzati nel rispetto di tutte le norme di sicurezza ed approvati dagli organi indipendenti di certificazione più qualificati.**

### ISO 9001

La qualità degli stabilimenti Hoover è stata sottoposta a valutazione indipendente. I nostri prodotti vengono realizzati mediante un sistema di qualità che soddisfa i requisiti ISO 9001.

### Ambiente:

Il simbolo apposto sul prodotto indica che lo stesso non può essere smaltito come i normali rifiuti domestici, bensì deve essere portato al punto di raccolta o al centro di riciclaggio delle apparecchiature elettriche ed elettroniche più vicino. Lo smaltimento deve essere eseguito in conformità alle normative locali vigenti per la salvaguardia dell'ambiente e lo smaltimento dei rifiuti.

Per ulteriori informazioni sul trattamento, il recupero e il riciclaggio di questo prodotto, contattare l'unità territoriale competente per il servizio di smaltimento o il negozio in cui il prodotto è stato acquistato.



**CE** Questo prodotto è conforme alle Direttive Europee 2006/95/EC, 2004/108/EC e 2011/65/EC.

HOOVER Limited, Pentrebach, Merthyr Tydfil, Mid Glamorgan, CF48 4TU, UK

### Regolamento per la garanzia

Le condizioni di garanzia relative a questo apparecchio sono definite dal rappresentate Hoover nel Paese di vendita. Per conoscere in dettaglio le condizioni, rivolgersi al distributore Hoover presso il quale l'apparecchio è stato acquistato. Per ogni contestazione ai sensi dei termini della garanzia, è necessario mostrare la fattura o un documento di acquisto equipollente.

Queste condizioni potrebbero venire modificate senza obbligo di preavviso.

## Beschrijving van onderdelen

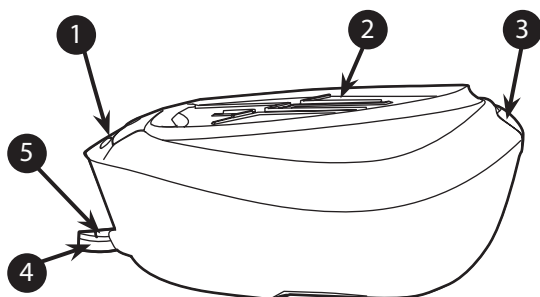

1	Besturingspaneel
2	Matje voor strijkijzer
3	Afdekking vulopening waterreservoir
4	Toevoerslang
5	Hoofdkabel

**Fig. 1:** Beschrijving basis en reservoir

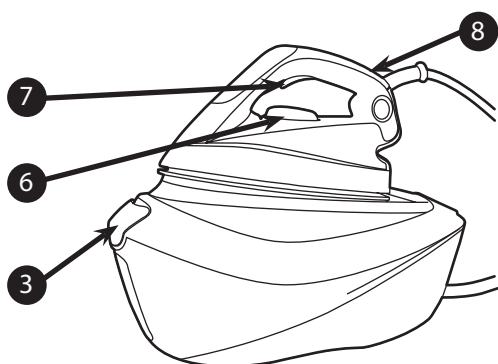

6	Temperatuurschijf
7	Stoomknop
8	Indicator temperatuurschijf

**Fig. 2:** Beschrijving strijkijzer

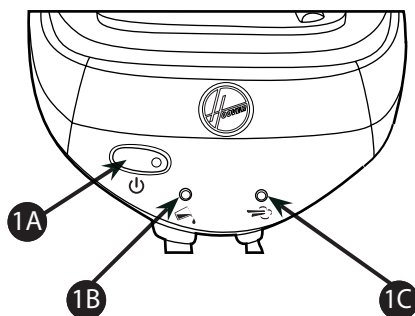

1A	Aan/uit schakelaar
1B	"Waterreservoir leeg" lampje
1C	"Stoom klaar" lampje

**Fig. 3:** Besturingspaneel strijkijzer

## Inleiding

Beste klant,

Allereerst willen wij u feliciteren met uw aankoop van dit strijksysteem van Hoover en willen wij u bedanken voor het vertrouwen dat u heeft gesteld in het merk Hoover.

Dit apparaat is met grote zorg geproduceerd met in achtname van al onze kwaliteitscriteria en is enkele malen getest. Wij hopen dat het aan uw verwachtingen voldoet. Wij zijn ervan overtuigd dat u veel sneller en beter zult strijken.

Lees deze handleiding zorgvuldig door voordat u uw nieuwe Hoover-apparaat gaat gebruiken. Als u meer informatie wilt of u heeft een probleem dat niet in deze handleiding vermeld wordt, neem dan alstublieft contact op met de after-sales afdeling of de winkel waar u hem gekocht heeft.

## Belangrijke veiligheidsinstructies

Lees deze handleiding zorgvuldig door voordat u het apparaat voor de eerste keer gebruikt en bewaar hem.

Dit toestel kan gebruikt worden door kinderen vanaf 8 jaar en ouder en personen met verminderde lichamelijke, zintuiglijke of mentale capaciteiten of een gebrek aan ervaring of kennis indien ze toezicht of onderricht gehad hebben betreffende het veilig gebruik van het toestel en het begrip van de gevaren in kwestie. Kinderen mogen niet met het toestel spelen. Reinigings- en gebruiksonderhoud mag niet uitgevoerd worden door kinderen zonder toezicht.



## Belangrijke veiligheidsinstructies

- Dit product is alleen ontworpen voor huishoudelijk gebruik. In het geval van commercieel gebruik, oneigenlijk gebruik of het niet nakomen van de instructies, is de producent niet verantwoordelijk en is de garantie vervallen.
- Controleer alvorens het apparaat aan te sluiten of de netspanning hetzelfde is als de spanning die wordt aangegeven op het apparaat en dat het stopcontact geaard is.
- Zorg ervoor dat voor ieder gebruik het snoer of andere belangrijke onderdelen niet beschadigd zijn.
- Hou het ijzer en het snoer buiten bereik van kinderen jonger dan 8 jaar wanneer het voorzien is van stroom of aan het afkoelen is.
- Nooit stoom op mensen of dieren richten. Nooit de stoomstoot op andere elektrische en/of elektronische apparaten richten.
- Het ijzer mag niet gebruikt worden nadat het gevallen is, indien er zichtbare tekenen van schade zijn of als er een lek is.
- Indien het toestel afbraak vertoont, storing of lekken. Zorg er aub voor dat het gecontroleerd wordt door een gemachtigd Dienstcentrum om elk gevaar te vermijden.
- Zorg er altijd voor dat het apparaat uitgeschakeld is, uit het stopcontact gehaald is en afgekoeld is alvorens onderhoudswerkzaamheden uit te voeren.
- Het ijzer mag niet onbewaakt achtergelaten worden terwijl het van stroom voorzien is en voor het afgekoeld is.
- Haal de stekker niet uit het stopcontact door aan het snoer of het apparaat te trekken.

## Belangrijke veiligheidsinstructies

- Dompel het strijkijzer, de standaard, het snoer en de stekkers niet onder water. Houd ze nooit onder de kraan.
- De strijkvoet van het strijkijzer kan zeer heet worden en brandwonden veroorzaken als het aangeraakt wordt. Met de bodemplaat nooit elektrische snoeren aanraken.
- Als het snoer beschadigd is, dient het vervangen te worden door de producent, onderhoudsmonteur of vergelijkbare bevoegde personen om alle risico's te vermijden.
- Bij het plaatsen van het ijzer op zijn houder, zorg ervoor dat het oppervlak waarop de houder geplaatst wordt stabiel is.
- De stekker moet verwijderd worden uit de wandcontactdoos vooraleer het waterreservoir gevuld wordt met water.
- De oppervlaktes met  worden normaal warm tijdens gebruik.
- Om een exemplaar van de instructiehandleiding te verkrijgen, contacteer de dienst naverkoop met dit garantiebewijs.
- Het strijkijzer dient op een vlakke en stabiele ondergrond geplaatst en gebruikt worden.



## Hoofdstuk 1 - Besturingspaneel



### Aan/uit schakelaar (1A)

Er zal een lampje gaan branden op de schakelaar om aan te geven dat het apparaat aan staat

Als het apparaat aan staat en het lampje "Stoom klaar" (1c) niet brandt, betekent dit dat het stoom klaar is. U kunt op de stoomknop drukken en er zal stoom uit de strijkvoet komen. Let op, tijdens het gebruik zal het lampje van tijd tot tijd aan gaan, maar u kunt zonder problemen doorgaan met het strijken met stoom.

"Waterreservoir leeg" lampje (1b) staat aan: Er zit geen water meer in het reservoir. Vul het reservoir volgens de instructies in hoofdstuk 2.2

## Hoofdstuk 2: Vorbereiden voor gebruik

Door de krachtige stoomuitgifte raadt Hoover aan een actieve strijklank te gebruiken met blaas- en zuigfunctie zodat overtollige stoom weg kan.

Plaats het strijksysteem op een stabiele en vlakke ondergrond, bijvoorbeeld op het harde gedeelte van een strijklank of op een hittebestendig oppervlak.

### Hoofdstuk 2.1: Welk soort water kan er gebruikt worden?

Het Hoover strijksysteem is zo ontworpen dat het alleen met kraanwater gebruikt kan worden.

Er is geen gedistilleerd of puur gedistilleerd water nodig.

Echter als het water erg hard is, kunt u 50% gedistilleerd water mengen met 50% kraanwater.

Gebruik geen ander soort water of voeg niets toe aan het verwijderbare waterreservoir omdat uw apparaat beschadigd kan raken.

### Hoofdstuk 2.2: Het waterreservoir vullen

Zet het apparaat uit en haal de stekker uit het stopcontact.

Open de afdekking van de vulopening van het waterreservoir (3) voor toegang tot het waterreservoir.

Vul deze met behulp van een fles met kraanwater.

Kom niet boven de max. markering.

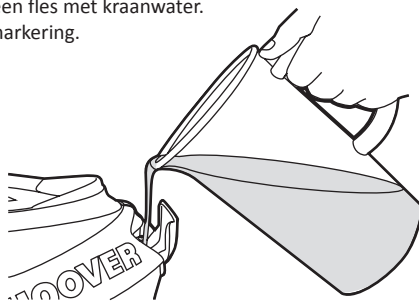

**Fig. 4:** Vullen van het waterreservoir

**Waarschuwing:** Doe geen azijn, heet water, parfum of andere chemische stoffen of iets anders in het waterreservoir. Dit kan de stoomgenerator beschadigen en de levensduur ervan verkorten.





## Hoofdstuk 2.3 - Het apparaat aanzetten

Sluit het apparaat met de hoofdkabel aan op een geaard stopcontact en schakel hem in. Druk op de aan/uit-schakelaar. Het lampje van de aan/uit-schakelaar (**1a**) zal gaan branden, dit betekent dat het apparaat aan staat en dat het warmwaterreservoir opgewarmd wordt.

Na ongeveer 2 minuten zal het "stoom klaar" lampje uitgaan en zult u het stoom kunnen gebruiken.

### N.B.

De eerste keer dat het apparaat gebruikt wordt, kan er wat rook, stof en een aparte geur uit komen.

Dit is normaal en zal snel verdwijnen.

Dit is te wijten aan een behandeling toegepast op de ijzerzool die de stoomprestatie verbetert.

Voor gebruik, gelieve het ijzer te gebruiken zoals beschreven in Hoofdstuk 3.4 Verticaal Strijken met Stoom.

## Hoofdstuk 3: Uw stoomgenerator gebruiken

### Hoofdstuk 3.1: De temperatuur van de strijkvoet reguleren

Kies de temperatuur van de strijkvoet door het wielje (**6**) op het strijkijzer te draaien tot de gewenste positie.

Wacht even tot de temperatuurindicator (**8**) uit is.

Dit geeft aan dat de strijkvoet de vereiste temperatuur heeft bereikt.

Tijdens het strijken zal de temperatuurindicator aan en uit gaan als de temperatuur zich aanpast zonder het strijken te onderbreken.

### Help

*Kijk voor de juiste temperatuur voor een kledingstuk op het etiket van dat kledingstuk. Tijdens het strijken zal het temperatuurlampje van tijd tot tijd gaan branden. Dit geeft aan dat het strijkijzer opwarmt tot de ingestelde temperatuur.*

*Als een kledingstuk van verschillende vezels gemaakt is, altijd de temperatuur van de strijkvoet kiezen die past bij de kwetsbaarste.*

*Als u een lagere temperatuur kiest tijdens het strijken, zult u moeten wachten tot het strijkijzer afgekoeld is tot de ingestelde temperatuur voordat u kunt doorgaan met strijken.*

*Als de temperatuur te laag is, kunnen er enkele druppels water uit de strijkvoet vallen. Verhoog de temperatuur tot boven de 2 puntjes (••) om dit te voorkomen.*

### Hoofdstuk 3.2 - Strijken

#### Droog strijken

Kies de temperatuur van de strijkvoet volgens de aanwijzingen in hoofdstuk 3.1. Begin te strijken zonder de stoomknop (**7**) in te drukken, als de strijkvoet de juiste temperatuur bereikt.

#### Strijken met stoom

Kies de temperatuur van de strijkvoet volgens de aanwijzingen in hoofdstuk 3.1. De stoom zal na 8 minuten klaar zijn voor gebruik en het bestemde lampje (**1c**) zal uitgaan. Vanaf dat moment kunt u beginnen met strijken en de stoomknop (**7**) indrukken voor stoom. De stoomstroom stopt als u de knop loslaat.

### N.B.

Tijdens het gebruik kan de stoomgenerator geluid maken. Dit is heel normaal. Dit geeft aan dat de pomp water in het warmwaterreservoir pompt. Het is beter om de stoomknop op zo'n moment niet te gebruiken om drukverlies te voorkomen.

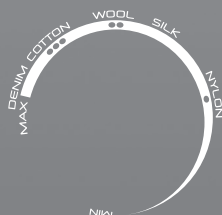

## Hoofdstuk 3.3 - Hoe de correcte temperatuur voor de IJzerzool

Om de beste resultaten te verkrijgen is het belangrijk de correcte temperatuur van de ijzerzool in te stellen.

Stof	T°C strijkvoet
Gekreukelde stoffen	•••/Max
Moeilijke plek	••/•••
Jeans	Max
Katoen	•••
Linnen	Max
Gesteven kleding	•••
Fluweel/Alcantara	••
Wol	••
Zijde	••
Kasjmier	••
Kunstzijde	••
Polyester	•
Nylon	•
Acryl	•
Lycra	•
Polyamide	•

### Help

*Bij het strijken van kleding waarop glanzende plekken kunnen verschijnen, raden wij aan dat u de temperatuur van de bodemplaat lager zet of dat u het kledingstuk aan de binnenkant strijkt.*

*Begin met de stoffen die op een lage temperatuur (•) gestreken moeten worden en eindig met de stoffen die op hogere temperaturen (•••/Max) gestreken moeten worden.*

## Hoofdstuk 3.4 - Verticaal strijken met stoom

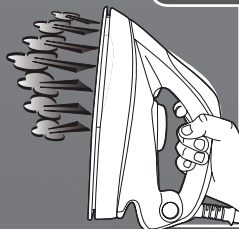

Stel de temperatuur van de ijzerzool (6) in op de maximale temperatuur.

Hang gordijnen en kleding op (jacks, pakken, jassen). Houd het strijkijzer in een verticale positie op korte afstand van de stof om brandgaten te voorkomen. Druk de stoomschakelaar (7) in en beweeg het strijkijzer van boven naar beneden.

**Waarschuwing:** Richt de stoomstoot niet op mensen of dieren.

## Hoofdstuk 3.5 - Het waterreservoir bijvullen tijdens gebruik

U kunt het waterreservoir op elk moment tijdens het gebruik bijvullen.

Als het waterreservoir leeg is, gaat het lege waterreservoir lAmpje (1b) branden. Er komt geen stoom meer uit de strijkvoet.

Open de afdekking van de vulopening van het waterreservoir (3) en vul het waterreservoir bij met behulp van een fles water, zonder het maximale niveau te passeren.

Zie hoofdstuk 2.2 voor verdere gedetailleerde instructies.



## Hoofdstuk 4: Onderhoud en reinigen

Alle onderhouds- en reinigingswerkzaamheden dienen te worden uitgevoerd als de stekker uit het stopcontact is en het apparaat minstens 2 uur lang is afgekoeld om het risico op brandwonden te voorkomen.

### Hoofdstuk 4.1 - Het apparaat reinigen

Gebruik geen schoonmaak- of ontkalkingsmiddel voor het reinigen van de strijkvoet. Reinig hem regelmatig met een vochtige, zachte doek. Leeg het waterreservoir na elk gebruik voordat u het apparaat opbergt. Gebruik voor het reinigen van de plastic onderdelen van de standaard zachte doeken.

### Probleem oplossen

Dit zijn frequente problemen die je kan tegenkomen bij het gebruik van je toestel. Indien je om het even welk probleem niet kan oplossen, contacteer je lokale Hoover Dienstkantoor.

Probleem	Oorzaak	Oplossing
Het apparaat wordt niet warm	Er is een probleem met de aansluiting. Het apparaat staat niet aan. De temperatuur van de strijkvoet is te laag.	Controleer het snoer, de stekker en het stopcontact Druk op de aan/uit-schakelaar Stel een hogere temperatuur in voor de strijkvoet
Het apparaat produceert geen stoom	Het apparaat staat niet aan Het warmwaterreservoir is nog niet opgewarmd De boiler kan leeg zijn U druk de stoomknop niet in De temperatuur voor de strijkvoet staat op maximaal	Druk op de aan/uit-schakelaar Wacht enkele ogenblikken tot het stoom klaar-lampje uit is. Vul het waterreservoir bij. Druk de stoomknop in Het werkt maar de stoom is niet zichtbaar als heel heet en droog.
De strijkvoeten worden vuil of bruin	Er zitten chemische of andere toevoegingen in het water dat voor het strijken gebruikt wordt Het linnen is nog steeds vuil	Doe nooit chemische of andere toevoegingen in het water Neem contact op met uw aftersalespunt als het linnen nog steeds vuil is Maak de strijkvoet schoon met een niet-metalen spons
Er verschijnen waterstrepen op de stof	De bekleding van uw strijkplank is nat	Verwissel de bekleding of gebruik een mazen strijkplank
Er zit wat kalkaanslag op de strijkvoet	Het warmwaterreservoir is al een tijdje niet schoongemaakt	Volg de instructies in het desbetreffende hoofdstuk
De LED van lege waterreservoir brandt	Er zit geen water meer in het reservoir.	Vul het waterreservoir bij met water





## Belangrijke informatie

### **Originele reserveonderdelen en toebehoren van Hoover**

Gebruik uitsluitend originele reserveonderdelen van Hoover. Deze zijn verkrijgbaar bij uw Hoover Dealer. Als u reserve-onderdelen bestelt, vermeld dan altijd het modelnummer.

### **Hoover Service**

Mocht u gebruik willen maken van de service, neem dan contact op met uw Hoover dealer. Zie alle contactgegevens hieronder.

### **Veiligheid**

Hoover vindt dat onafhankelijke keuring de beste manier is om veiligheid in ontwerp en productie aan te tonen.

**Alle Hoover ijzersystemen zijn gefabriceerd in overeenstemming met alle veiligheidsregelingen en werden goedgekeurd door de meest gekwalificeerde onafhankelijke certificatie-instellingen inzake goedkeuring.**

### **ISO 9001**

De fabrieken van Hoover zijn op onafhankelijke wijze getest op kwaliteit. Onze producten worden vervaardigd aan de hand van een kwaliteitssysteem dat voldoet aan de vereisten van ISO 9001.

### **Het milieu**

Het symbool op dit toestel duidt aan dat dit toestel niet mag behandeld worden als huishoudelijk afval. In de plaats daarvan moet het overhandigd worden aan het geschikte verzamelpunt voor de recyclage van elektrische en elektronische uitrusting. U moet het toestel weggooien in overeenstemming met de lokale voorschriften voor afvalverwerking. Voor meer gedetailleerde informatie over behandeling, herstel en recyclage van dit toestel, gelieve je lokale stadskantoor te contacteren, je dienst voor huishoud- en afvalverwerking of de winkel waar je het toestel kocht.



**CE** Dit product voldoet aan de Europese Richtlijnen 2006/95/EC, 2004/108/EC en 2011/65/EC.

HOOVER Limited, Pentrebach, Merthyr Tydfil, Mid Glamorgan, CF48 4TU, UK

### **Uw garantie**

De garantievoorzwaarden voor dit toestel worden bepaald door onze vertegenwoordiger in het land waar het toestel wordt verkocht. Bijzonderheden omtrent deze voorwaarden zijn verkrijgbaar bij de dealer waar u het toestel hebt gekocht. Wanneer u aanspraak wilt maken op deze garantie, dan moet u het verkoop- of ontvangstbewijs voorleggen.

Wijzigingen zijn zonder voorafgaande kennisgeving mogelijk.



## Descrição

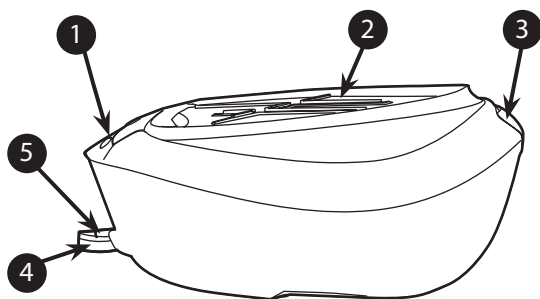

1	Painel de controlo
2	Base de Repouso do Ferro
3	Tampa de Enchimento do Depósito de Água
4	Tubo de Alimentação
5	Cabo de Electricidade

**Fig. 1:** Descrição da Base e do Depósito

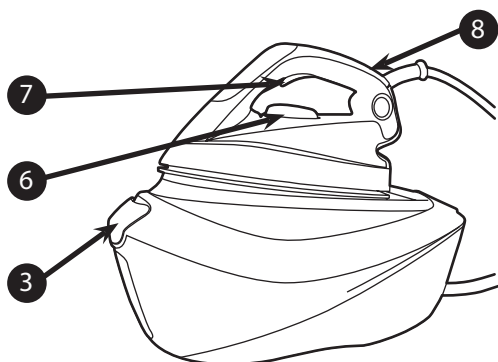

6	Marcador de Temperatura
7	Botão de vapor
8	Indicador de temperatura

**Fig. 2:** Descrição do Ferro Doméstico

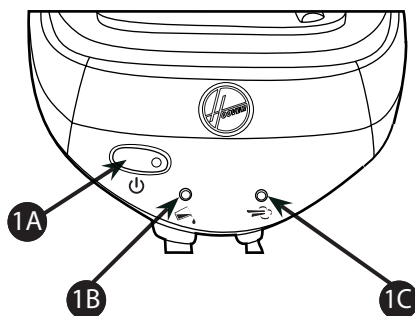

1A	Interruptor de energia
1B	Luz "Depósito de água vazio"
1C	Luz "Vapor pronto"

**Fig. 3:** Painel de Controlo do Ferro Doméstico



## Introdução

Estimado cliente,

Antes de mais, gostaríamos de dar-lhe os parabéns por ter adquirido este sistema de engomar Hoover e agradecer-lhe pela confiança que tem na marca Hoover.

Este electrodoméstico foi fabricado com muito cuidado, respeitando todos os nossos critérios de qualidades e foi testado várias vezes. Esperamos que a sua utilização corresponda às suas expectativas. Estamos convencidos que irá tornar o acto de engomar muito mais rápido e fácil.

Antes de utilizar o seu novo aparelho Hoover, leia atentamente este manual de instruções. Se precisar de mais informações ou se tiver alguma questão que não seja abordada neste manual, contacte o serviço pós-venda ou o seu representante local.

## Importantes Instruções de Segurança

Leia atentamente este manual de utilização antes de utilizar pela primeira vez e conserve-o para referência futura.

Este aparelho pode ser utilizado por crianças com idade igual ou superior a 8 anos e por pessoas com capacidades mentais, sensoriais e físicas reduzidas ou sem experiência e conhecimento caso lhes sejam fornecidas instruções e supervisão relativas à utilização do aparelho de modo seguro e caso compreendam os perigos envolvidos. As crianças não devem brincar com o aparelho. A limpeza e a manutenção não devem ser efectuada por crianças sem supervisão.

## Importantes Instruções de Segurança

- Este produto foi concebido apenas para utilização doméstica. Em caso de aplicação comercial, utilização inadequada ou incumprimento das instruções, o fabricante não poderá ser responsabilizado e a garantia será anulada.
- Antes de ligar o seu aparelho, verifique se a tensão da corrente é igual à tensão indicada no seu aparelho e se a tomada possui ligação à terra.
- Antes de cada utilização, certifique-se que o cabo de electricidade e outros componentes essenciais não estão danificados.
- Mantenha o ferro e o seu cabo fora do alcance das crianças com menos de 8 anos quando estiver com corrente ou a arrefecer.
- Nunca direcione o vapor para pessoas ou animais. Nunca direcione o jacto de vapor para outros aparelhos eléctricos e/ou electrónicos.
- O ferro não deve ser utilizado se tiver caído, se existirem sinais visíveis de danos ou se apresentar fugas.
- Se o aparelho apresentar indícios de quebra, avaria ou fugas. Certifique-se de que é verificado por um Centro de Assistência para evitar qualquer perigo.
- Certifique-se sempre que o aparelho está desligado, tanto no interruptor como na tomada, e que arrefeceu antes de efectuar qualquer acção de manutenção.

## Importantes Instruções de Segurança

- Nunca deixe o aparelho sem supervisão quando está ligado à electricidade e antes de arrefecer.
- Não desligue o aparelho puxando pelo cabo ou pelo aparelho.
- Nunca mergulhe o ferro, a bancada, o cabo ou as fichas em água. Nunca os coloque por baixo da torneira de água.
- A placa de aquecimento do ferro pode ficar extremamente quente e poderá provocar queimaduras em contacto com a pele. Nunca toque em cabos de electricidade com a placa de aquecimento.
- Se o cabo de electricidade estiver danificado, deve ser substituído pelo fabricante, representante ou outra pessoa igualmente habilitada para evitar riscos.
- Ao colocar o ferro na respectiva bancada, certifique-se de que a superfície na qual a bancada está colocada é estável.
- A ficha deve ser retirada da tomada antes de encher o reservatório de água com água.
- As superfícies assinaladas  com podem ficar quentes durante a utilização.
- Para obter uma cópia digital do manual de instruções, contacte o serviço pós-venda indicado no cartão de garantia.
- O ferro de engomar deve ser utilizado e colocado sobre uma superfície estável.



## Capítulo 1 - Painele de controlo



### Interruptor de energia (1A)

Vai acender-se uma luz no interruptor para indicar que o aparelho está ligado.

Quando o aparelho está ligado e a luz “Vapor pronto” (1c) desligada, significa que o vapor está pronto. Pode premir o botão de vapor e a placa de aquecimento vai libertar vapor. Tenha atenção que, durante a utilização, a luz de vapor vai acender-se, mas pode continuar a engomar a vapor.

Luz “Depósito de água vazio” (1b) acesa: não há água no depósito.  
Reabasteça o depósito seguindo as instruções dadas no capítulo 2.2

## Capítulo 2: Preparação para a utilização

Devido à potente produção de vapor, a Hoover recomenda a utilização de uma tábua de engomar activa com a função de ventilação e aspiração que permita a saída do excesso de vapor.

Coloque o sistema de engomar numa superfície estável e plana, por exemplo, na parte rígida da tábua de engomar ou numa superfície resistente ao calor.

### Capítulo 2.1: Que tipo de água pode ser utilizada?

O sistema de engomar Hoover foi concebido para ser utilizado apenas com água da torneira.

Não é necessário utilizar água destilada ou purificada.

No entanto, se viver num zona com água rígida, pode misturar 50% de água destilada com 50% de água da torneira.

Não utilize qualquer outro tipo de água nem adicione quaisquer conteúdos ao depósito da água, pois pode danificar o seu aparelho.

### Capítulo 2.2: Encher o depósito de água

Desligue o aparelho e retire a ficha da tomada.

Abra a tampa do depósito de água (3) para ganhar acesso ao depósito de água.

Encha-o com água da torneira com a ajuda de uma garrafa.

Não ultrapasse a marca de nível máximo.



**Fig. 4:** Enchimento do Depósito de Água

**Atenção:** Não adicione vinagre, água quente, perfume ou qualquer outro tipo de químico ou produto no depósito de água. Poderá danificar o gerador de vapor e diminuir a vida útil do aparelho.





## Capítulo 2.3 - Ligar o aparelho

Ligue o cabo de electricidade do aparelho a uma tomada com ligação à terra e ligue o interruptor. Prima o interruptor de energia. A luz **(1a)** vai acender-se, indicando que o aparelho está a funcionar e que a caldeira está a aquecer. Aproximadamente 2 minutos depois, a luz “vapor pronto” apaga-se e pode começar a utilizar a função de vapor.

### Atenção

Na primeira utilização do aparelho pode deparar-se com fumos, pó e um odor. É normal e desaparecerá rapidamente.

Isso deve-se ao tratamento aplicado à placa de aquecimento que melhora o desempenho do vapor.

Antes de utilizar, utilize o ferro conforme descrito no Capítulo 3.4 Engomar a vapor na vertical.

## Capítulo 3: Utilizar o seu gerador de vapor

### Capítulo 3.1: Regular a temperatura da placa de aquecimento

Selecione a temperatura da placa de aquecimento rodando o botão **(6)** no ferro para a posição pretendida.

Aguarde alguns momentos até o indicador de temperatura **(8)** apagar. Isto indica que a placa de aquecimento atingiu a temperatura pretendida.

Durante a utilização, o indicador de temperatura poderá acender e apagar pois a temperatura é regulada sem interromper o acto de engomar.

### Ajuda

*Verifique a etiqueta das peças a engomar para seleccionar a melhor temperatura para cada tecido. Tenha em atenção que, durante a utilização, a luz apaga-se esporadicamente. Significa que o ferro está a aquecer até à temperatura definida. Se a sua peça de vestuário é feita de várias fibras, selecione sempre a temperatura da placa de aquecimento que se adequa ao tecido mais delicado.*

*Se seleccionar uma temperatura mais baixa durante a utilização, aguarde até que o ferro arrefeça para a temperatura definida antes de continuar a engomar.*

*Se a temperatura for demasiado baixa, a placa de aquecimento poderá libertar algumas gotas de água. Aumente a temperatura acima dos 2 pontos (••) para evitar isto.*

### Capítulo 3.2 - Engomar

#### Engomar a seco

Selecione a temperatura da placa de aquecimento seguindo as indicações do capítulo 3.1. Comece a engomar sem premir o botão de vapor (7) quando a placa de aquecimento atinge a temperatura apropriada.

#### Engomar a vapor

Selecione a temperatura da placa de aquecimento seguindo as indicações do capítulo 3.1. O vapor estará pronto para ser utilizado após 8 minutos e a luz dedicada **(1C)** apaga. A partir daí, pode começar a engomar e premir o botão de vapor **(7)** para utilizar vapor. O fluxo de vapor pára sempre que deixa de premir o botão.

### Atenção

Durante o funcionamento, poderá ouvir ruído proveniente do gerador de vapor. Isto é normal. Significa que a bomba está a injectar água para a caldeira. Idealmente, evite utilizar o botão de vapor neste preciso momento para evitar uma queda de pressão.

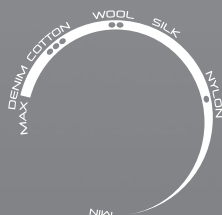

### Capítulo 3.3 - Como escolher a temperatura correcta da placa de

Para obter os melhores resultados, é importante definir a temperatura correcta da placa de aquecimento.

Têxteis	T°C placa de aquecimento
Têxteis enrugados	•••/Máx.
Zonas complicadas	••/•••
Calças de Ganga	Máx.
Algodão	•••
Linho	Máx.
Vestuário com goma	•••
Veludo / alcantara	••
Lã	••
Seda	••
Caxemira	••
Seda Artificial	••
Poliéster	•
Nylon	•
Acrílico	•
Licra	•
Poliamida	•

#### Ajuda

*Quando engomar peças de vestuário com relevos brilhante, recomendamos que diminua a temperatura da placa de aquecimento ou que engome o tecido do avesso. Comece por engomar os tecidos que requerem uma temperatura mais baixa (•) e termine com aqueles que têm de ser engomados a uma temperatura mais elevada (•••/Máx).*

### Capítulo 3.4 - Engomar a vapor na vertical

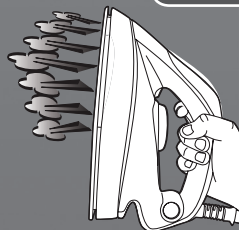

Ajuste a temperatura da placa de aquecimento **(6)** para a temperatura máxima.

Pendure as cortinas e as peças de vestuário (coletes, fatos, casacos). Segure o ferro na posição vertical a pouca distância do tecido para não o queimar. Prima o botão de vapor **(7)** para engomar a vapor, movendo o ferro de cima para baixo.

**Atenção:** Não direcione o jacto de vapor para pessoas ou animais.

### Capítulo 3.5 - Reabastecer o depósito de água durante o funcionamento

Pode encher o depósito de água em qualquer altura enquanto utiliza o ferro. Quando o depósito de água está vazio, a luz "Depósito de água Vazio" **(1b)** acende. A placa de aquecimento deixa de libertar vapor. Abra a tampa do depósito de água **(3)** e encha o depósito de água com a ajuda de uma garrafa de água, sem exceder a marca de nível máximo. Consulte o capítulo específico 2.2 para saber mais.

## Capítulo 4: Manutenção e limpeza

Para evitar o risco de queimaduras, todas as operações de manutenção e limpeza devem ser efectuadas depois de o aparelho, desligado da corrente, ter arrefecido durante, no mínimo, 2 horas.

### Capítulo 4.1 - Limpar o aparelho

Não utilize detergentes ou produtos descalcificantes para limpar a placa de aquecimento. Limpe regularmente com uma esponja húmida e não metálica. Antes de arrumar o ferro, esvazie o depósito de água após cada utilização. Para limpar as peças de plástico da bancada, utilize tecidos suaves.

### Resolução de Problemas

Estes são problemas comuns com os quais se pode deparar quando utilizar o aparelho. Se não conseguir resolver qualquer problema, queira contactar o seu serviço de assistência Hoover local.

Problema	Causa	Solução
O aparelho não aquece	Existe um problema na ligação. O aparelho não está ligado. A temperatura da placa de aquecimento é demasiado baixa.	Inspeccione o cabo de electricidade, a ficha e a tomada. Prima o interruptor de energia Aumente a temperatura da placa de aquecimento.
O aparelho não produz vapor	O aparelho não está ligado A caldeira ainda não aqueceu A caldeira poderá estar vazia Não está a premir o botão de vapor A temperatura da placa de aquecimento está no máximo	Prima o interruptor de energia Aguarde alguns momentos até que a luz “vapor pronto” se apague Reabasteça o depósito de água Prima o botão do vapor Está a funcionar mas o vapor não é visível pois está muito quente e seco.
A placa de aquecimento fica suja ou castanha	A água utilizada para engomar não deve conter quaisquer químicos ou aditivos O linho continua sujo	Nunca aplique químicos ou aditivos à água. Contacte o seu serviço pós-venda se o o linho continuar sujo Limpe a placa de aquecimento com uma esponja não metálica
Aparecem faixas de água no tecido	A cobertura da sua tábua de engomar está saturada com água	Troque a cobertura ou utilize uma placa de engomar de rede
A placa de aquecimento tem alguma acumulação de calcário	A sua caldeira não é lavada há bastante tempo	Siga as instruções dadas no capítulo relevante
A luz “depósito de água vazio” está acesa	Não há água no depósito	Reabasteça o depósito de água

## Informações Importantes

### Peças sobressalentes e consumíveis Hoover

Substitua sempre as peças por peças sobressalentes Hoover genuínas. Pode obtê-las junto do seu representante local ou directamente da Hoover. Quando encomendar peças sobressalentes, verifique sempre o número do seu modelo.

### Assistência Hoover

Se necessitar de assistência a qualquer altura, queira contactar o seu serviço de assistência Hoover local. Consulte em baixo todas as informações de contacto.

### Segurança

A Hoover acredita que a certificação independente é a melhor forma de comprovar a segurança em termos de concepção e fabrico.

**Todos os sistemas de engomar da Hoover foram fabricados de acordo com todas as regras de segurança e aprovados pelas entidades de certificação de aprovação independentes mais qualificadas.**

### ISO 9001

A qualidade das instalações industriais da Hoover foi avaliada de forma independente. Os nossos produtos são fabricados de acordo com um sistema de qualidade que satisfaz os requisitos da norma ISO 9001.

### Ambiente

O símbolo no aparelho indica que este não pode ser tratado como resíduo doméstico. Pelo contrário, deve ser encaminhado para o ponto de recolha aplicável para reciclagem de equipamento eléctrico e electrónico. A eliminação deve ser realizada em conformidade com as leis ambientais locais relativas à eliminação de resíduos. Para obter informações mais detalhadas sobre o tratamento, recuperação e reciclagem deste produto, contacte as autoridades locais, o serviço de eliminação de resíduos domésticos ou a loja onde adquiriu o produto.



**CE** Este produto encontra-se em conformidade com as Directivas Europeias 2006/95/CE, 2004/108/CE e 2011/65/CE.

HOOVER Limited, Pentrebach, Merthyr Tydfil, Mid Glamorgan, CF48 4TU, UK

### Garantia

As condições de garantia para este aparelho são as definidas pelo nosso representante no país onde foi vendido. Pode obter detalhes sobre estas condições junto do agente a quem adquiriu o aparelho. A factura de venda ou o recibo deverão ser entregues quando apresentar uma reclamação ao abrigo dos termos da garantia.

Sujeito a alteração sem aviso prévio.



## Descripción

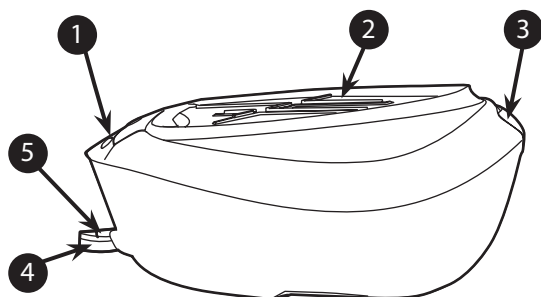

1	Panel de control
2	Placa de apoyo
3	Tapa de Llenado del Depósito de agua
4	Manguera de suministro
5	Alimentación

**Fig. 1:** Descripción de la base y del depósito de agua

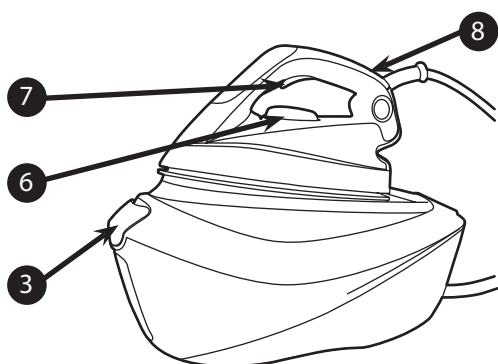

6	Selección de la temperatura
7	Botón del vapor
8	Indicador de selección de la temperatura

**Fig. 2:** Descripción de la plancha doméstica

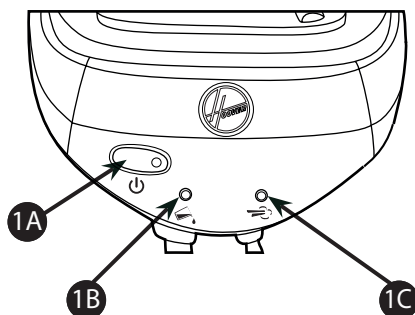

1A	Interruptor de encendido/apagado (on/off)
1B	Luz de "Depósito de agua vacío"
1C	Luz de "Vapor listo"

**Fig. 3:** Panel de control de la plancha doméstica

## Introducción

Estimado Cliente:

En primer lugar, nos gustaría felicitarle por haber adquirido este sistema de planchado Hoover, y agradecerle la confianza depositada en la marca.

Este aparato ha sido fabricado con mucha dedicación, siguiendo nuestros criterios de calidad, y ha sido probado varias veces. Esperamos que cumpla con sus expectativas. Estamos convencidos de que sus tareas de planchado serán más rápidas y mejores.

Antes de utilizar la plancha Hoover, tomese algunos segundos para leer atentamente este manual de usuario. En caso de necesitar más información o de hallar temas no tratados en este manual, contacte el Servicio Postventa o con su vendedor habitual.

## Instrucciones importantes sobre seguridad

Le rogamos leer atentamente este manual de usuario antes de utilizar por primera vez el aparato y guardarlo para futuras consultas.

Este aparato puede ser usado por niños de 8 años en adelante y personas con capacidades físicas, sensoriales o mentales reducidas o falta de experiencia y conocimiento bajo supervisión y con una explicación de las instrucciones con respecto al uso del aparato de manera segura y que comprendan los riesgos implicados. Los niños no deben jugar con el aparato. Los niños no deben limpiar ni dar mantenimiento sin supervisión.

## Instrucciones importantes sobre seguridad

- Este aparato ha sido diseñado sólo para uso doméstico. En caso de uso comercial, mal uso o incumplimiento de las instrucciones, el fabricante declina toda responsabilidad, anulándose la garantía.
- Antes de conectar el aparato, comprobar si el voltaje de la conexión eléctrica es el mismo que el indicado en éste y que la potencia de salida está conectada a tierra.
- Antes de cada uso, asegurarse que el cable eléctrico o cualquier otra parte importante no está dañada.
- Mantenga la plancha y el cable fuera del alcance de los niños menores de 8 años de edad cuando está encendida o se está enfriando.
- No apunte nunca el vapor hacia personas o animales. No apunte nunca el chorro de vapor hacia ningún otro aparato eléctrico y/o electrónico.
- La plancha no debe usarse si se ha caído, hay señales visibles de daño o si presenta alguna fuga.
- Si el aparato muestra evidencia de avería, mal funcionamiento, goteos, etc. asegúrese de que un Servicio Técnico autorizado la controle para evitar cualquier peligro.
- Asegúrese siempre de que el aparato está apagado, desenchufado y frío antes de llevar a cabo cualquier tipo de mantenimiento.

## Instrucciones importantes sobre seguridad

- No debe desatender la plancha mientras está conectada a la corriente eléctrica ni antes de haberse enfriado.
- No desenchufe el aparato tirando del cable o de la plancha.
- No sumerja nunca la plancha, el soporte, el cable o los enchufes en el agua. No apoyarlos nunca debajo del grifo del agua.
- La suela de la plancha puede calentarse demasiado y al ser tocada puede ocasionar quemaduras. No toque nunca los cables eléctricos con la suela.
- Para evitar peligros, si el cable de alimentación está dañado, pida al fabricante, al servicio técnico o a personas igualmente calificadas que lo sustituya.
- Al colocar la plancha en su soporte, asegúrese de que la superficie en la que se encuentra el soporte sea estable.
- El aparato debe estar desenchufado antes de llenar el depósito de agua.
- Las superficies  pueden calentarse durante el uso.
- Para obtener una copia electrónica del manual de instrucciones contacte con el servicio postventa que se encuentra en la tarjeta de garantía.
- La plancha debe utilizarse y apoyarse sobre una superficie estable.



## Capítulo 1 - Panel de control



### Interruptor de encendido/apagado (on/off) (1A)

Se encenderá una luz en el interruptor para indicar que el aparato está funcionando.

Cuando el electrodoméstico está encendido y la luz de “Vapor Listo” (1c) está apagada, significa que el vapor está listo. Pulse el botón del vapor para hacer que este último salga de la suela. Recuerde que al utilizar la plancha, la luz del vapor se encenderá y que es posible seguir planchando.

La luz de “Depósito de agua Vacío” (1b) está encendida: no queda agua en el depósito.

Llene el depósito según las instrucciones del capítulo 2.2.

## Capítulo 2: Preparación para el uso

Debido a la potente salida de vapor, Hoover recomienda utilizar una tabla de planchar activa con la función de gestión de ventilación que permita hacer salir el vapor excedente.

Coloque el sistema de planchado sobre una superficie estable y plana, por ejemplo en la parte dura de la tabla de planchar o en una superficie termorresistente.

### Capítulo 2.1: ¿Qué tipo de agua se puede utilizar?

El sistema de planchado Hoover ha sido diseñado para ser utilizado sólo con agua corriente del grifo.

No es necesario el uso de agua destilada o de agua destilada pura.

Sin embargo, en caso de que usted viva en una zona con agua dura, mezcle un 50% de agua destilada con 50% de agua del grifo.

No utilice ningún otro tipo de agua ni añada ninguna sustancia en el depósito de agua ya que puede dañar el electrodoméstico.

### Capítulo 2.2: Llenado del depósito de agua

Apague el aparato y desenchúfelo.

Abra la tapa de llenado del depósito de agua (3) para acceder a dicho depósito de agua.

Llénelo con agua corriente del grifo utilizando una botella o jarra

No supere el nivel máximo indicado.



**Fig. 4:** Imagen del llenado del depósito de agua

**Advertencia:** No añada vinagre, agua caliente, perfume, ni ningún otro tipo de agentes químicos en el depósito de agua, ya que esto puede dañar el generador de vapor y abreviar su vida útil.





## Capítulo 2.3 - Encendido del aparato

Conectar la plancha utilizando el cable de alimentación a una toma de corriente puesta a tierra y encienda el aparato. Pulsar el interruptor de encendido/apagado (on/off). La luz **(1a)** se encenderá, esto significa que el aparato está funcionando y que la caldera se está calentando.

Una vez transcurridos 2 minutos, se apagará el led “vapor listo” y ahora podrá empezar a utilizar la función de vapor.

### NOTA:

La primera vez que utilice el electrodoméstico es posible que detecte un poco de humo, polvo o que perciba olor.

Esto es normal y desaparecerá rápidamente.

Ello se debe a un tratamiento aplicado a la suela que mejora el desempeño del vapor.

Antes del uso, utilice la plancha como se indica en el Capítulo 3.4 Planchado vertical al vapor.

## Capítulo 3: Uso del generador de vapor

### Capítulo 3.1: Regulación de la temperatura de la suela

Escoja la temperatura de la suela girando el disco de selección **(6)** ubicado en la plancha hasta la posición deseada.

Espere un momento hasta que el indicador de temperatura **(8)** se apague. El cual le indicará que la suela ha alcanzado la temperatura escogida.

Al planchar, el indicador de selección de la temperatura puede encenderse o apagarse, ya que la temperatura se ajusta sin interrumpir su trabajo.

#### Ayuda

*Para escoger la mejor temperatura para cada prenda, consulta las anotaciones de cuidado que aparecen en las etiquetas de las prendas que se van a planchar. Recuerde que al utilizar la plancha, la luz de la temperatura se enciende de forma intermitente. Esto, quiere decir que la plancha se está calentando hasta alcanzar la temperatura fijada.*

*Si su prenda de vestir está hecha con varios tipos de fibras, seleccione siempre la temperatura de la suela según el de la tela más delicada.*

*Si al planchar escoge una temperatura más baja, espere que la plancha se enfríe hasta llegar a la temperatura fijada antes de seguir planchando.*

*Si la temperatura es demasiado baja, es probable que algunas gotas de agua salgan de la suela. Para evitar este fenómeno, suba la temperatura por encima de 2 puntos (••).*

### Capítulo 3.2 - Planchado

#### Planchado en seco

Seleccione la temperatura de la suela y siga las indicaciones reseñadas en el capítulo 3.1. Cuando la suela alcance la temperatura adecuada, empiece a planchar sin pulsar el botón del vapor **(7)**.

#### Planchado a vapor

Seleccione la temperatura de la suela y siga las indicaciones reseñadas en el capítulo 3.1. El vapor estará listo para utilizarse después de 8 minutos y la luz correspondiente **(1C)** se apagará. Desde ese momento puede empezar a planchar y pulsar el botón del vapor **(7)** para obtener dicho vapor. El caudal de vapor se detiene al soltar dicho botón.

### NOTA:

Al utilizar la plancha, es posible oír ruido en el generador de vapor, lo cual es normal. Esto significa que una bomba está inyectando agua en la caldera. Lo ideal sería no utilizar el botón del vapor en ese mismo momento para evitar una caída de presión.

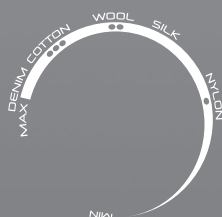



## Capítulo 3.3 - Cómo escoger la temperatura correcta de la suela

Para obtener los mejores resultados, es importante configurar la temperatura correcta de la suela.

Tejido	T°C suela
Tejidos arrugados	•••/Máx.
Zonas difíciles	••/•••
Tejanos	Máx.
Algodón	•••
Lino	Máx.
Vestidos almidonados	•••
Terciopelo / alcántara	••
Lana	••
Seda	••
Cachemira	••
Rayón	••
Poliéster	•
Nailon	•
Acrílico	•
Lycra	•
Poliamida	•

### Ayuda

*Al planchar con vapor telas en las pueden producirse manchas brillantes, se recomienda fijar la suela en una temperatura más baja o planchar la prenda de vestir al revés. Empiece con telas que necesitan ser planchadas a una temperatura más baja (•) para luego seguir con aquéllas que requieren una temperatura más elevada (•••/Máx.).*

## Capítulo 3.4 - Planchado vertical con vapor

Configure la temperatura de la suela **(6)** en la temperatura máxima.

Cuelgue cortinas y vestidos (chaquetas, trajes, abrigos). Sujete la plancha en posición vertical a una corta distancia del tejido para evitar quemarlo. Pulse el botón del vapor **(7)** para planchar al vapor moviendo el la plancha de arriba abajo.

**Advertencia:** No apuntar el chorro de vapor hacia personas o animales.

## Capítulo 3.5 - Llenado del tanque de agua durante el uso

Es posible llenar el tanque en cualquier momento.

Cuando el depósito del agua esté vacío, la luz de "Depósito de agua vacío" **(1b)** se encenderá.

Deja de salir vapor de la suela.

Abra la tapa de llenado del depósito de agua **(3)** y vuelva a llenar el depósito utilizando una botella de agua sin superar el nivel máximo indicado.

Para más instrucciones remitirse al capítulo específico 2.2.

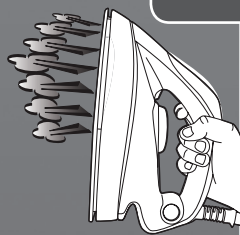

## Capítulo 4: Mantenimiento y limpieza

Para evitar posibles quemaduras, todas las operaciones de mantenimiento y limpieza han de ser llevadas a cabo sólo tras desenchufar el aparato y esperar como mínimo dos horas para que se enfríe.

### Capítulo 4.1 - Limpieza del aparato

No utilizar detergente o productos descalcificadores para limpiar la placa de la suela. Limpie la plancha con regularidad utilizando una almohadilla húmeda no metálica. Tras utilizar el aparato y antes de guardarlo, vacíe el tanque del agua. Para limpiar las partes plásticas del soporte, utilice paños suaves.

### Localización de fallos

Estos son problemas comunes que pueden suceder al usar su aparato. Si no puede resolver el problema póngase en contacto con el Servicio Técnico de Hoover.

Problema	Causa	Solución
El aparato no se calienta	Hay un problema de conexión. El electrodoméstico no está encendido. La temperatura de la suela es demasiado baja.	Controle el cable de alimentación, el enchufe y la toma de corriente de la pared. Pulse el interruptor de encendido/apagado (on/off). Fije una temperatura más alta.
La plancha no produce vapor	La plancha no está encendida La caldera aún no se ha calentado Puede que la caldera esté vacía No está apretando el botón del vapor La temperatura de la suela está fijada al máximo	Pulse el interruptor de encendido/apagado (on/off). Espere un momento más hasta que la luz indicadora de vapor está apagada. Llene el tanque de agua. Pulse el botón del vapor. Funciona pero el vapor no parece ser lo suficientemente caliente y seco.
Las suelas se ensucian o se queman	En el agua utilizada para planchar, pueden haber agentes químicos o aditivos La tela de lino aún está sucia	No utilice nunca agentes químicos ni aditivos en el agua. Contacte el Servicio Postventa si la tela de lino aún está sucia. Limpie la suela con una esponja no metálica.
En la tela aparecen rayas húmedas	El forro de la tabla de planchar está impregnada de agua	Sustituya el forro o utilice una tabla de planchar de malla
En la suela se ven incrustaciones	La caldera no ha sido enjuagada durante algún tiempo	Siga las indicaciones en el capítulo específico
El led del depósito de agua "vacío" está encendido	No hay agua en el depósito.	Llene el depósito con agua.



## Información importante

### Piezas de repuesto y consumibles Hoover

Utilice siempre piezas de repuesto originales de Hoover. Puede adquirirlas a través de su Servicio Técnico de Hoover. Cuando realice pedidos de repuestos, compruebe siempre el número de modelo que posee.

### Servicio técnico Hoover

Si en cualquier momento necesitara efectuar reparaciones, diríjase al servicio técnico de Hoover más próximo a su hogar. Por favor vea a continuación los detalles relativos a contactos.

### Seguridad

Hoover considera que una aprobación imparcial es la mejor forma de demostrar la seguridad en el diseño y la manufactura.

**Todos los sistemas de planchado de Hoover han sido fabricados de conformidad con todas las normas de seguridad y han sido aprobados por los organismos de certificación y aprobación más cualificados e independientes.**

### ISO 9001

Las fábricas de Hoover han sido sometidas a inspecciones de calidad independientes. Nuestros productos se fabrican de conformidad con un sistema de calidad que cumple los requisitos de la norma ISO 9001.

### El Medio Ambiente:

El símbolo que puede verse en el producto indica que éste no puede tratarse como residuo doméstico. En su lugar, se debe entregar en un punto de recogida de electrodomésticos para el reciclaje de equipos eléctricos y electrónicos. La eliminación debe llevarse a cabo según los reglamentos medioambientales locales sobre eliminación de residuos. Para información más detallada sobre el tratamiento, la recuperación y el reciclaje de este aparato, póngase en contacto con su Ayuntamiento, su servicio de recogida de residuos domésticos o con el establecimiento donde haya comprado el producto.



**CE** Este producto cumple con las Directivas Europeas 2006/95/EC, 2004/108/EC y 2011/65/EC.

HOOVER Limited, Pentrebach, Merthyr Tydfil, Mid Glamorgan, CF48 4TU, UK

### Su garantía

Las condiciones de garantía para este aparato vienen definidas por nuestro representante en el país de venta. Puede obtener los detalles acerca de estas condiciones en el establecimiento donde haya comprado este aparato. Debe mostrarse la factura de compra o el recibo al hacer alguna reclamación en virtud de las condiciones de garantía.

Sujeto a cambios sin previo aviso.

## Beskrivelse af reservedele

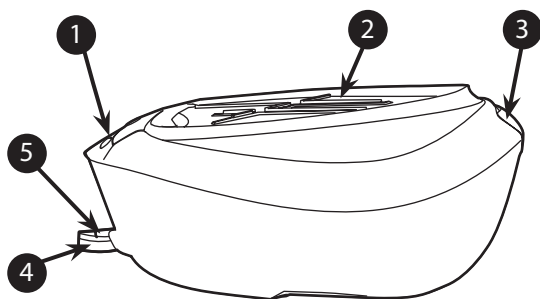

1	Kontrolpanel
2	Strygejernets stativ
3	Vandbeholderens påfyldningsdæksel
4	Forsyningsslange
5	Lysnet

**Fig. 1:** Beskrivelse af bund og tank

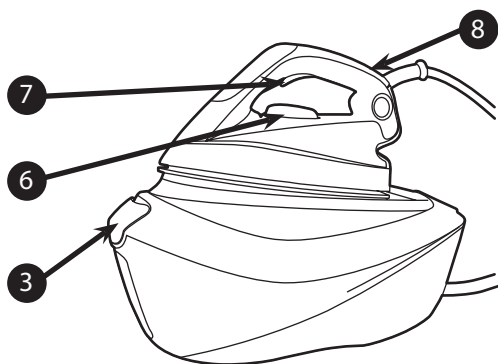

6	Temperaturvælger
7	Dampudløser
8	Indikator for temperaturvælger

**Fig. 2:** Beskrivelse af husholdningsstrygejern

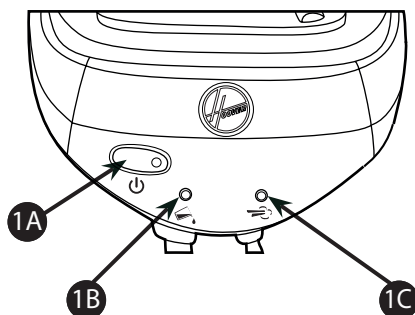

1A	Tænd/sluk-kontakt
1B	Lampe for "Vandbeholderen er tom"
1C	Lampe for "Damp klar"

**Fig. 3:** Kontrolpanel for husholdningsstrygejern

## Introduktion

Til kunden,

I første omgang vil vi gerne ønske dig tillykke med købet af dette Hoover strygesystem, og takke dig for den tillid du har i Hoover-mærket.

Dette strygejern er blevet fremstillet meget omhyggeligt, som overholder alle vore kvalitetskrav, og det er blevet testet adskillige gange. Vi håber at dets anvendelse opfylder dine forventninger. Vi er helt overbevist om at det vil gøre din strygning hurtigere og bedre.

Inden du bruger dit nye Hoover strygejern, bedes du omhyggeligt læse denne brugervejledning. Hvis du har brug for yderligere oplysninger, eller hvis du støder på nogen problemer som ikke er beskrevet i denne vejledning, bedes du kontakte kundeservice eller din standardforhandler.

## Vigtige sikkerhedsinstruktioner

Du bedes læse denne brugervejledning omhyggeligt inden du bruger strygejernets for første gang, og opbevare det på et sikkert sted for senere brug.

Dette udstyr kan anvendes af børn, der er 8 år gamle og derover, og af personer med nedsatte fysiske, sensoriske eller mentale evner eller manglende erfaring og viden, hvis de er under opsyn eller vejledning i at bruge udstyret på en sikker måde og forstår de risici, der er involveret. Børn må ikke lege med udstyret. Rengøring og vedligeholdelse må ikke udføres af børn uden en voksen tilstede.

- Dette produkt er kun blevet designet til brug i hjemmet. Hvis strygejernets anvendes til erhvervsmæssige formål, hvis det bruges på en forkert måde, eller hvis disse instruktioner ikke overholdes, er producenten ikke ansvarlig, og garantien gælder ikke.

## Vigtige sikkerhedsinstruktioner

- Inden du tilslutter strygejernet, skal du kontrollere om spændingen er den samme som den der er markeret på apparatet, og at udgangseffekten er jordet.
- Inden hver brug, skal det sikres at den elektriske ledning eller andre vigtige dele ikke er beskadigede.
- Hold strygejernet og ledningen uden for rækkevidden af børn under 8 år, når strygejernet tændes, eller mens det køler ned.
- Du må aldrig rette dampen mod personer eller dyr. Dampstrålen må aldrig rettes mod andre elektriske og/eller elektroniske apparater.
- Strygejernet må ikke bruges, hvis du taber det, hvis der er synlige tegn på beskadigelse, eller hvis det lækker.
- Hvis apparatet viser tegn på, at det er ødelagt, ikke fungerer korrekt eller lækker. Sørg for, at det kommer til eftersyn hos en autoriseret servicecenter for at undgå skade.
- Sørg altid for at strygejernet er slukket, taget ud af stikkontakten, og at det er helt afkølet inden du foretager noget vedligeholdelsesarbejde.
- Strygejernet må ikke efterlades tændt, mens det er tilsluttet strømforsyningen, og før det er kølet helt ned.

## Vigtige sikkerhedsinstruktioner

- Strygejernet må ikke tages ud af stikkontakten ved at trække i ledningen eller selve strygejernet.
- Strygejernet, holderen, ledningen eller stikkene må ikke sænkes i vand. De må aldrig holdes under vandhanen.
- Strygejernets sål kan blive meget varm, og kan forårsage forbrændinger hvis den berøres. De elektriske ledninger må ikke berøres med bundpladen.
- Hvis forsyningsledningen er beskadiget, skal den udskiftes af producenten, en servicerepræsentant eller tilsvarende kvalificerede personer, for at undgå en farlig situation.
- Når du sætter strygejernet i holderen, skal du sørge for, at den overflade, strygejernet står på, er stabil.
- Ledningen skal tages ud af stikket, før vandbeholderen fyldes med vand.
- Overfladerne som kan blive  meget varme under brug.
- Du kan finde en elektronisk kopi af brugervejledningen på [www.hoover.dk/](http://www.hoover.dk/) manualer-billeder
- Strygejernet skal bruges og hvile på et fast underlag.



## Kapitel 1 - Kontrolpanel



### Tænd/sluk-kontakt (1A)

En lampe på kontakten lyser for at angive at apparatet er tændt.

Når apparatet er tændt og "Damp klar"-lampen (1c) er slukket, betyder det, at dampen er klar. Du kan trykke på dampudløseren, hvorefter dampen slipper ud af strygejernets sål. Under brug bedes du bemærke at dampplampen tænder, men du kan fortsætte med dampstrygningen.

"Vandtank tom"-lampen (1b) lyser: Der er ikke mere vand i tanken. Du bedes påfylde beholderen ved at følge instruktionerne i kapitel 2.2

## Kapitel 2: Klargøring

På grund af den kraftige produktion af damp, anbefaler Hoover brugen af et aktivt strygebræt med en blæse- og støvsugerfunktion, som giver den overskydende damp mulighed for at slippe ud.

Placer strygesystemet på en stabil og plan overflade, for eksempel på den hårde del af strygebrættet, eller en varmebestandig overflade.

### Kapitel 2.1: Hvilken slags vand kan jeg bruge?

Hoover strygesystemet er blevet konstrueret til kun at bruge postevand.

Det er ikke nødvendigt at bruge destilleret eller rent destilleret vand.

Hvis du derimod bor i et område med hårdt vand, kan du blande med 50 % destilleret vand og 50 % postevand.

Brug ikke andre typer vand og tilsæt ikke nogen former for indhold til vandtanken, da det kan ødelægge dit apparat.

### Kapitel 2.2: Sådan fyldes vandbeholderen

Sluk strygejern og tag stikket ud af stikkontakten.

Åbn låget (3) til vandtanken for at komme til vandtanken.

Fyld den op med postevand med en flaske.

Du må ikke fylde op udover den maksimale afmærkning.

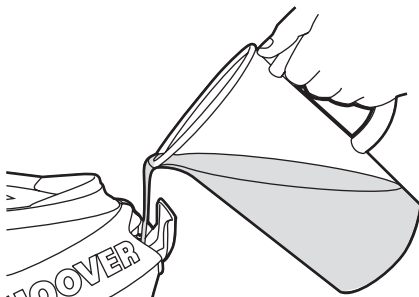

**Fig. 4:** Sådan fyldes vandbeholderen

**Advarsel:** Der må ikke tilsættes eddike, varmt vand, parfume eller nogen andre kemiske midler i vandbeholderen. Dette kan beskadige dampgeneratoren og forkorte dens levetid.





## Kapitel 2.3 - Sådan tændes strygejernet

Forbind strygejernet med netledningen til en jordforbundet stikkontakt, og tænd strømmen. Tryk på tænd/sluk-knappen. Lampen **(1a)** vil lyse. Dette giver dig besked om, at apparatet er aktiveret, og at varmtvandsbeholderen varmer op. Efter omkring 2 minutter, slukker lysdioden "dampen er klar", og du kan nu begynde at bruge dampfunktionen.

### NB!

Den første gang du bruger strygejernet, kan der forekomme dampe, støv og en lugt. Dette er helt normalt, og de forsvinder hurtigt.

Dette er på grund af en behandling som tilsættes bundpladen, hvilket forbedrer dampens ydeevne.

Inden brug, bedes du bruge strygejernet som beskrevet i kapitel 3.4 Vertikal dampstrygning.

## Kapitel 3: Sådan bruger du dampgeneratoren

### Kapitel 3.1: Regulering af bundpladens temperatur

Vælg strygesålens temperatur ved at dreje på strygejernets drejeknap **(6)** til den ønskede position. Vent et øjeblik, indtil temperaturindikatoren **(8)** slukkes. Dette angiver at bundpladen har nået den ønskede temperatur.

Under strygningen, kan temperaturvælgeren tænde og slukke; temperaturen bliver justeret uden at afbryde strygningen.

#### Hjælp

*For at kende den mest egnede temperatur for hvert tekstil, kan du tjekke vaskeanvisningsmærkatet på det stof, der skal stryges. Du bedes bemærke at temperaturlampen slukker af og til under brugen. Dette betyder at strygejernet varmer op til den indstillede temperatur.*

*Hvis dit tøj er fremstillet af forskellige fibre, skal du altid vælge en temperatur for bundpladen, som afspejler de mest sarte tekstiler.*

*Hvis du vælger en lavere temperatur mens du stryger, skal du vente indtil strygejernet er nedkølet inden du fortsætter strygningen.*

*Hvis temperaturen er for lav, kan der slippe vanddråber ud af bundpladen. Du bedes forøge temperaturen over de 2 prikker (••) for at undgå dette problem.*

### Kapitel 3.2 - Strygning

#### Strygning uden damp

Vælg en temperatur for bundpladen, ved at følge anvisningerne i kapitel 3.1. Begynd at stryge uden at trykke på dampudløseren **(7)**, mens bundpladen når den rette temperatur.

#### Dampstrygning

Vælg en temperatur for bundpladen, ved at følge anvisningerne i kapitel 3.1. Dampen er klar til brug efter ca. 8 minutter og den specifikke lampe **(1C)** slukkes. Nu kan du begynde din strygning og trykke på dampudløseren **(7)** for at udløse damp. Dampstrømmen stopper når du slipper udløseren.

### NB!

Under brugen kan du høre støj fra dampgeneratoren. Dette er helt normalt. Dette betyder at en pumpe sprøjter vand ind i varmtvandsbeholderen. Det bedste er at undlade at bruge dampudløseren ved dette præcise øjeblik for at undgå et fald i damptryk.



### Kapitel 3.3 - Sådan vælger du bundpladens korrekt temperatur

For at opnå de bedste resultater er det vigtigt at du indstiller den korrekte temperatur for strygesålen.

Tekstil	Strygejernets sål T°C
Krøllede tekstiler	•••/Max
Vanskelige områder	••/•••
Jeans	Max
Bomuld	•••
Sengetøj	Max
Stivet tøj	•••
Fløjl/Alcantara	••
Uld	••
Silke	••
Kashmir	••
Rayon	••
Polyester	•
Nylon	•
Akryl	•
Lycra	•
Polyamid	•

#### Hjælp

Når du dampstryger tøj kan der opstå skinnende pletter, og derfor anbefaler vi at du sætter bundpladens temperatur til en lavere temperatur, eller stryger tøjet på bagsiden. Start med stoffer der skal stryges ved en lavere temperatur (•) og afslut med dem som skal stryges ved en højere temperatur (•••/Max).

### Kapitel 3.4 - Vertikal dampstrygning

Sæt strygesålens temperatur **(6)** til maksimum temperatur.

Hæng gardiner og tøj jakker, habitter, frakker)op. For at undgå at brænde stoffet, skal strygejernet holdes i en vertikal stilling i en kort afstand fra stoffet. Tryk på dampudløseren **(7)** på strygejernet ved at flytte den fra top til bund.

**Advarsel:** Dampstrålen må ikke rettes mod personer eller dyr.

### Kapitel 3.5 - Påfyldning af vandbeholderen under brugen

Du kan når som helst påfylde vandbeholderen under brug.

Når vandtanken er tom, tændes "Tom vandtank"-lampen **(1b)**.

Der slipper ikke mere damp ud af strygejernets sål.

Åbn låget til vandtanken **(3)** og påfyld vandbeholderen ved hjælp af en vandflaske uden at overstige mærket for maximum niveau.

For mere detaljerede instruktioner, se kapitel 2.2.

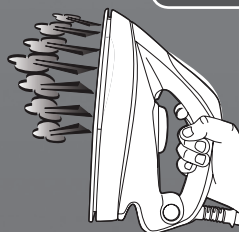



## Kapitel 4: Vedligeholdelse og rengøring

For at forhindre risikoen for forbrændinger, må vedligeholdelse og rengøring kun foretages når strygejernnet er taget ud af stikkontakten, og har afkølet i mindst 2 timer.

### Kapitel 4.1 - Rengøring af strygejernnet

Der må ikke bruges nogen rengørings- eller afkalkningsprodukter til rengøring af bundpladen. Den skal rengøres jævnlgt med en fugtig og ikke-metallisk svamp. Vandbeholderen skal tømmes efter hver brug inden den sættes til opbevaring. For at rengøre holderens plastikdele, skal du bruge bløde klude.

### Fejlfinding

Her beskrives de helt almindelige problemer, du kan komme ud for, når du bruger apparatet. Kontakt den lokale serviceafdeling, hvis du ikke kan løse problemerne.

Problem	Årsag	Løsning
Strygejernnet bliver ikke varmt	Der er problem med forbindelsen.  Apparatet er ikke tændt.  Strygesållens temperatur er for lav.	Kontroller netledningen, stikket og stikkontakten  Tryk på tændt/slukket-kontakten  Sæt bundpladen på en højere temperatur
Strygejernnet producerer ikke damp	Strygejernnet er ikke tændt  Varmtvandsbeholder er endnu ikke varm  Varmtvandsbeholderen er muligvis tom.  Du har ikke trykket på dampudløseren  strygejernets sål's temperatur er sat på maksimum	Tryk på tændt/slukket-kontakten  Vent et øjeblik, indtil dampplampen er slukket.  Påfyld vandbeholderen  Tryk på dampudløseren  Den fungerer, men dampen synes ikke at være meget varm og tør.
strygejernets sål bliver snavset eller brun	Der kan være kemiske eller tilsætningsstoffer i det vand der bruges til strygning  Sengetøjet er stadig snavset	Der må aldrig bruges kemiske midler eller tilsætningsstoffer i vandet. Kontakt kundeservice, hvis sengetøjet stadig er snavset  Rengør bundpladen med en ikke-skurende svamp
Der forekommer vand-striber på tekstilet	Strygebrættets beslag er gennemblødt i vand	Udskift betrækket eller brug et strygebræt med net
Der er kalkophobninger på bundpladen	Din varmtvandsbeholder er ikke blevet skyllet et stykke tid	Følg anvisningerne i det relevante kapitel
Den tomme vandbeholders lysdiode er tændt	Der er ikke mere vand i beholderen.	Fyld vandbeholderen op med vand



## Vigtige oplysninger

### Hoover reservedele og forbrugsstoffer

Udskift altid dele med ægte Hoover reservedele. Disse fås fra Hoovers reservedelsforhandler, check [www.hoover.dk](http://www.hoover.dk) Ved bestilling af reservedele, skal du altid oplyse modelnummer.

### Hoover-service

Hvis du ønsker service på dine produkter, skal du kontakte det lokale Hoover-servicekontor. Du bedes se alle kontaktdetaljerne nedenfor.

### Sikkerhed

Hoover har tiltro til at en uafhængig godkendelse er den bedste måde at demonstrere en sikker konstruktion og produktion.

**Alle Hoover strygesystemer er imidlertid blevet fremstillet i overensstemmelse med alle sikkerhedsregler og godkendt af de mest kvalificerede uafhængige certificeringsorganer.**

### ISO 9001

Hoovers fabrikker er blevet vurderet uafhængigt for kvalitet. Vores produkter fremstilles med brug af et kvalitetssystem, der opfylder kravene i henhold til ISO 9001.

### Miljøet

Symbolet på produktet angiver, at produktet ikke må behandles som husholdningsaffald. Det skal i stedet afleveres til en relevant affaldsstation for genbrug af elektrisk og elektronisk udstyr. Bortskaffelse skal ske i overensstemmelse med de lokale miljøregler vedrørende bortskaffelse af affald. For mere detaljeret information om behandling, genvinding og genbrug af dette produkt, henvend dig da til den lokale kommune, til dit affaldsselskab eller den forretning hvor du købte produktet.



**CE** Dette produkt er i overensstemmelse med EU direktiverne 2006/95/EC, 2004/108/EC og 2011/65/EC

HOOVER Limited, Pentrebach, Merthyr Tydfil, Mid Glamorgan, CF48 4TU, UK

### Din reklamationsret

Garantibetingelserne for dette apparat er som defineret af vores repræsentant i det land, hvor det er solgt. Oplysninger vedrørende disse betingelser kan indhentes hos den forhandler, apparatet er købt hos. Kvitteringen skal fremvises i forbindelse med ethvert krav under disse garantibetingelser.

Ret til ændringer uden varsel forbeholdes

## Beskrivelse av deler

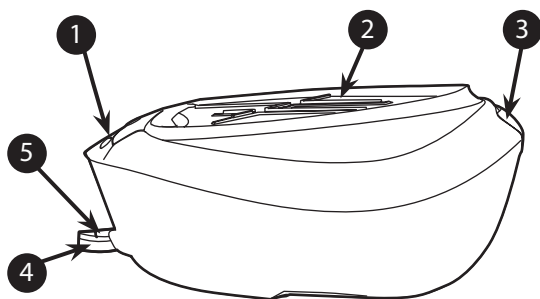

1	Kontrollpanel
2	Hvilematte for strykejern
3	Deksel for vanntankfyller
4	Tilførselsslange
5	Hovedledning

**Fig. 1:** Beskrivelse av base og tank

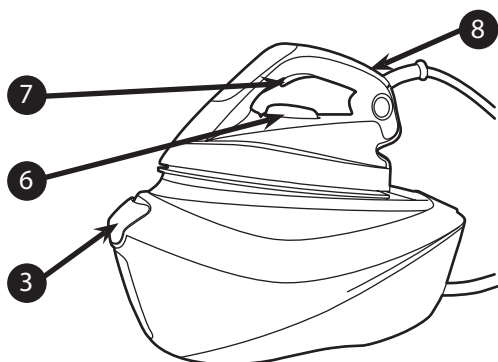

6	Temperaturregulator
7	Damputløser
8	Indikator for temperaturregulator

**Fig. 2:** Beskrivelse av husholdningsstrykejern

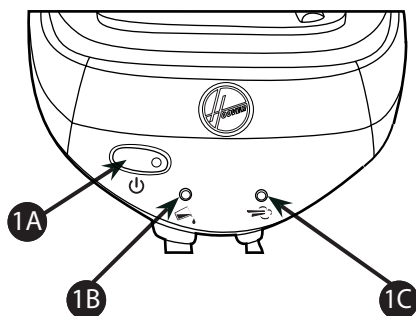

1A	Av/på-bryter
1B	Indikasjonslys for "tom vanntank"
1C	Indikasjonslys for "damp klar"

**Fig. 3:** Kontrollpanel for husholdningsstrykejern

## Introduksjon

Kjære kunde,

Først av alt vil vi gratulere deg med kjøpet av dette strykejernsystemet fra Hoover og takke for tilliten du viser til Hoover-merket.

Dette apparatet er omhyggelig utviklet med hensyn til alle våre kvalitetskriterier og er blitt testet flere ganger. Vi håper at det vil stå til dine forventninger. Vi er meget overbevist om at det vil gjøre strykingen din mye raskere og bedre.

Før du tar ditt nye Hoover-apparat i bruk, bør du lese denne brukermanualen nøye. Dersom du trenger mer informasjon, eller om du støter på eventuelle problemer som ikke er beskrevet i denne bruksanvisningen, kan du kontakte brukerstøtte eller forhandleren.

## Viktige sikkerhetsinstrukser

Les denne bruksanvisningen nøye før første bruk og ta vare på den til senere bruk.

Apparatet kan brukes av barn fra 8 år, og av personer med nedsatte fysiske, sanselige eller mentale evner, eller manglende erfaring og kunnskap, dersom de er under oppsyn eller har fått opplæring i sikker bruk av apparatet og forstår farene bruk av apparatet kan medføre. Barn skal ikke leke med apparatet. Rengjøring og vedlikehold skal ikke utføres av barn uten oppsyn.

- Dette produktet er utviklet kun til privat bruk. Ved kommersiell bruk, uskikket bruk eller ved unnlattelse av å følge instruksene, vil produsenten ikke være ansvarlig og garantien være ugyldig.

## Viktige sikkerhetsinstrukser

- Før du kobler til apparatet ditt, må du sjekke om hovedspenningen er den samme som spenningen som står på apparatet ditt og at strømuttaket er jordet.
- Forsikre deg om at den elektriske ledningen eller andre viktige deler ikke er skadet før bruk.
- Hold strykejernet og dets ledning utilgjengelig for barn under 8 år når det er strømførende eller under nedkjøling.
- Rett aldri dampen mot personer eller dyr. Rett aldri dampstrålen mot andre elektriske og/eller elektroniske apparater.
- Strykejernet skal ikke brukes hvis det har blitt mistet i bakken, hvis det er synlige tegn på skader eller hvis det lekker.
- Hvis apparatet viser tegn på sammenbrudd, funksjonsfeil, lekkasjer. Vennligst få det kontrollert av et autorisert serviceverksted for å unngå fare.
- Forsikre deg alltid om at apparatet er avslått, frakoblet og nedkjølt før du begynner vedlikeholdsarbeid.
- Apparatet må ikke stå uten tilsyn når det er tilkoblet strømmettet og før det er nedkjølt.

## Viktige sikkerhetsinstrukser

- Trekk ikke ut kontakten på apparatet ved å dra i ledningen eller i apparatet.
- Senk aldri strykejernet, stativet, ledningen eller støpselet ned i vann. Hold dem aldri under vannkranen.
- Strykejernens såleplate kan bli særdeles varm og kan forårsake brannskader ved berøring. Rør aldri de elektriske ledningene med såleplaten.
- Dersom tilførselsledningen er skadet, må den erstattes av produsenten, et serviceverksted eller lignende kvalifiserte personer for å unngå fare.
- Når strykejernet plasseres på stativet sitt, sørg for at overflaten som stativet står på er stabilt.
- Koble alltid ledningen fra strømuttaket før vannbeholderen fylles med vann.
- Overflater kan bli veldig varme  under bruk.
- For å få en elektronisk kopi av bruksanvisningen, ta kontakt med ettersalgs serviceverkstedet i garantikortet.
- Strykejernet må brukes og hviles på en stabil overflate.



## Kapittel 1 - Kontrollpanel



### Av/på-bryter (1A)

Et lys på bryteren vil lyse opp for å indikere at apparatet er skrudd på.

Når apparatet er skrudd på og "Damp klar"-lyset (1c) er av, så betyr det at dampen er klar. Du kan trykke inn damputløseren, og damp vil strømme fra såleplaten. Merk deg at damplyset vil skru seg på under bruk, men du kan fortsette å dampstryke.

"Vanntank tom"-lys er på: DeT er ikke noe mer vann igjen i tanken.

Fyll opp tanken etter instruksene i kapittel 2.2

## Kapittel 2: Forberedelse for bruk

Pga. det kraftfulle uttakssystemet av damp anbefaler Hoover bruk av et aktivt strykebrett med blåse- og sugefunksjon, som frigjør overskuddsdamp.

Plasser strykejernssystemet på en stabil og jevn overflate, for eksempel på den harde delen av et strykebrett eller på en varmebestandig overflate.

### Kapittel 2.1: Hva slags vann kan man bruke?

Strykejernssystemet fra Hoover er utviklet for å brukes kun med vann fra kranen.

Man trenger ikke å bruke destillert vann.

Men om du bor i et område med hardt vann, kan du blande 50 % destillert vann med 50 % vann fra kranen.

Ikke bruk noen annen type vann eller bland noen annet i vanntanken, da det kan skade ditt apparat.

### Kapittel 2.2: Fylle vanntanken

Skru av apparatet og trekk ut kontakten.

Åpne vanntankens fyllelokk (3) for å få tilgang til vanntanken.

Fyll den med vann fra kranen ved hjelp av en flaske.

Ikke overgå max-merket.

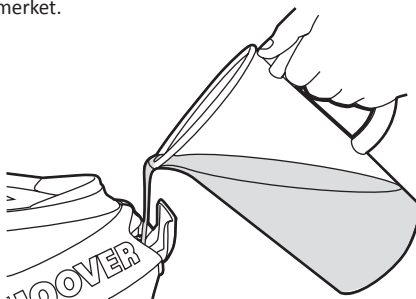

**Fig. 4:** Vanntankfylling

**Advarsel:** Ikke fyll vanntanken med eddik, varmt vann, parfyme eller andre kjemiske sammensetninger eller annet innhold. Det kan skade og forkorte levetiden til dampgeneratoren.





## Kapittel 2.3 - Skru på apparatet

Koble apparatet til en jordet stikkontakt ved hjelp av hovedledningen og skru på strømmen. Trykk på av/på-bryteren. Lyset **(1a)** vil lyse opp, dette forteller deg at apparatet fungerer og at kokeren varmes opp.

Etter omtrent 2 minutter, vil lysindikasjonen for "damp klar" skru seg av, og du kan begynne å bruke dampfunksjonen.

### NB.

Første gangen apparatet blir brukt kan noe dunst, støv og lukt forekomme.

Dette er helt normalt og vil raskt forsvinne.

Dette er pga. en behandling på såleplaten som forbedrer dampytelsen.

Før bruk må du bruke strykejernet som forklart i kapittel 3.4 Vertikal dampstryking.

## Kapittel 3: Bruk av dampgeneratoren

### Kapittel 3.1: Regulere såleplatetemperaturen

Velg temperaturen på såleplaten ved å vri tallskiven på strykejernet til ønsket posisjon.

Vent en stund til temperaturindikatoren **(8)** er av.

Det indikerer at såleplaten har oppnådd anmodet temperatur.

Under stryking kan indikatoren skru seg på og av. Temperaturen justerer seg uten å forstyrre strykingen din.

### Hjelp

*Sjekk vaskelappen til plagget som skal strykes for å finne den best egnede temperaturen å benytte for hvert tekstil. Merk deg at temperaturindikatoren skrur seg på fra tid til annen under bruk. Det indikerer at strykejernet varmer seg opp til anmodet temperatur.*

*Dersom et tekstil er laget av forskjellige typer fibre, velger du alltid såleplatetemperaturen som egner seg til det mest ømfintlige.*

*Om du skifter til en lavere temperatur under strykingen, må du vente til strykejernet har kjølt seg ned til ønsket temperatur før du fortsetter.*

*Dersom temperaturen er for lav, kan vanndråper dryppe fra såleplaten. Øk temperaturen til over de to prikkene (••) for å unngå dette.*

### Kapittel 3.2 - Stryking

#### Tørrstryking

Velg temperatur på såleplaten i henhold til beskrivelsen i kapittel 3.1. Start med å stryke uten å trykke på dampbryteren **(7)**, når såleplaten når egnet temperatur.

#### Dampstryking

Velg temperatur på såleplaten i henhold til beskrivelsen i kapittel 3.1. Dampen vil være klar til bruk etter 8 minutter og den dediserte lampen **(1c)** vil slå seg av. Fra det tidspunktet kan du begynne å stryke, og trykke på utløseren **(7)** for damp. Dampstrømmen stopper når du slipper utløseren.

### NB.

Under bruk kan du høre lyder fra dampgeneratoren. Dette er normalt. Det antyder at pumpen fører vann inn i vannkokeren. Unngå helst å bruke damputløseren akkurat i dette øyeblikket for å unngå trykkfall.

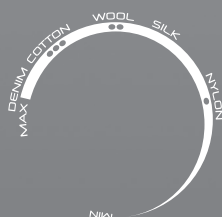



## Kapittel 3.3 - Hvordan velge riktig såleplate-temperatur

For å oppnå best resultat er det viktig å stille inn såleplaten på korrekt temperatur.

Tekstil	Såleplate T°C
Krøllete tekstiler	•••/Maks
Vrien sone	••/•••
Jeans	Maks
Bomull	•••
Lin	Maks
Klær med stivelse	•••
Fløyel/alcantara	••
Ull	••
Silke	••
Kasjmir	••
Rayon	••
Polyester	•
Nylon	•
Akrylstoff	•
Spandex/Lycra	•
Polyamid	•

### Hjelp

Når du dampstryker klær med skinnende deler, anbefaler vi å stille inn såleplatetemperaturen til en lavere temperatur eller stryke plagget på vrangen. Begynn med stoffet som må strykes ved lavere temperatur (•) og avslutt med det som må strykes ved høyere temperatur (•••/Maks).

## Kapittel 3.4 - Vertikal dampstryking

Still inn såleplate-temperaturen **(6)** på maks temperatur.

Heng opp gardiner og klær (jakker, dresser, frakker). Hold strykejernet i vertikal stilling med en liten avstand til stoffet for å unngå å brenne det. Trykk på damputløseren **(7)** for å dampstryke, stryk fra topp til bunn.

**Advarsel:** Ikke rett dampjeten mot mennesker eller dyr.

## Kapittel 3.5 - Fulle vanntanken under bruk

Du kan fylle vanntanken til enhver tid under bruk.

Når vanntanken er tom, vil "Tom vanntank"-lyset **(1b)** slå seg på.

Damp vil ikke lenger komme fra såleplaten.

Åpne vanntankens fyllelokk **(3)** og fyll på vanntanken ved hjelp av vannflasken, uten å gå over merket for maks nivå.

Se kapittel 2.2 for mer detaljert informasjon.

## Kapittel 4: Vedlikehold og rengjøring

For å unngå fare for å brenne seg, bør all vedlikehold og rengjøring utføres når det frakoblede apparatet har kjølt seg ned i minst 2 timer.

### Kapittel 4.1 - Rengjøring av apparatet

Ikke bruk vaskemidler eller avkalkingsprodukter til å rengjøre såleplaten. Rengjør den regelmessig med en fuktig og ikke-metallisk skuresvamp. Tøm vanntanken etter hver bruk før du setter det vekk. Bruk myke kluter til å rengjøre plastdelene på stativet.

### Feilsøking

Dette er vanlige problemer du kan støte på når du bruker ditt apparat. Hvis du ikke klarer å løse et problem, ber vi deg kontakte ditt lokale Hoover-servicekontor.

Problem	Årsak	Løsning
Apparatet blir ikke varmt	Det er et koblingsproblem. Apparatet er ikke skrudd på. Såleplate-temperaturen er for lav.	Sjekk hovedledningen, støpselet og stikkkontakten Trykk på av/på-bryteren Still inn en høyere temperatur for såleplaten
Apparatet lager ikke damp	Apparatet er ikke skrudd på Vannkokeren er ikke oppvarmet ennå Kokeren kan være tom. Du trykker ikke inn damputløseren Såleplatetemperaturen er innstilt til maksimum	Trykk på av/på-bryteren Vent en stund til "Damp klar"-lyset er av. Fyll opp igjen vanntanken Trykk inn damputløseren Det fungerer, men dampen er ikke synlig fordi den er veldig varm og tørr.
Såleplatene blir skitne eller brune	Det skal være kjemikalier eller tilsetninger i vannet i vanntanken Tøyet er fortsatt skittent	Bruk aldri kjemikalier eller tilsetninger i vannet. Kontakt serviceverksted dersom tøyet fortsatt er skittent Rengjør såleplaten med en ikke-metallisk svamp
Det oppstår vannstriper på tekstilet	Dekket over strykebrettet er mettet med vann	Skift ut dekket eller bruk et strykebrett med masker
Det oppstår kalkansamlinger på såleplaten	Vannkokeren din er ikke blitt rensset på en stund	Følg forklaringene i gjeldende kapittel
LED for tom vanntank er på	Det er ikke mer vann i tanken.	Fyll opp igjen vanntanken med vann

## Viktige Opplysninger

### Originaldeler fra Hoover

Bruk alltid originale deler fra Hoover. Disse er tilgjengelige fra din lokale Hoover-forhandler eller direkte fra Hoover. Når du bestiller reservedeler, må du alltid sjekke modellnummeret.

### Hoover-service

Hvis du på noe tidspunkt skulle trenge service, ber vi deg kontakte ditt lokale Hoover-servicekontor. Se kontaktdetaljer nedenfor.

### Sikkerhet

Hoover mener at uavhengig godkjenning er den beste måten å demonstrere sikkerhet i design og produksjon på.

**Alle strykejernssystemene til Hoover er produsert i henhold til alle sikkerhetsforskrifter og godkjent av de fleste kvalifiserte uavhengige organ for godkjenningssertifikasjon.**

### ISO 9001

Hoovers fabrikker har blitt uavhengig kvalitetsvurdert. Våre produkter produseres ved å bruke et kvalitetssystem som er i samsvar med ISO 9001.

### Miljøet

Symbolet på dette apparatet indikerer at det ikke kan betraktes som husholdningsavfall. Ved avhending må apparatet overleveres til en egnet miljøstasjon for resirkulering av elektrisk og elektronisk utstyr. Avhendingen må gjennomføres i samsvar med lokale miljøforskrifter for avfallshåndtering. Du kan få mer detaljert informasjon om avfallsbehandling, gjenvinning og resirkulering av dette apparatet ved å ta kontakt med vårt nærmeste lokalkontor, renovasjonsetaten eller forretningen du kjøpte apparatet hos.



**CE** Dette produktet overholder EU-direktiv 2006/95/EC, 2004/108/EC og 2011/65/EC.

HOOVER Limited, Pentrebach, Merthyr Tydfil, Mid Glamorgan, CF48 4TU, UK

### Din garanti

Garantibetingelsene for dette apparatet er som definert av vår representant i det landet der det ble solgt. Detaljer vedrørende disse betingelsene fås fra forhandleren der apparatet ble kjøpt. Salgskvitteringen må fremvises ved fremsetting av krav under betingelsene i denne garantien..

Kan endres uten forvarsel.

## Komponentbeskrivning

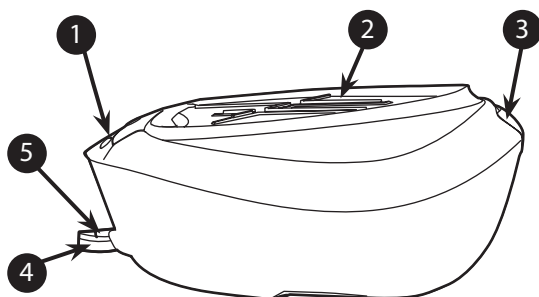

1	Kontrollpanel
2	Strykjärns avställningsmatta
3	Lock till vattenbehållare
4	Tillförselslang
5	Elnät

**Fig. 1:** Beskrivning av bas och behållare

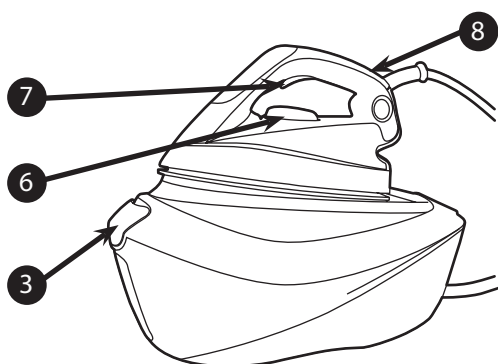

6	Temperaturvred
7	Ångutlösare
8	Temperaturväljarindikator

**Fig. 2:** Beskrivning av strykjärn för hemmabruk

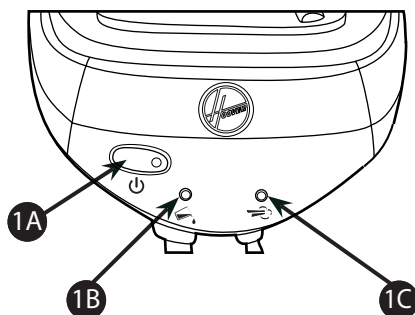

1A	On/Off-knapp
1B	Lampa för "tom vattenbehållare"
1C	Lampa för "Ånga redo"

**Fig. 3:** Kontrollpanel strykjärn för hemmabruk

## Inledning

Bästa kund,

Till och börja med vill vi gratulera dig för att du köpt detta Hoover-stryksystem och tacka dig för förtroendet för Hoovers varumärke.

Denna apparat har tillverkats med stor omsorg, med hänsyn till alla våra kvalitetskriterier, och har testats flera gånger. Vi hoppas att dess användning kommer att uppfylla dina förväntningar. Vi är övertygad om att den kommer att göra din strykning mycket snabbare och bättre.

Innan du börjar använda din nya Hoover apparat ska du läsa denna bruksanvisning. Om du behöver ytterligare information eller om du stöter på eventuella problem som inte behandlas i denna handbok, vänligen kontakta ditt servicecenter eller din lokala handlare.

## Viktiga säkerhetsanvisningar

Vänligen läs denna användarhandbok noga innan du använder apparaten för första gången och förvara den för framtida referens.

Den här apparaten kan användas av barn från 8 års ålder och personer med en nedsatt fysisk, sensorisk eller mental förmåga och som inte har den erfarenhet och kunskaper som behövs, förutsatt att de övervakas eller har fått instruktioner om hur apparaten används på ett säkert vis och förstår riskerna som är involverade. Barn får inte leka med apparaten. Rengöring och underhåll som användaren ska utföra, får inte göras av barn utan överinseende.

- Denna produkt har utformats endast för hemmabruk. I fall denna apparat används för kommersiellt bruk, vid felaktig användning eller underlåtenhet att följa anvisningarna, fransäger sig tillverkaren allt ansvar och garantin gäller ej.

## Viktiga säkerhetsanvisningar

- Innan du ansluter din apparat ska du kontrollera om nätspänningen överensstämmer med spänningen som angetts på din apparat och att nätuttaget är jordat.
- Se till att elsladden eller någon annan viktig komponent inte är skadad innan varje gång du använder apparaten.
- Håll strykjärnet och dess kabel utom räckhåll för barn under 8 år när den är ansluten till strömmen eller håller på att svalna.
- Rikta aldrig ångan direkt mot personer eller djur. Rikta aldrig ångjetstrålen direkt mot någon annan elektrisk eller/och elektronisk apparat.
- Strykjärnet ska inte användas om det har tappats i golvet om det finns synbara tecken på skada eller om det läcker.
- Om apparaten uppvisar tecken på brott, felfunktion eller läckor. Se till att få den kontrollerad vid en auktoriserad serviceverkstad för att undvika eventuella faror.
- Förvissa dig alltid om att apparaten är avstängd, fränkopplat från nätspänningen och har svalnat innan du utför eventuellt underhållarbete.

## Viktiga säkerhetsanvisningar

- Strykjärnet får inte lämnas utan tillsyn när det är anslutet till elnätet och innan det har svalnat.
- Koppla aldrig ur apparaten genom att dra i sladden eller i apparaten.
- Doppa aldrig strykjärnet, stativet, sladden eller stickproppen i vatten. Håll dem aldrig under vattenkranen.
- Stryksulan kan bli väldigt het och kan orsaka brännskador vid beröring. Låt elsladden aldrig komma i kontakt med stryksulan.
- Om nätsladden är skadad måste den bytas ut av tillverkaren, servicerepresentant eller av person med liknande behörighet för att förhindra fara.
- När du sätter strykjärnet i stället, ska du se till att ytan som stället står på är stabil.
- Ta ut kontakten ur uttaget innan du fyller vattenbehållaren med vatten.
- Ytorna vi förlitar oss på blir varma  vid användning.
- Strykjärnet måste användas och ställas på ett stabilt underlag.



## Kapitel 1 - Kontrollpanel



### On/Off-knapp (1A)

En lampa på strömbrytaren tänds för att indikera att apparaten har kopplats på.

När apparaten är påkopplad och "Steam ready" (1c) inte lyser, betyder det att ångan är klar. Du kan trycka ångutlösaren och ånga kommer ut från stryksulan. Notera att under användningen kommer ånglampan att tändas igen men du kan fortsätta med ångstrykningen.

"Water tank empty" lyser (1b): Vattnet i tanken är slut.

Fyll på behållaren genom att följa anvisningarna i kapitel 2.2

## Kapitel 2: Förberedelse för användningen

På grund av den kraftiga ångproduktionen rekommenderar Hoover att använda en aktiv strykbräda med blås- och dammsugfunktion som tillåter evakuering av överskottsång.

Placera stryksystemet på ett stabilt och plant underlag, till exempel på den hårda delen av en strykbräda eller på en yta som tål värme.

### Kapitel 2.1: Vilken typ av vatten kan man använda?

Hoover-stryksystem har utformats för användning med endast kranvatten.

Du behöver inte använda destillerat eller rent destillerat vatten.

Men i fall du bor i ett område med hårt vatten, kan du blanda 50 % destillerat vatten med 50 % kranvatten.

Använd inget annat vatten och blanda inget annat i vattentanken eftersom det kan skada apparaten.

### Kapitel 2.2: Att fylla på vattenbehållaren

Stäng av apparaten och dra ut nätsladden.

Öppna locket till påfyllaren (3) för att göra vattentanken tillgänglig.

Fyll på med kranvatten med hjälp av en flaska.

Överstig inte maxnivån.

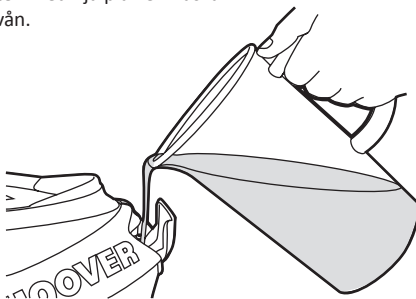

**Fig. 4:** Påfyllning av vattenbehållare

**Varning:** Tillsätt inte vinäger, hett vatten, parfym, eller några andra kemiska ämnen eller någon annan vätska i vattenbehållaren. Det skulle kunna skada ånggeneratoren och kan förkorta dess livslängd.







## Kapitel 2.3 - Att sätta på apparaten

Anslut apparaten med nätsladden till ett jordat uttag och sätt på strömbrytaren. Tryck på På/av-knappen. Lampan **(1a)** tänds, vilket betyder att apparaten fungerar och kokaren värms upp.

Efter cirka 2 minuter, tänds LED-indikatorn "Ånga redo" och du kan nu börja använda ångfunktionen.

### Obs.

När man använder apparaten för första gången, kan apparaten avge viss rök, damm och lukt.

Det är alldeles normalt och försvinner snabbt.

Det är på grund av en behandling som har tillämpats på stryksulan som förbättrar ångprestandan.

Innan du börjar använda strykjärnet ska du använda det enligt beskrivningen i Kapitel 3.4 Vertikal ångstrykning.

## Kapitel 3: Användning av ånggeneratoren

### Kapitel 3.1: Att reglera temperaturen på stryksulan

Välj temperaturen för stryksulan genom att vrida reglaget **(6)** på strykjärnet till önskad position.

Vänta några ögonblick tills temperaturindikatorn **(8)** är avstängd.

Den talar om för dig att stryksulan har uppnådd den önskade temperaturen.

Medan du stryker kan temperaturvredets indikator tändas och släckas: temperaturen anpassar sig utan att avbryta din strykning.

### Hjälp

*För att veta lämplig temperatur för olika textilier ska du kontrollera tvättrådslappen på plaggen som ska strykas. Notera att indikatorlampan släcks och tänds då och då. Detta indikerar att strykjärnet värms upp till den inställda temperaturen.*

*Om ditt plagg har tillverkats med olika typer av fibrer ska man alltid välja stryktemperaturen som passar till den mest ömtåliga fibertypen.*

*Om du väljer en lägre temperatur medan du stryker ska du vänta tills strykjärnet har svalnat till den inställda temperaturen innan du fortsätter med att stryka.*

*Om temperaturen är för låg kan stryksulan släppa ifrån sig några vattendroppar. Höj temperaturen förbi de 2 punkterna (••) för att undvika detta problem.*

### Kapitel 3.2 - Strykning

#### Torrstrykning

Välj temperatur på stryksulan genom att följa anvisningarna i kapitel 3.1. Starta strykningen utan att trycka på ångstrykknappen **(7)**, när stryksulan når lämplig temperatur.

#### Ångstrykning

Välj temperatur på stryksulan genom att följa anvisningarna i kapitel 3.1. Ångan är klar att användas efter 8 minuter och lampa **(1c)** släcks. Du kan påbörja strykningen och trycka på knappen **(7)** för att få ånga. Ångflödet stoppas när du släpper utlösaren.

### Obs.

Under användningen kan du höra ett visst buller från din ånggenerator. Detta är normalt. Det är tecken på att en pump injicerar vatten in i kokaren. Använd helst inte ångknappen just nu, för att undvika tryckfall.



## Kapitel 3.3 - Hur du väljer rätt temperatur för stryksulan

För att få det bästa resultatet, är det viktigt att ställa in korrekt temperatur på stryksulan.

Textilier	Stryksula T°C
Skrynkade textilier	•••/Max
Tricky Zone	••/•••
Jeans	Max
Bomull	•••
Linne	Max
Stärkta plagg	•••
Samett/Alcantara	••
Ull	••
Siden	••
Kashmir	••
Rayon	••
Polyester	•
Nylon	•
Akryl	•
Lycra	•
Polyamid	•

### Hjälp

*Om man ångstryker kläder med glänsande ytor rekommenderar vi att du sänker temperaturen på strykjärnet eller stryker plagget på insidan.*

*Börja med plaggen som behöver strykas vid en lägre temperatur (•) och avslut med dem som ska strykas vid den högre temperaturen (•••/Max).*

## Kapitel 3.4 - Vertikal ångstrykning

Sätt stryksulans temperatur **(6)** på max.

Häng gardiner och kläder (jackor, kostymer, rockar). Håll strykjärnet i vertikal position på ett kort avstånd av plagget för att undvika att bränna det. Tryck på knappen **(7)** för ångstrykning genom att dra den från toppen till botten.

**Varning:** Rikta aldrig ångan direkt mot personer eller djur.

## Kapitel 3.5 - Att fylla på vattenbehållaren under användning

Du kan fylla på vattenbehållaren när som helst under användningen.

När vattentanken är tom, lyser "Tom vattentank" lampan **(1b)**.

Ingen fler ånga släpps ut från stryksulan.

Öppna påfyllarens lock **(3)** och fyll på vattentanken med hjälp av en flaska vatten utan att överstiga maxnivån.

Se kapitel 2.2 för mer detaljerade anvisningar.

## Kapitel 4: Underhåll och rengöring

För att hindra eventuella risker för brännskador, ska allt underhåll och all rengöring endast utföras när den frånkopplade apparaten har svalnat i åtminstone 2 timmar.

### Kapitel 4.1 - Rengöring av apparaten

Använd inte några tvättmedel eller rengöringsprodukter för att rengöra stryksulan. Rengör den regelbundet med en fuktig och icke-metallisk svamp. Töm vattenbehållaren efter varje användning innan du ställer undan den. Använd en mjuk trasa för att rengöra stativets plastdelar.

### Felsökning

Dessa är vanliga problem du kan påträffa när du använder din apparat. Om du inte kan läsa ett problem, kontakta din lokala Hoover serviceverkstad.

Problem	Orsak	Lösning
Apparaten blir inte tillräckligt het	Det finns ett anslutningsproblem. Apparaten är inte påsatt. Stryksulans temperatur är för låg.	Kontrollera nätsladd, stickpropp och vägguttag Tryck på På/av-knappen. Ställ in en högre temperatur för stryksulan
Apparaten producerar ingen ånga	Apparaten är inte påslagen. Kokaren har inte värmts upp ännu Vattenvärmaren kanske är tom. Du trycker inte på ångutlösaren Stryksulans temperatur har satts till maximum	Tryck på På/av-knappen. Vänta några minuter tills lampan för färdig ånga slocknar Fyll på vattenbehållaren Tryck på ångavtryckaren Det fungerar men ångan syns inte och är mycket het och torr.
Stryksulan blir smutsig eller brun	Det kan finnas kemiska eller andra tillsatser i vattnet som användes för strykning Linnnet är fortfarande smutsigt	Använd aldrig några kemikalier eller tillsatser i vattnet. Kontakta ditt servicecenter om linnnet fortfarande är smutsigt Rengör stryksulan med en icke-metallisk svamp
Vattenstrimmor syns på textilierna	Strykbrädans skyddsöverdrag är genomdränkt av vatten	Byt överdrag eller använd en hålförsedd strykbräda
Viss kalkavlagring finns på stryksulan	Kokaren har inte sköljts på ett tag	Följ anvisningarna i relevant kapitel
LED-indikatorn "Tom vattenbehållare" är på	Det finns inget vatten kvar i behållaren.	Fyll på vattenbehållaren med vatten



## Viktig information

### Reserv- och förbrukningsdelar från Hoover

Använd alltid originaldelar från Hoover vid byte. Du kan beställa delar från närmaste Hoover-återförsäljare eller direkt från Hoover. Kontrollera alltid apparatens modellnummer när du beställer reservdelar.

### Hoover-service

Kontakta ditt närmaste Hoover-servicekontor om du behöver service. Du hittar alla kontaktuppgifter nedan.

### Säkerhet

Hoover är övertygad om att ett oberoende godkännande är det bästa sättet att påvisa säkerhet när det gäller formgivning och tillverkning.

**Alla Hoover-stryksystem har tillverkats i överensstämmelse med alla säkerhetsregler och har godkänts av de mest kvalificerade oberoende certifieringsmyndigheter.**

### ISO 9001

Hoovers fabriker har kvalitetsbedömts av oberoende organisationer. Våra produkter tillverkas enligt ett kvalitetssystem som uppfyller kraven för ISO 9001.

### Miljön

Symbolen på apparaten indikerar att denna produkt inte får behandlas som hushållsavfall. Den måste i stället lämnas in på uppsamlingsplats för återvinning av elektrisk och elektronisk utrustning. Avfallshanteringen ska utföras enligt de lokala miljöbestämmelserna. För mer information om hantering, återvinning och återanvändning av denna produkt, kontakta din kommun, lokala myndigheter och renhållningsverk eller den butik där du köpte apparaten.



**CE** Denna produkt uppfyller de europeiska direktiven 2006/95/EG, 2004/108/EG och 2011/65/EC.

HOOVER Limited, Pentrebach, Merthyr Tydfil, Mid Glamorgan, CF48 4TU, UK

### Garanti

Garantivillkoren för produkten definieras av vår representant i det land där produkten säljs. Du kan få uppgifter om aktuella villkor från återförsäljaren. Kvittot måste visas upp när man kräver ersättning enligt garantin.

Specifikationerna kan ändras utan föregående meddelande.

## Osien kuvaus

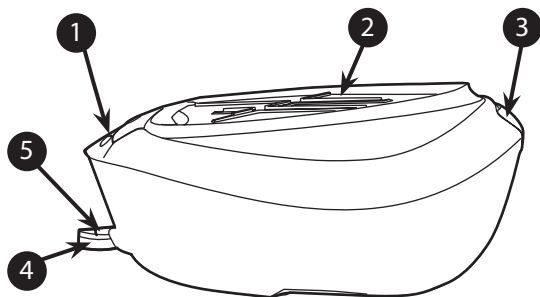

1	Ohjauspaneeli
2	Silitysraudan säilytysalusta
3	Vesisäiliön täyttöaukon kansi
4	Letku
5	Johto

**Kuva 1:** Alustan ja säiliön kuvaus

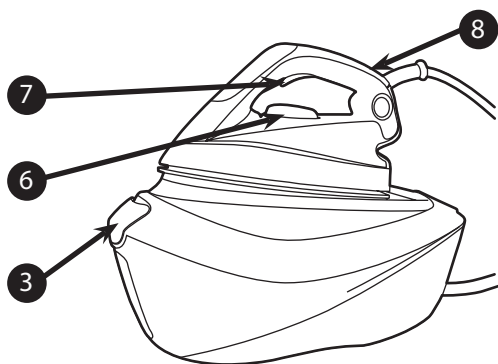

6	Lämpötilanvalinta
7	Höyryliipaisin
8	Lämpötilan valinnan ilmaisin

**Kuva 2:** Silitysraudan kuvaus

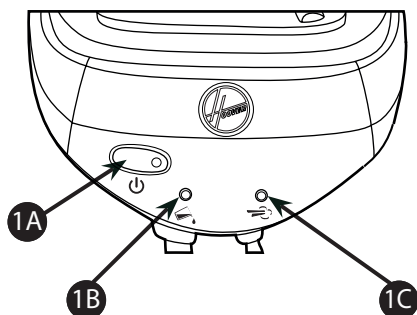

1A	Päälle/pois-kytkin
1B	Vesisäiliö tyhjä -merkkivalo
1C	Höyry valmista -merkkivalo

**Kuva 3:** Silitysraudan ohjauspaneeli

## Johdanto

Hyvä asiakas,

Ensiksi, haluamme onnitella Hoover-silitysraudan hankinnasta ja kiittää sinua Hoover-brändille antamastasi luottamuksesta.

Tämä laite on valmistettu erittäin huolellisesti ja kaikkien laatuksiteerin mukaisesti, ja testattu useaan kertaan. Toivomme, että se täyttää odotuksesi. Olemme varmoja, että se tekee silittämisestä paljon nopeampaa ja tuloksesta parempaa.

Ennen kuin käytät uutta Hoover-laitetta, lue tämä käyttöopas huolella. Jos tarvitset lisäohjeita tai vastaan tulee ongelmia, joita ei ole käsitelty tässä oppaassa, ota yhteys laitteen myyneen liikkeen huoltoon.

## Tärkeitä turvallisuusohjeita

Lue tämä käyttöopas huolella ennen ensimmäistä käyttöä ja säästä se tulevaa käyttöä varten.

Tätä laitetta voivat käyttää yli 8-vuotiaat lapset ja henkilöt joilla on vähentynyt fyysinen, aistillinen tai henkinen kyky tai ei kokemusta tai tietoja, mikäli näille on annettu ohjausta ja valvontaa koskien laitteen turvallista käyttöä ja ymmärtävät käyttöön liittyvät vaaratekijät. Lapset eivät saa leikkiä laitteella. Käyttäjän suorittamaa puhdistusta ja huoltoa ei tule suorittaa lasten toimesta ilman valvontaa.

## Tärkeitä turvallisuusohjeita

- Tämä tuote on suunniteltu ainoastaan kotikäyttöön. Jos laitetta käytetään kaupallisesti ja sitä käytetään epäasianmukaisesti tai ohjeita ei noudateta, valmistaja ei ole vastuussa tuotteesta eikä takuu ole voimassa.
- Tarkista ennen laitteen kytkemistä, että pistorasian jännite on sama kuin laitteeseen merkitty jännite ja että virtalähde on maadoitettu.
- Tarkista ennen jokaista käyttökertaa, että sähköjohto ja kaikki tärkeät osat ovat kunnossa.
- Pidä rauta ja sen johto poissa alle 8-vuotiaiden lasten ulottuvilta, kun virta on kytkettynä tai laite on jäähtymässä.
- Älä koskaan suuntaa höyryä ihmisiä tai eläimiä kohden. Älä koskaan suuntaa höyrysuihkua mitään muuta sähkö- ja/tai sähköistä laitetta kohden.
- Rautaa ei tule käyttää mikäli se on pudonnut tai jos näkyy selviä merkkejä vahingoittumisesta tai vuodoista.
- Mikäli laitteessa näkyy merkkejä rikkoutumisesta, vikatilasta, vuodoista. Varmista että laite tarkastetaan valtuutetun huoltopalvelun toimesta välttääksesi vaaratilanteita.
- Varmista aina ennen huoltoa, että laite on sammutettu, irrotettu pistorasiasta ja jäähtynyt.

## Tärkeitä turvallisuusohjeita

- Rautaa ei saa jättää valvomattomatta sen ollessa kytkettynä virtalähteeseen eikä ennen kuin se on jäähtynyt.
- Älä irrota laitetta pistorasiasta vetämällä sitä johdosta tai vetämällä laitetta itseään.
- Älä koskaan upota silitysrautaa, alustaa, johtoa tai pistokkeita veteen. Älä koskaan pidä niitä vesihanalla.
- Silitysraudan aluslevy voi tulla erittäin kuumaksi ja aiheuttaa palovamman kosketettaessa. Älä koskaan kosketa sähköjohtoja aluslevyllä.
- Jos sähköjohto on vioittunut, valmistajan, huoltomiehen tai vastaavan pätevän henkilön on vaihdettava se vaarojen välttämiseksi.
- Asettaessa rautaa sen jalustalle, varmista että alusta jota vasten se lepää on tukeva.
- Pistoke tulee irrottaa virtalähteestä ennen kuin vesisäiliötä täytetään vedellä.
- Pinnat saattavat  olla erittäin kuumia käytön aikana.
- Saadaksesi ohjekirjan sähköisen kopion, ota yhteyttä takuukortissa mainittuun myyntipalveluun.
- Rautaa tulee käyttää ja tukea se vakaalle pinnalle.





## Luku 1 - Ohjauspaneeli

### Päälle/pois-kytkin (1A)

Kytkimään syttyy valo merkiksi siitä, että laite on päällä.

Kun laite on laitettu päälle ja Höyry valmista -valo (1c) on sammunut, höyry on valmista. Kun painat höyryliipaisinta, aluslevystä vapautuu höyryä. Huomaa, että käytössä höyryn merkkivalo syttyy, mutta voit silti jatkaa höyrysilitystä.

Kun vesisäiliö tyhjä -valo (1b) palaa, säiliön vesi on loppunut.

Täytä säiliö luvun 2.2 ohjeiden mukaisesti



## Luku 2: Valmistelu käyttöä varten

Tehokkaan höyryntuotannon takia Hoover suosittelee aktiivisen silityslaudan käyttöä, jossa on puhallus- ja imutoiminto, jotta ylimääräinen höyry pääsee poistumaan.

Aseta silitysjärjestelmä vakaalle tasapinnalle, esimerkiksi silityslaudan kovalle osalle tai lämmönkestävälle pinnalle.

### Luku 2.1: Millaista vettä tulee käyttää?

Hoover-silitysjärjestelmä on suunniteltu käytettäväksi ainoastaan vesijohtoveden kanssa.

Tislattun tai puhtaan tislattun veden käyttö ei ole tarpeen.

Jos kuitenkin asut alueella, jossa vesi on kovaa, voit sekoittaa 50 % tislattua vettä ja 50 % vesijohtovettä.

Älä käytä mitään muuta vettä äläkä lisää vesisäiliöön mitään muita aineita, jottei laite vaurioituisi.

### Luku 2.2: Vesisäiliön täyttäminen

Sammuta laite ja irrota se pistorasiasta.

Avaa vesisäiliön täyttökansi (3) päästäksesi käsiksi vesisäiliöön.

Täytä säiliö pullosta vesijohtovedellä.

Älä täytä maksimimerkintää korkeammalle.

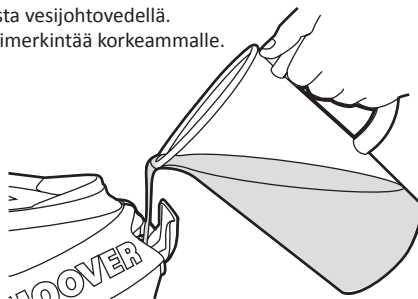

**Kuva 4:** Vesisäiliön täyttäminen

**Varoitus:** Älä lisää etikkaa, kuumaa vettä, hajusteita tai muita kemikaaleja tai mitään ylimääräistä vesisäiliöön. Se voi vioittaa höyrytintä ja lyhentää sen käyttöikää.



## Luku 2.3 - Laitteen kytkeminen päälle

Kytke laitteen sähköjohto maadoitettuun pistorasiaan ja kytke virta päälle. Paina päälle/pois-kytkintä. Valo **(1a)** syttyy, mikä tarkoittaa, että laite toimii ja että höyrynkeitin kuumenee.

Noin 2 minuutin päästä höyry valmista –merkkivalo sammuu, jolloin voit käyttää höyryä.

### Huom.

Kun laitetta käytetään ensimmäistä kertaa, siitä voi tulla huuruja ja pölyä sekä epätaallinen haju.

Tämä on normaalia ja lakkaa pian.

Tämä johtuu aluslevylle annetusta käsittelystä, mikä parantaa silitysraudan suorituskykyä.

Ennen kuin käytät silitysrautaa silittämiseen, käytä sitä luvun 3.4 Höyrysilitys pystyasennossa mukaisesti.

## Luku 3: Höyrytimen käyttö

### Luku 3.1: Aluslevyn lämpötilan säätö

Valitse pohjalevyn lämpötila kääntämällä raudan säädintä **(6)** haluttuun asentoon.

Odota hetki kunnes lämpötilailmaisin **(8)** on pois päältä.

Se ilmoittaa, että aluslevy on saavuttanut vaaditun lämpötilan.

Silitettäessä lämpötilan merkkivalo voi syttyä ja sammua, ja lämpötila säätyy ilman että silitystä keskeytetään.

### Ohje

*Kullekin tekstiilille parhaiten sopivan lämpötilan voi tarkistaa tekstiilin hoitomerkistä. Huomaa, että käytön aikana lämpötilan merkkivalo syttyy ajoittain. Se tarkoittaa, että silitysrauta kuumenee valittuun lämpötilaan.*

*Jos kangas on valmistettu erilaisista kuiduista, valitse aluslevyn lämpötila aina herkimmän kuidun mukaan.*

*Jos valitset silittessä matalamman lämpötilan, odota kunnes silitysrauta on jäähtynyt ennen lämpötilan säätöä ja silityksen jatkamista.*

*Jos lämpötila on liian matala, aluslevystä voi tippua jonkin verran vesipisaroita. Jotta vältyt tältä, säädä lämpötila kahden pisteen (••) yläpuolelle.*

### Luku 3.2 - Silittäminen

#### Kuivasilitys

Valitse aluslevyn lämpötila luvun 3.1 mukaisesti. Aloita silitys painamatta höyrysuihkutinta **(7)** pohjalevyn saavuttaessa asianmukaisen lämpötilan.

#### Höyrysilitys

Valitse aluslevyn lämpötila luvun 3.1 mukaisesti. Höyry on valmista käytettäväksi 8 minuutin kuluessa, ja asianmukainen lamppu **(1C)** sammuu. Sitten voit alkaa silittämään ja painaa höyrysuihkutinta **(7)** höyryn tuottamiseksi. Höyryn virtaus lakkaa, kun liipaisin vapautetaan.

### Huom.

Käytön aikana höyrynkeittimestä voi kuulua ääntä. Tämä on normaalia. Se on merkki siitä, että pumppu suihkuttaa vettä vedenlämmittimeen. Vältä höyrysuihkuttimen painamista, jotta paine ei laskisi.

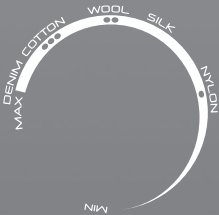

### Luku 3.3 - Miten valita oikea pohjalevyn lämpötila

Parhaan tuloksen saamiseksi on tärkeää asettaa oikea pohjalevyn lämpötila.

Tekstiili	Aluslevyn lämpötila °C
Ryppyiset tekstiilit	•••/Max.
Vaikeat kohdat	••/•••
Farkut	Max.
Puuvilla	•••
Pellava	Max.
Tärkätyt vaatteet	•••
Sametti/Alcantara	••
Villa	••
Silkki	••
Kashmir	••
Raion	••
Polyesteri	•
Nailon	•
Akryyli	•
Lycra	•
Polyamidi	•

#### Ohje

*Kun silitetään vaatteita, joihin voi syntyä kirkkaita läikkiä, suosittelemme että aluslevyn lämpötila säädetään matalammaksi tai että vaate silitetään takapuolelta. Aloita kankaista, jotka on silittävää matalammassa lämpötilassa (•), ja lopeta kankaisiin, jotka on silittävää korkeammassa lämpötilassa (•••/Max).*

### Luku 3.4 - Höyrysilitys pystyasennossa

Aseta pohjalevyn lämpötila **(6)** maksimiin lämpötilaan.

Ripusta verhot ja vaatteet (puserot, puvut, takit). Pidä silitysrautaa pystyasennossa lähellä kangasta, jotta se ei pala. Paina höyrysuikkutinta **(7)** höyrysilittääksesi liikuttamalla sitä ylhäältä alas.

**Varoitus:** Älä suuntaa höyryvirtaa ihmisiä tai eläimiä kohden.

### Luku 3.5 - Vesisäiliön täyttö käytön aikana

Vesisäiliö voidaan täyttää milloin vain käytön aikana.

Kun säiliön vesi on loppunut, vesisäiliö tyhjä -valo **(1b)** palaa,

Höyryä ei enää vapaudu aluslevyn kautta.

Avaa vesisäiliön täyttökansi **(3)** ja täytä vesisäiliö. Käytä apunasi vesipulloa. Älä ylitä enimmäistasomerkintää.

Täsmällisemmät ohjeet on luvussa 2.2.

## Luku 4: Huolto ja puhdistaminen

Jotta välttyään palovammojen riskiltä, laitetta saa huoltaa ja puhdistaa ainoastaan kun pistorasiasta irrotetun laitteen on annettu jäähtyä vähintään kaksi tuntia.

### Luku 4.1 - Laitteen puhdistaminen

Älä käytä aluslevyn puhdistukseen mitään pesuaineita tai kalkinpoistoaineita. Puhdista se säännöllisesti kostealla ei-metallisella sienellä. Tyhjennä vesisäiliö aina käytön jälkeen, ennen laitteen varastointia. Käytä pehmeää liinaa alustan muoviosien puhdistukseen.

### Vianmääritys

Nämä ovat tyypillisiä ongelmia joita saatat kohdata laitteen käytössä. Jos kohtaat mitään ratkaisematonta ota yhteyttä paikalliseen valtuutettuun huoltoliikkeeseen.

Ongelma	Syy	Ratkaisu
Laite ei kuumene	Liitännässä on ongelma. Laite ei ole päällä. Pohjalevyn lämpötila on liian alhainen.	Tarkista sähköjohto, pistoke ja pistorasia Paina päälle/pois-kytkintä Sääda aluslevyn lämpötila korkeammaksi
Laite ei tuota höyryä	Laite ei ole päällä Vedenlämmitin ei ole vielä kuumentunut Vedenlämmitin saattaa olla tyhjä Et paina höyryliipaisinta Aluslevyn lämpötila on säädetty maksimiksi	Paina päälle/pois-kytkintä Odota muutamia hetkiä kunnes höyryn valmiusvalo kytkeytyy pois päältä. Täytä vesisäiliö Paina höyryliipaisinta Se toimii, mutta höyryä ei näy koska höyry on kuumaa ja kuivaa.
Aluslevy likaantuu tai tulee ruskeaksi	Silitykseen käytetyssä vedessä on kemikaaleja tai lisäaineita Kangas on yhä likaista	Älä koskaan lisää veteen kemikaaleja tai lisäaineita. Jos kangas on yhä likaista, ota yhteys huoltoon Puhdista aluslevy ei-metallisella sienellä
Tekstiiliin tulee vesiraitoja	Silitysraudan suojassa on vettä	Vaihda suoja tai käytä silitysraudan suojaa, joka on valmistettu verkosta
Aluslevyn kerääntyy kalkkia	Säiliötä ei ole huuhdeltu pitkään aikaan	Noudata asianmukaisen luvun ohjeita
Vesisäiliön merkkivalo palaa	Säiliössä ei ole vettä	Täytä vesisäiliö vedellä

## Tärkeää tietoa

### Hoover-varaosat ja tarvikkeet

Käytä vain alkuperäisiä Hoover-varaosia. Niitä on saatavana paikalliselta Hoover-jälleenmyyjältä tai valtuutetusta huoltoliikkeestä. Kun tilaat varaosia, tarkista aina mallinumero.

### Hoover-huolto

Ota huoltoon liittyvissä asioissa yhteyttä paikalliseen Hoover-huoltoon. Lue kaikki alla olevat yhteystiedot.

### Turvallisuus

Hooverin tehtaalla on tehty laitteelle riippumaton hyväksyntä, joka on paras keino todistaa turvallisuus suunnittelussa ja valmistuksessa.

**Kaikki Hoover-silitysjärjestelmät on valmistettu kaikkien turvallisuussäädösten mukaisesti, ja ovat pätevimpien itsenäisten hyväksyntäelinten hyväksymiä.**

### ISO 9001

Hooverin tehtaat on arvioitu laadun suhteen riippumattoman tahon toimesta. Tuotantoprosessimme täyttävät ISO 9001 -laatu järjestelmän vaatimukset.

### Ympäristö

Tässä laitteessa oleva symboli osoittaa, että laitetta ei saa hävittää kotitalousjätteenä. Se täytyy luovuttaa sähkö- ja elektroniikkalaitteiden keräyspisteeseen kierrätystä varten. Hävittäminen on suoritettava paikallisten jätteiden hävittämistä koskevien ympäristösäännösten mukaisesti. Saat lisätietoja tämän laitteen käsitlemisestä, hyötykäytöstä ja kierrätyksestä paikallisilta viranomaisilta, kotitalouksien ja muiden jätteiden jätehuollosta tai liikkeestä, josta ostit laitteen.



**CE** Tämä tuote on yhdenmukainen seuraavien Euroopan direktiivien kanssa: 2006/95/EY, 2004/108/EY ja 2011/65/EY.

HOOVER Limited, Pentrebach, Merthyr Tydfil, Mid Glamorgan, CF48 4TU, UK

### Takuu

Tämän laitteen takuehdot määrittelee ostomaan Hoover-edustaja. Yksityiskohtaiset tiedot näistä ehdoista saa laitteen myyneeltä jälleenmyyjältä. Tämän takuun mukaisia vaateita esitettäessä on esitettävä myyntitodistus tai ostokuitti.

Oikeus muutoksiin pidätetään.

## Parça Açıklaması

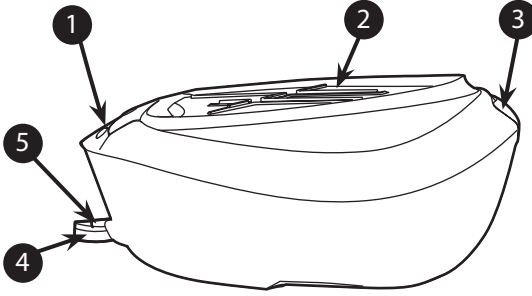

1	Kumanda Paneli
2	Ütü Koyma Altlığı
3	Su Haznesi Doldurucu Kapağı
4	Besleme Hortumu
5	Ana kablo

**Sek. 1:** Taban ve Hazne Açıklaması

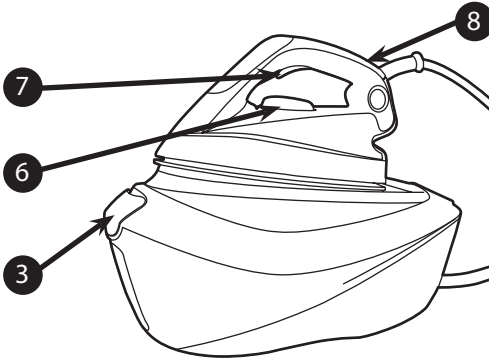

6	Sıcaklık Kadranı
7	Buhar Tetiği
8	Sıcaklık Kadranı Göstergesi

**Sek. 2:** Ev Ütüsü Açıklaması

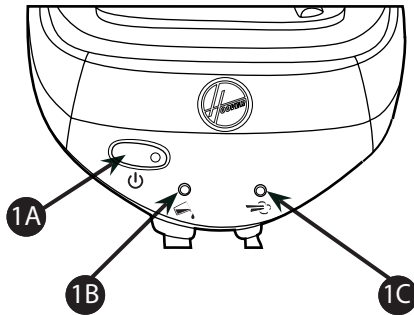

1A	Açma/kapama düğmesi
1B	"Su Haznesi Boş" ışığı
1C	"Buhar Hazır" ışığı

**Sek. 3:** Ev Ütüsü Kumanda Paneli

## Giriş

Sayın müşterimiz,

Öncelikle sizi Hoover'in ütü sistemini satın aldığınız için tebrik etmek ve Hoover markasına güveninizden dolayı teşekkür etmek istiyoruz.

Bu aygıt, tüm kalite kriterlerimize uyularak büyük bir dikkatle üretilmiş ve birkaç defa test edilmiştir. Aygıt kullanımınızın beklentileri karşılayacağını umuyoruz. Ütüleme işinizi daha hızlı ve daha iyi yapmanızı sağlayacağını özellikle inanıyoruz.

Yeni Hoover ürününüzü kullanmadan önce, lütfen bu kullanıcı kılavuzunu dikkatli şekilde okuyun. Daha fazla bilgiye gerek duyarsanız veya bu kılavuzda belirtilmeyen herhangi bir sorunla karşılaşırsanız, lütfen satış sonrası hizmeti veya standart satıcımızla irtibata geçin.

## Önemli Güvenlik Yönergeleri

Kullanmadan önce bu kılavuzu dikkatli şekilde okuyun ve ileride başvurmak üzere saklayın.

Bu cihaz 8 yaş ve üzeri çocuklar ve yetersiz fiziksel, duyuşal veya zihinsel kabiliyete sahip kişiler ya da deneyim ve bilgi yoksunu kişiler tarafından bir yetişkinin gözetimi veya cihazın güvenli bir şekilde kullanımı ile ilgili talimatı ve bulunan tehlikelerin açıkça anlatılması ile kullanılabilirler. Çocuklar cihaz ile oynamamalıdır. Temizleme ve bakım işlemi denetimsiz şekilde çocuklar tarafından yapılmamalıdır.

- Bu ürün yalnızca iç mekanlarda kullanılmak üzere tasarlanmıştır. Ticari kullanım, uygunsuz kullanım veya yönergelere uyulmaması durumunda, üretici sorumlu değildir ve garanti uygulanmaz.

## Önemli Güvenlik Yönergeleri

- Aygıtınızı bağlamadan önce, elektirik voltajının aygıtınızda belirtilen voltajla aynı olup olmadığını ve elektirik prizinin topraklandığını kontrol edin.
- Her kullanımdan önce elektirik kablosu veya diğer önemli parçaların hasarlı olmadığından emin olun.
- Enerji verildiğinde veya soğurken ütüü ve kablosunu 8 yaşında küçük çocukların erişemeyeceği bir yerde tutun.
- Buharı kesinlikle insanlara veya hayvanlara doğru yöneltmeyin. Buhar jetini kesinlikle başka bir elektrikli ve/veya elektronik aygıtlara yöneltmeyin.
- Düşürülür, gözle görülebilir hasar belirtileri varsa veya sızdırıyorsa, ütü kullanılmayacaktır.
- Aygıtta bozulma, arıza, sızıntı belirtisi görülürse. Lütfen herhangi bir tehlikeyi önlemek için yetkili bir Servis Merkezi tarafından kontrol edildiğinden emin olun.
- Herhangi bir bakım çalışması yapmadan önce, her zaman aygıtın kapatılmış, fişi çekilmiş ve soğumuş olduğundan emin olun.
- Ütüü elektrikle bağılyken ve soğumadan kontrolsüz bırakmayın.



## Önemli Güvenlik Yönergeleri

- Fişi kablodan veya aygıttan çekerek çıkarmayın.
- Ütüyü, altlığı, kabloyu veya fişleri kesinlikle suya daldırmayın. Kesinlikle musluk altında tutmayın.
- Ütünün taban plakası oldukça sıcak olabilir ve dokunulduğunda yakabilir. Elektrik kablolarına kesinlikle taban altlığı ile dokunmayın.
- Besleme kablosu hasar gördüyse, tehlikeyi önlemek için üretici, servis yetkilisi veya benzeri kalifiye kişiler tarafından değiştirilmelidir.
- Ütüyü altlığına yerleştirirken, altlığın yerleştirildiği yüzeyin dengeli olduğundan emin olun.
- Su haznesine su doldurulmadan önce fiş prizden çekilmelidir.
- Yüzeylerin kullanım  sırasında ısınması muhtemeldir.
- Kullanma kılavuzunun elektronik bir kopyasını almak için, garanti kartındaki satış sonrası servisi ile iletişime kurun.
- Ütü dengeli bir yüzeyde kullanılmalı ve bırakılmalıdır.

## Bölüm 1: - Kumanda Paneli

### Açma/kapama düğmesi (1A)

Düğme üzerindeki ışık, cihazın açıldığını gösterecektir.

Cihaz açıldığında ve "Buhar hazır" ışığı (1c) kapalı olduğunda, bu durum buharın hazır olduğu anlamına gelir. Buhar tetikleme düğmesine bastığınızda, tabandan buhar çıkacaktır. Lütfen kullanım sırasında zaman zaman buhar ışığının yanacağını unutmayın, bu durumlarda da buharlı ütü işleme devam edebilirsiniz.

"Su haznesi boş" ışığı (1b) açık. Haznede su kalmamış.

Lütfen bölüm 2.2'deki talimatları izleyerek hazneye yeniden su doldurun.

## Bölüm 2: Kullanım için Hazırlama

Güçlü buhar çıkışı nedeniyle, Hoover fazla buharın çıkmasını sağlayan üfleme ve vakumlama işlevine sahip etkin bir ütü nasası kullanılmasını önermektedir.

Ütü sistemini sabit ve dengeli bir yüzeye yerleştirin, örneğin ütü masasının sert kısmına ya da ısıya dayanıklı bir yüzeye.

### Bölüm 2.1: Hangi Tür Su Kullanılabilir?

Hoover ütü sistemi yalnızca musluk suyuyla kullanılmak üzere tasarlanmıştır.

Damıtılmış veya saf damıtılmış su kullanmaya gerek yoktur.

Yine de, yaşadığınız yerde suyun çok sert olması durumunda, %50 damıtılmış suyu %50 musluk suyuyla karıştırabilirsiniz.

Cihazınıza hasar verebileceğinden başka tür su kullanmayın ya da sökülebilir su deposuna başka bir içerik ilave etmeyin.

### Bölüm 2.2: Su Haznesinin Doldurulması

Cihazı kapatın ve elektrik fişini çekin.

Su haznesine erişmek için su haznesi dolduma kapağını (3) açın.

Bir şişe yardımıyla musluk suyuyla doldurun.

"Max" olarak belirlenmiş işareti geçmeyin.



**Şek. 4: Su Tankını Doldurma**

**Uyarı:** Su haznesine sirke, sıcak su, parfüm veya başka kimyasal maddeler veya içerikler koymayın. Buhar üreticisine hasar verebilir ve kullanım ömrünü kısaltabilir.

## Bölüm 2.3 - Aygıtı Açma

Cihazı ana kablosuyla topraklamalı bir prize bağlayın ve gücü açın. Açma/kapama düğmesine basın. **(1a)** ışığı yanar ve size cihazın çalıştığını ve buhar kazanının ısıtıldığını bildirir.

Yaklaşık 2 dakika sonra “buhar hazır” ışığı söner, bu aşamadan sonra buhar işlevini kullanmaya başlayabilirsiniz.

### Dikkat

Cihaz ilk defa kullanıldığında, biraz duman, toz ve koku olabilir.

Bu oldukça normaldir ve kısa süre içinde ortadan kalkar.

Bunun nedeni, buhar performansını artıran taban plakasına uygulanan işlemdir.

Kullanım öncesinde, lütfen ütüü Bölüm 3.4 Dikey Buharlı Ütüleme’de açıklanan şekilde kullanın.

## Bölüm 3: Buhar Oluşturucunuzu Kullanma

### Bölüm 3.1: Taban Plakası Sıcaklığını Düzenleme

Ütünün üzerindeki kadranı **(6)** istenilen konuma çevirerek taban plakasının sıcaklığını seçin. Sıcaklık göstergesi **(8)** sönüncüye kadar birkaç dakika bekleyin.

Bu, size taban plakasının istenilen sıcaklığa ulaştığını gösterir.

Ütü yaparken, sıcaklık ütülemeye ara vermeden ayarladığından sıcaklık kadranı göstergesi yanar ve söner.

### Yardım

*Her kumaşa en uygun sıcaklığı öğrenmek için, ütülenecek maddenin çamaşır bakımı etiketini kontrol edin. Lütfen kullanım sırasında zaman zaman sıcaklık ışığının yanacağını unutmayın. Ütünün ayarlanan sıcaklığa ısıtıldığını gösterir.*

*Kumaç çeşitli ipliklerden yapılmışsa, taban plakası sıcaklığını her zaman en hassas olan için yeterli olacak şekilde seçin.*

*Ütü yaparken düşük sıcaklık seçerseniz, ütülemeye devam etmeden önce ütü ayarlanan sıcaklığa soğuyuncaya kadar bekleyin.*

*Sıcaklık çok düşük ise, taban plakasından biraz su damlacığı kaçabilir. Lütfen bu sorunu önlemek için sıcaklığı 2 nokta (\*\*) üzerine yükseltin.*

## Bölüm 3.2 - Ütüleme

### Kuru Ütüleme

Taban plakası sıcaklığını bölüm 3.1’deki talimatlara göre seçin. Taban plakası uygun sıcaklığa ulaştığında, ütülemeye **buhar tetiğine (7)** basmadan başlayın.

### Buharlı Ütüleme

Taban plakası sıcaklığını bölüm 3.1’deki talimatlara göre seçin. Buhar 8 dakika sonra kullanıma hazır olur ve ilgili ışık **(1C)** söner. Bu andan itibaren ütülemeye başlayabilir ve buhar almak için buhar tetiğine **(7)** basabilirsiniz. Tetiği bıraktığımızda buhar akışı durur.

### Dikkat

Kullanım sırasında, buhar üreticiniz ses çıkarabilir. Bu normaldir. Bu, bir pompanın kazana su enjekte ettiğini gösterir. İdeal olarak, basınç düşüşünü önlemek için bu noktada buhar tetiğini kullanmaktan kaçınmanız önerilir.



### Bölüm 3.3: - Doğru Taban Plakası sıcaklığını seçme

En iyi sonucu elde etmek için, taban plakası sıcaklığının doğru ayarlanması gerekmektedir.

Kumaş	Taban Plakası ToC
Kırışık Kumaşlar	•••/Maks
Uсталık İsteyen Bölge	••/•••
Kot Pantolon	Maks
Pamuk	•••
Keten	Maks
Kolalı Elbiseler	•••
Kadife/Alkantara	••
Yün	••
İpek	••
Kaşmir	••
Suni İpek	••
Polyester	•
Naylon	•
Akrilik	•
Likra	•
Poliamid	•

#### Yardım

*Parlak lekeler oluşabilecek giysileri buharla ütülerken, taban plakası sıcaklığını düşük sıcaklığa ayarlamayı ya da giysiyi tersten ütümlemeni öneririz.  
Düşük sıcaklıkta (\*) ütülenmesi gereken kumaşlardan başlayın ve yüksek sıcaklıkta (\*\*\*/Maks) ütülenmesi gerekenlerle bitirin.*

### Bölüm 3.4: - Dikey Buharlı Ütüleme

Taban plakası sıcaklığını (6) maks. sıcaklık değerine ayarlayın.

Perdeleri ve giysileri asın (ceketler, takımlar, paltolar). Yanmayı önlemek için, ütüyü dikey konumda kumaşa yakın mesafede tutun. Üstten alta doğru hareket ettirerek buharlı ütü yapmak için buhar tetiğine (7) basın.

**Uyarı:** Buhar jetini insanlara ve hayvanlara yöneltmeyin.

### Bölüm 3.5: - Kullanım Sırasında Su Deposunun Yeniden Doldurulması

Kullanım sırasında, su haznesini dilediğiniz zaman doldurabilirsiniz.

Su haznesi boşaldığında, "Su haznesi boş" ışığı (1b) ya Nar.

Taban plakasından buhar çıkışı olmaz.

Su haznesi doldurma kapağını (3) açın ve bir şişe yardımıyla su haznesini yeniden doldurun; max olarak işaretlenmiş noktayı geçmemeye özen gösterin.

Daha ayrıntılı talimatlar için lütfen bölüm 2.2'ye başvurun.

## Bölüm 4: Bakım ve Temizleme

Yanma riskini önlemek için, tüm bakım ve temizleme işlemleri fişi çekilmiş aygıt en az 2 saat soğuduktan sonra yapılmalıdır.

### Bölüm 4.1: - Aygıt Temizleme

Taban plakasını temizlemek için deterjan veya kireç sökücü ürünler kullanmayın. Nemli ve aşındırıcı olmayan temizlik maddesiyle düzenli olarak temizleyin. Saklamadan önce her kullanımdan sonra su haznesini boşaltın. Altlığın gılastik parçalarını temizlemek için, lütfen yumuşak kumaşları kullanın.

### Sorun Giderme

Aygıtınızı kullanırken karşılaşılabileceğiniz genel sorunlar. Herhangi bir sorunu çözemezseniz, lütfen yerel Hoover Servis Ofisi ile irtibata geçin.

Sorun	Neden	Çözüm
Aygıt ısınmıyor	Bir bağlantı sorunu var. Cihaz açık değil Taban plakası sıcaklığı çok az.	Güç kablosunu, fişi ve prizi kontrol edin Açma/kapatma düğmesine basın Daha yüksek bir taban plakası sıcaklığına ayarlayın
Aygıt buhar üretmiyor	Aygıt açık değil Buhar kazanı henüz ısınmadı Buhar kazanı boş olabilir Buhar tetiğine basmıyorsunuz Taban plakası sıcaklığı maksimuma ayanmış	Açma/kapatma düğmesine basın Buhar hazır lambası sönmüye kadar biraz bekleyin Su deposunu yeniden doldurun Buhar tetiğine basın Çalışıyor ancak çok sıcak ve kuru olduğundan buhar görülemiyor.
Taban plakası kirleniyor veya kahverengi oluyor	Ütüleme için kullanılan sıda kimyasal veya katkı maddeleri olmalı Keten hala kirlidir	Suda kesinlikle kimyasal veya katkı maddeleri kullanmayın. Keten hala kirlidir ise satış sonrası hizmetlerinizle irtibata geçin Taban plakasını metalik olmayan bir süngerle temizleyin
Kumaşta su izleri görünüyor	Ütü masası kılıfı suya doymuş	Kılıfı değiştirin veya ağ gözlü ütü masası kullanın
Taban plakasında biraz tortu birikintisi görünüyor	Buhar kazanınız bir süredir yıkanmamış	İlgili bölümdeki yönergeleri uygulayın
Su haznesi boş LED'i açık	Haznede su kalmamış.	Hazneyi yeniden suyla doldurun.

## Önemli Bilgi

### Hoover yedek parça ve sarf malzemeleri

Parçaları daima orijinal Hoover parçaları ile değiştirin. Bu parçaları Hoover servislerinden tedarik edebilirsiniz. Yedek parçaları sipariş ederken, daima model numaranızı kontrol edin.

### Hoover Servisi

Herhangi bir hizmete ihtiyacınız olduğunda, lütfen bölgenizdeki Hoover Müşteri Hizmetleri ile irtibata geçiniz. Lütfen aşağıdaki tüm irtibat bilgilerine bakın.

### Emniyet

Hoover, bağımsız onayın tasarım ve üretimde güvenliği gösteren en iyi yöntem olduğuna inanmaktadır.

**Tüm Hoover ütü sistemleri tüm güvenlik düzenlemelerine uygun olarak üretilir ve en kalifiye bağımsız onay sertifikasyonu kuruluşları tarafından onaylanır.**

### ISO 9001

Hoover fabrikaları kalitesinden ötürü bağımsız takdir almıştır. Ürünlerimiz, ISO 9001 gereksinimlerini içeren bir kalite sistemi kullanılarak üretilmektedir.

### Çevre

Bu aygıttaki sembol aygıt ev atığı gibi işlem yapılamayacağını belirtir. Bunun yerine uygun elektrikli ve elektronik ekipman geri dönüşüm toplama noktasına teslim edilmelidir. İmha, atık imhası için düzenlenen yerel çevre yönetmeliklerine uygun olarak yapılmalıdır. Bu aygıtta ait işlem, kurtarma ve geri dönüşümle ilgili daha ayrıntılı bilgi için, lütfen yerel şehir ofisiniz, ev atığı ve çöp atma servisizin ya da aygıtı satın aldığınız mağaza ile irtibata geçin.



Bu ürün 2006/95/EC, 2004/108/EC ve 2011/65/EC Avrupa Direktifleri'ne uygundur.

HOOVER Limited, Pentrebach, Merthyr Tydfil, Mid Glamorgan, CF48 4TU, UK

### Garanti

Bu cihaz için garanti koşulları, cihazın satıldığı ülkedeki temsilcimiz tarafından tanımlanmaktadır. Bu koşullara ilişkin ayrıntılar cihazın satın alındığı bayiden edinilebilmektedir. Bu Garanti koşulları altında yapılan talepte satış fişi ve makbuzu ibraz edilmiş olmalıdır.

Haber verilmeksizin değişiklikler yapılabilmektedir.

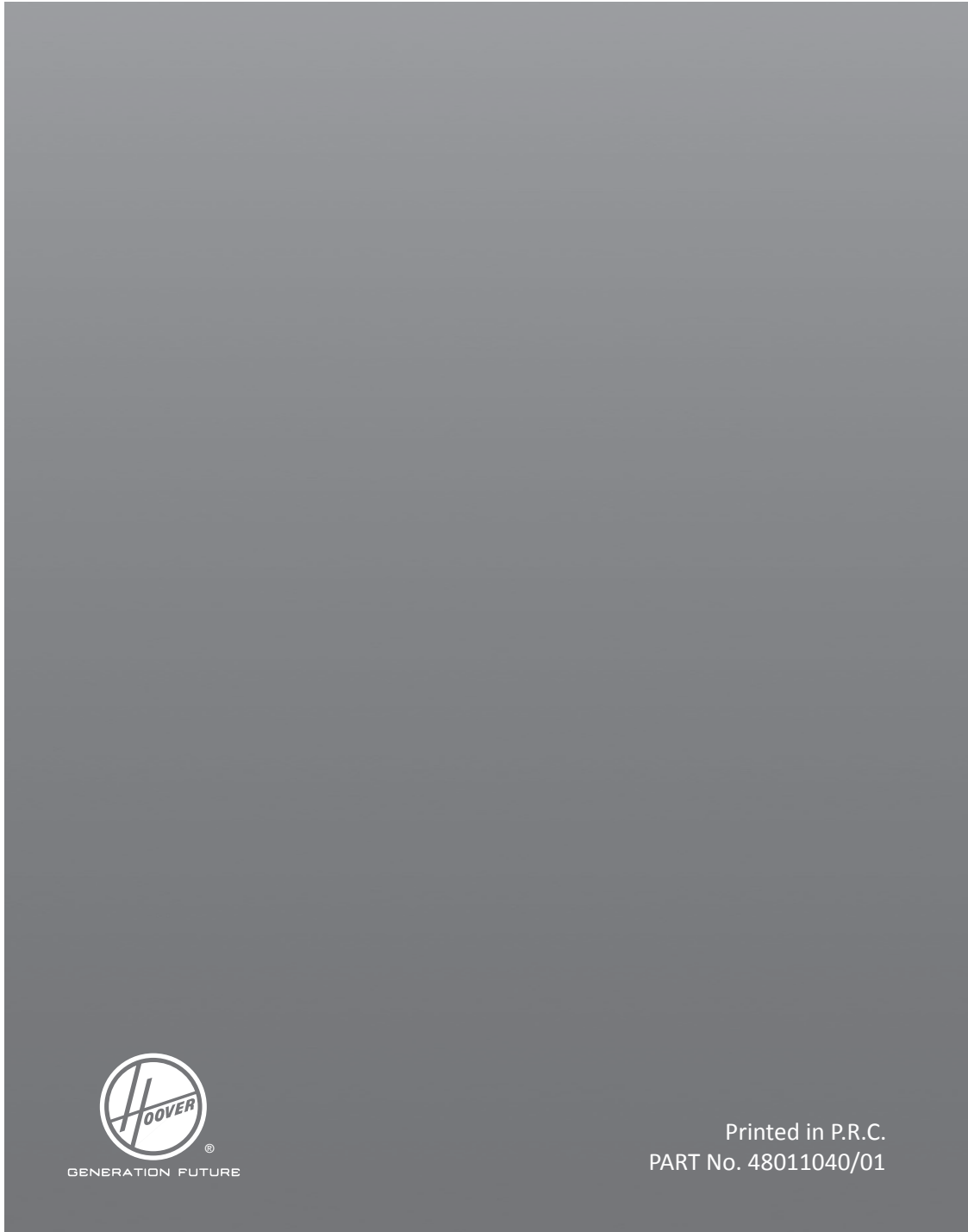

GENERATION FUTURE

Printed in P.R.C.  
PART No. 48011040/01

